

Techwood®

POSITIVE TECHNOLOGY

TFF-86



Φριτέζα και Φοντύ 2 σε 1 950 W 1 Lt

ΣΗΜΑΝΤΙΚΕΣ ΠΡΟΦΥΛΑΞΕΙΣ

- Διαβάστε προσεκτικά αυτές τις οδηγίες πριν από τη χρήση.
- Φυλάξτε τις παρούσες οδηγίες για μελλοντικές αναφορές.
- Βεβαιωθείτε ότι η τάση δικτύου σας αντιστοιχεί σε αυτήν που αναφέρεται η συσκευή.
- Χρησιμοποιείτε τη συσκευή μόνο για οικιακούς σκοπούς και οικιακές ή παρόμοιες εφαρμογές όπως:
 - χώρους κουζίνας προσωπικού, σε καταστήματα, γραφεία και άλλες εργασίες περιβάλλοντα?
 - Από πελάτες σε ξενοδοχεία, μοτέλ και άλλου τύπου κατοικιών περιβάλλοντα?
 - Τύπος περιβάλλοντος όπως: • Αγροτικές κατοικίες • Κρεβάτι και ΠΡΩΙΝΟ ΓΕΥΜΑ.
- Χρησιμοποιείτε τη συσκευή μόνο με τον τρόπο που υποδεικνύεται σε αυτά οδηγίες.
- Μη χρησιμοποιείτε ποτέ αυτή τη μονάδα κοντά σε μπανιέρα, ντους, νιπτήρα ή άλλα δοχεία με νερό.
- Μη χρησιμοποιείτε ποτέ αυτή τη συσκευή κοντά σε προεξοχές νερού.
- Μη χρησιμοποιείτε ποτέ αυτή τη συσκευή με βρεγμένα χέρια.
- Εάν, δυστυχώς, η συσκευή είναι βρεγμένη, αποσύρετε αμέσως το καλώδιο της πρίζας.
- Ενημερώστε τους πιθανούς χρήστες για αυτές τις οδηγίες.
- Μην αφήνετε ποτέ τη συσκευή χωρίς επίβλεψη όταν τη χρησιμοποιείτε.
- Η συσκευή πρέπει να χρησιμοποιείται μόνο για τον προορισμό της. Οχι μπορεί να αναληφθεί ευθύνη για οποιαδήποτε πιθανή ζημία προκληθεί από λανθασμένη χρήση ή ακατάλληλο χειρισμό.
- Τα παιδιά και τα άτομα με αναπηρίες δεν το γνωρίζουν πάντα τον κίνδυνο που ενέχει η χρήση συσκευών.
- Αυτή η συσκευή δεν πρέπει να χρησιμοποιείται από παιδιά από 0 ετών έως 8 ετών χρόνια.
- Αυτή η συσκευή μπορεί να χρησιμοποιηθεί από παιδιά ηλικίας από 8 ετών και άνω εάν τελούν υπό συνεχή επίβλεψη.
Αυτή η συσκευή δε μπορεί να χρησιμοποιηθεί από άτομα με μειωμένη σωματική, αισθητηριακές ή νοητικές ικανότητες ή έλλειψη εμπειρίας και γνωρίζουν εάν τους έχουν δοθεί επίβλεψη ή οδηγίες σχετικά με τη χρήση της συσκευής με ασφαλή τρόπο και κατανοήσουν τους κινδύνους που εμπεριέχονται.
- Τα παιδιά θα πρέπει να επιβλέπονται για να διασφαλίζεται ότι δεν παίζουν με τη συσκευή.
- Κρατήστε τη συσκευή και το καλώδιο της μακριά από παιδιά ηλικίας λιγότερο από 8 χρόνια.
- Ο καθαρισμός και η συντήρηση από τον χρήστη δεν πρέπει να γίνονται από παιδιά.
- Οι μαγειρικές συσκευές πρέπει να τοποθετούνται σε σταθερή κατάσταση με τις λαβές (εάν υπάρχουν) τοποθετημένες ώστε να αποφεύγεται η διαρροή του καυτού υγρού.
- Για να διασφαλίσετε την ασφάλεια των παιδιών σας, κρατήστε τα όλα συσκευασίες (πλαστικές σακούλες, κουτιά, πολυστυρένιο κ.λπ.) έξω από αυτά
- Προσοχή! Μην αφήνετε τα μικρά παιδιά να παίζουν με το αλουμινόχαρτο:

ΥΠΑΡΧΕΙ ΚΙΝΔΥΝΟΣ ΑΣΠΝΙΓΙΑΣ !

- Κατά διαστήματα ελέγχετε το καλώδιο για ζημιές. Μην χρησιμοποιείτε ποτέ το συσκευή εάν το καλώδιο ή η συσκευή παρουσιάζει σημάδια ζημιάς.
- Μην βυθίζετε ποτέ τη συσκευή σε νερό ή σε οποιοδήποτε άλλο υγρό για οποιοδήποτε λόγο.
- Μην το τοποθετείτε ποτέ στο πλυντήριο πιάτων.
- Μην χρησιμοποιείτε ποτέ τη συσκευή κοντά σε ζεστές επιφάνειες.
- Μην λειτουργείτε τη συσκευή με κατεστραμμένο καλώδιο ή βύσμα ή αφού η συσκευή έχει καταστραφεί με οποιοδήποτε τρόπο.
- Εάν το καλώδιο τροφοδοσίας ή η συσκευή είναι κατεστραμμένα, πρέπει να είναι κατεστραμμένα αντικαθίσταται από τον κατασκευαστή ή τον αντιπρόσωπο σέρβις του ή α άτομο με παρόμοια εξειδίκευση προκειμένου να αποφευχθεί ένας κίνδυνος.
- Αποσυνδέστε το καλώδιο της πηγής ρεύματος πριν από οποιαδήποτε λειτουργία του καθαρισμός συναρμολόγησης συντήρησης και αξεσουάρ.
- Μην χρησιμοποιείτε ποτέ τη συσκευή έξω και να την τοποθετείτε πάντα σε στεγνό μέρος περιβάλλον.
- Μην χρησιμοποιείτε ποτέ αξεσουάρ, τα οποία δεν συνιστώνται από το παραγωγός. Θα μπορούσαν να αποτελούν κίνδυνο για τον χρήστη και κίνδυνο να καταστρέψετε τη συσκευή.
- Μην χρησιμοποιείτε ποτέ άλλη υποδοχή εκτός από αυτή που παρέχεται.
- Μην μετακινείτε ποτέ τη συσκευή τραβώντας το καλώδιο. Βεβαιωθείτε ότι το καλώδιο δεν μπορεί να πιαστεί με κανέναν τρόπο.
- Μην τυλίγετε ποτέ το καλώδιο γύρω από τη συσκευή και μην το λυγίζετε
- Βεβαιωθείτε ότι το καλώδιο τροφοδοσίας δεν έρχεται σε επαφή θερμά μέρη αυτής της μονάδας.
- Βεβαιωθείτε ότι η συσκευή έχει κρυώσει πριν την καθαρίσετε και την αποθήκευσή του.
- Η θερμοκρασία των προσβάσιμων επιφανειών μπορεί να είναι πολύ υψηλή όταν η συσκευή λειτουργεί. Μην αγγίζετε ποτέ αυτά τα μέρη, του συσκευή, για να μην καεί η ίδια.
- Βεβαιωθείτε ότι η συσκευή δεν έρχεται ποτέ σε επαφή εύφλεκτα υλικά, όπως κουρτίνες, ύφασμα κ.λπ...& το καλώδιο τροφοδοσίας και το βύσμα δεν έρχονται σε επαφή με νερό.
- Πριν τον καθαρισμό, αποσυνδέετε πάντα τη συσκευή από το ρεύμα τροφοδοτήστε και αφήστε το να κρυώσει.
- Αυτή η συσκευή δεν προορίζεται για λειτουργία μέσω ενός εξωτερικού χρονόμετρο ή ξεχωριστό σύστημα τηλεχειρισμού.
- Τοποθετείτε πάντα τη μονάδα σε επίπεδη επιφάνεια. Φροντίστε, επίσης, να μην καλύψτε τη συσκευή και να μην βάλετε τίποτα πάνω της.
- Αποσυνδέετε πάντα το φισ από την πρίζα όταν το η συσκευή δεν χρησιμοποιείται.
- Όταν χρησιμοποιείτε καλώδιο επέκτασης, βεβαιωθείτε πάντα ότι το ολόκληρο το καλώδιο ξετυλίγεται από τον κύλινδρο. Χρησιμοποιήστε αποκλειστικά CE εγκεκριμένα καλώδια επέκτασης. Η ισχύς εισόδου πρέπει να είναι τουλάχιστον 16A, 250V, 3000W.
- Η λανθασμένη λειτουργία και η ακατάλληλη χρήση μπορεί να προκαλέσουν ζημιά συσκευή και να προκαλέσει τραυματισμό στο χρήστη.

- Αυτή η συσκευή, σχεδιασμένη για οικιακή χρήση, συμμορφώνεται με τα πρότυπα που σχετίζονται με αυτόν τον τύπο προϊόντος.
 - Η συσκευή πρέπει να χρησιμοποιείται και να ακουμπάει σε τραπέζι ή επίπεδη και σταθερή επιφάνεια.
 - Το στοιχείο δεν πρέπει να αφήνεται χωρίς επίβλεψη όταν είναι συνδεδεμένο κύρια παροχή.
 - Το αντικείμενο δεν πρέπει να χρησιμοποιηθεί, εάν έχει πέσει ή αν υπάρχει είναι ορατά σημάδια ζημιάς ή εάν υπάρχει διαρροή.
 - Όσον αφορά τις οδηγίες καθαρισμού, ανατρέξτε στο κάτω από την παράγραφο του εγχειριδίου.
 - Αυτή η συσκευή προορίζεται μόνο για οικιακή χρήση.
(*) Αρμόδιο ειδικευμένο άτομο: τμήμα μετά την πώληση του παραγωγός ή εισαγωγέας ή οποιοδήποτε πρόσωπο που έχει τα προσόντα, εγκεκριμένο και ικανός να εκτελεί αυτού του είδους τις επισκευές.
- ΣΗΜΑΝΤΙΚΕΣ ΠΡΟΕΙΔΟΠΟΙΗΣΕΙΣ ΕΙΔΙΚΕΣ ΓΙΑ ΤΗ ΦΡΙΤΙΣΑ**
- Σχετικά με τις οδηγίες καθαρισμού επιφανειών που έρχονται σε επαφή με φαγητό ή λάδι, χάρη στην παρακάτω παράγραφο του εγχειρίδιο.
 - Μην μετακινείτε τη συσκευή όταν το λίπος είναι υγρό, δηλαδή ζεστό.
 - Διατηρείτε το καπάκι εντελώς κλειστό κατά τη λειτουργία.
 - Γεμίστε το καλάθι έξω από τη φριτέζα για να αποφύγετε τυχόν πιτσιλίσμα.
 - Χρησιμοποιείτε πάντα το καλάθι τηγανίσματος.
Προσοχή: Ποτέ μην ανακατεύετε γράσο και λάδι. Η φριτέζα μπορεί να αφρίσει και ξεχειλίσμα. Είναι επίσης επικίνδυνο να αναμειγνύετε διαφορετικά είδη ελαίων ή λιπών!
 - Εάν το μηχάνημα πιάσει φωτιά, μην προσπαθήσετε ποτέ να σβήσετε τις φλόγες με νερό. Κλείστε το καπάκι της συσκευής. Σβήστε τις φλόγες με ένα υγρό πανί.

ΣΗΜΑΝΤΙΚΗ ΣΗΜΕΙΩΣΗ: Αυτή η φριτέζα είναι εξοπλισμένη με 2 θερμοστάτες. Ρυθμιζόμενος θερμοστάτης, ώστε να ρυθμίζεται η θερμοκρασία, ανάλογα με το φαγητό και θερμοστάτη ασφαλείας.

Πριν από την πρώτη χρήση, αφαιρέστε τη συσκευή και όλα τα αξεσουάρ και προσέξτε με αιχμηρά αξεσουάρ.

- Καθαρίστε τη συσκευή σύμφωνα με τις οδηγίες στην ενότητα "Καθαρισμός και συντήρηση» παράγραφος.
- Τοποθετήστε το μηχάνημα σε κατάλληλη επίπεδη, σταθερή επιφάνεια.

ΠΕΡΙΓΡΑΦΗ

1. Κάλυμμα
2. Διαφανές παράθυρο
3. Φίλτρο
4. Λαβή καλαθιού τηγανίσματος
5. Καλάθι Τηγανίσματος
6. Σώμα
7. Διακόπτης
8. «On» Υποδεικνύει το φως
9. «Βράσιμο» Υποδεικνύει φως
10. Στήριγμα πιρουνιού
11. Πιρούνια (6 τεμ.)

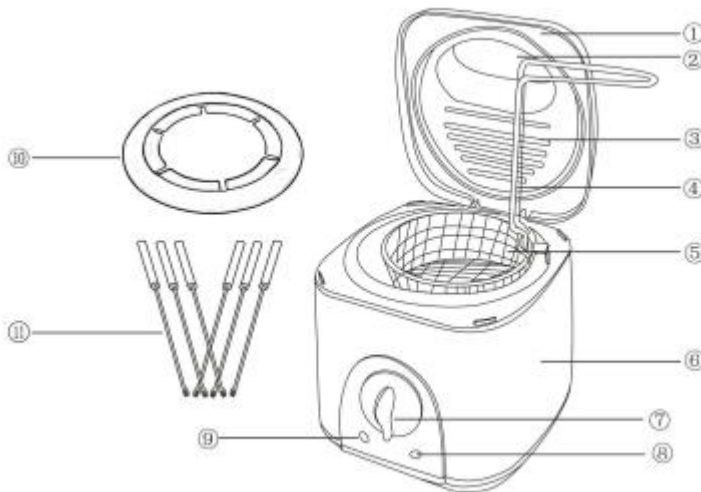

ΧΡΗΣΗ

- Ξετυλίξτε τελείως το καλώδιο τροφοδοσίας.
 - Ελέγξτε ότι η ένταση που ισχύει στη χώρα στην οποία βρίσκεστε αντιστοιχεί που αναγράφεται στη συσκευή.
 - Συνδέστε τη συσκευή σε μια σωστή πρίζα, (και συνδεδεμένη στην γείωση εάν η μονάδα είναι Κλάσης I), για να αποφευχθεί κάθε κίνδυνος.
 - Αποσυνδέστε το καλώδιο της πηγής ρεύματος πριν από οποιαδήποτε εργασία καθαρισμού
- συντήρηση και συναρμολόγηση εξαρτημάτων.
- Ποτέ μην τροποποιείτε τη συσκευή σε καμία περίπτωση.
1. Ανοίξτε το καπάκι και αφαιρέστε το καλάθι για να το καθαρίσετε πριν το χρησιμοποιήσετε.
 2. Καθαρίστε το μπολ που στερεώνεται όταν τα χρησιμοποιείτε για πρώτη φορά.
 3. Χρησιμοποιήστε καλής ποιότητας στερεό λίπος ή λάδι τηγανίσματος ρίξτε σε μπολ, αλλά όχι περισσότερο από 0,8 λίτρα, δηλαδή καλαμποκέλαιο ή φυσιτικέλαιο, αποφύγετε τη χρήση μαργαρίνης, ελαιόλαδου ή βουτύρου. Υπάρχουν συνιστάται καθώς έχουν χαμηλότερη θερμοκρασία καπνίσματος.
 4. Η στάθμη λαδιού πρέπει να είναι μεταξύ των ενδείξεων μέγιστης και ελάχιστης που αναφέρονται στο μπολ: με το στερεό λίπος που πρόκειται να χρησιμοποιηθεί, τοποθετήστε το λιγότερο από 1 κιλό στο μπολ για να λιώσει επάνω χαμηλότερη ρύθμιση θερμοκρασίας.
 5. Βάλτε τις πλάτες του καλαθιού στη φριτέζα και χαμηλώστε στο λάδι και κλείστε το καπάκι.

6. Βάλτε το στην κύρια και ρυθμίστε τον έλεγχο θερμοκρασίας στην επιθυμητή θερμοκρασία.
7. Επιλέξτε το ρυθμιστή θερμοκρασίας για το τηγάνισμα λαμβάνοντας υπόψη το φαγητό που θέλετε μαγειρεύετε. Ως γενικός οδηγός, τα τρόφιμα που έχουν προμαγειρευτεί με κάποιο τρόπο χρειάζονται υψηλότερη θερμοκρασία από εκείνα τα τρόφιμα, τα οποία είναι εντελώς ωμά. δηλ.
Οι κροκέτες πατάτας από προμαγειρεμένη πατάτα χρειάζονται υψηλότερη θερμοκρασία από ζύμη που είναι ωμή ζύμη ψωμιού.
8. Χρησιμοποιείτε μόνο μεταλλικά σκεύη με μονωμένα χερούλια σε καυτό λάδι.
9. Όπως συνηθίζεται στην πρακτική, θα πρέπει να δίνεται προσοχή κατά τη φριτέζα, ιδιαίτερα όταν τα παιδιά είναι περίπου.
10. Πρέπει να δίνεται προσοχή στο να μαγειρεύετε καλά τα φαγητά όπως μπορεί να φαίνεται το εξωτερικό σημάδια ροδίσματος πριν ψηθεί το εσωτερικό.
11. Το λάδι ή το λίπος διατηρεί τη θερμοκρασία του για μεγάλο χρονικό διάστημα μετά τη χρήση.
12. Λάβετε τη μέγιστη χρήση από τη φριτέζα σας έχοντας πάντα έτοιμη για χρήση. Ενας Για να το κάνετε αυτό, κρατήστε το κρύο και στραγγισμένο λάδι μέσα έτοιμο για το επόμενο τηγάνισμα συνεδρία με το καπάκι να λειτουργεί ως κάλυμμα σκόνης.
Σημείωση: Εάν θέλετε να αφαιρέσετε λάδι από το μπολ, συνιστάται να το χείλος έκχυσης να χρησιμοποιηθεί για τη μείωση της διαρροής.
13. Στην ενότητα Συνταγών, γίνεται αναφορά σε «ράπα» για την επικάλυψη ορισμένων τροφίμων.
Το στέγνωμα των κομματιών από τις κρούστες ψωμιού σε αργό πέρασμα κάνει ράψιμο. Αυτά είναι τότε ρευστοποιούνται και συνθλίβονται. Εναλλακτικά αγοράστε «χρυσή» φρυγανιά. Η τριμμένη φρυγανιά είναι μπαγιάτικα υπολείμματα ψωμιού είτε τριμμένα είτε ρευστοποιημένα.
14. Όταν τηγανίζετε χτυπημένα τρόφιμα, στραγγίζετε την περίσσεια ζύμη, προσθέτετε προσεκτικά στο λάδι με το καλάθι ήδη φαγητό, στραγγίστε το περιττό κουρκούτι, προσθέστε προσεκτικά στο λάδι με το καλάθι ήδη χαμηλωμένο στο λάδι. Κλείνουμε το καπάκι και τηγανίζουμε για το ζητούμενο χρόνος.
15. Όλα τα τρόφιμα, ιδιαίτερα οι πατάτες και τα κατεψυγμένα τρόφιμα, έχουν περιεκτικότητα σε υγρασία.
Ό,τι κι αν είναι σε ζεστό λίπος ή λάδι, μετατρέπεται σε ατμό και διαφεύγει από το φίλτρο καπάκι.
16. Αφήστε να χρησιμοποιείτε παλιές πατάτες για την παρασκευή πατατών. Κόβουμε τις πατάτες σε ίσο μέγεθος τα πατατάκια εξασφαλίζουν ότι είναι ομοιόμορφα ψημένα. Ξεπλύνετε τις μπριζόλες πατάτας και στεγνώστε καλά πριν το τηγάνισμα.
17. Όταν ολοκληρωθεί το μαγείρεμα, ανασηκώστε το καλάθι από το λάδι και ανακινήστε το καλάθι πάνω από το λάδι αν χρειάζεται. Αφαιρέστε το καλάθι και γυρίστε το περιεχόμενο

απορροφητικό πριν το σερβίρισμα για να απορροφήσει το υπερβολικό λίπος και να διατηρήσει την τραγανότητα.

18. Βεβαιωθείτε ότι ο διακόπτης είναι απενεργοποιημένος μετά το τέλος του τηγανίσματος, η ένδειξη θερμοκρασίας τα δεινά θα σβήσουν.

19. Σημαδέψτε και αφήστε τη φριτέζα να κρυώσει και μετά καθαρίστε την.

Προσοχή

1. Αν θέλετε να προσθέσετε μερικά φαγητά κατά τη διάρκεια του τηγανίσματος, βεβαιωθείτε ότι τα φαγητά στην επιφάνεια σε στεγνό.

2. Όπως το ολο τηγάνισμα όπου το φαγητό έχει υψηλή περιεκτικότητα σε νερό μπορεί η φριτέζα σας εκπέμπουν ατμό όταν ανοίγει το καπάκι. Ανοίγοντας πλήρως το καπάκι με μία γρήγορη κίνηση

θα ενθαρρύνει τη διασπορά του ατμού και θα αποτρέψει την καύση.

3. Εάν δεν υπάρχει λάδι στη δεξαμενή ή στο φινίρισμα που τηγανίζετε, διακόπτης ελέγχου θερμοκρασίας

9

πρέπει να γυρίσετε προς τα πίσω στη θέση χαμηλότερης θερμοκρασίας.

4. Μη βυθίζετε τη συσκευή σε νερό ή οποιοδήποτε άλλο υγρό.

5. Μην αγγίζετε την καυτή επιφάνεια ενώ η φριτέζα είναι σε λειτουργία ή αμέσως μετά απενεργοποίηση.

6. Μην αλλάζετε τη φριτέζα όταν αδειάζει το λάδι.

Διάγραμμα χρόνου και θερμοκρασίας τηγανίσματος

Φρέσκο τσιπ - μέγιστο καλάθι	
Ικανότητα 150g.....	180°C ... 9-11 λεπτά
..... τότε...	190°C ... 1-2 λεπτά μέχρι να ροδίσουν
Κατεψυγμένα Τσιπς.....	Δείτε τους κατασκευαστές
Σύσταση	
Ψάρι	
Σκάμπι-κατεψυγμένο σε ψίχουλα (αρκετά για να καλύψει χαλαρά τη βάση του καλάθι).....	170°C... 3-5 λεπτά
Φρέσκο λευκό δόλωμα - (αρκετά για να καλύψει τη βάση του καλάθι).....	190°C... 1-2 λεπτά Φρέσκο
μπακαλιάρo ή μπακαλιάρo ή κουρκούτι.....	160°C ... 5-10minutes (εξαρτηθείτε από τα ψάρια πάχος)
Κατεψυγμένος μπακαλιάρος ή μπακαλιάρος ή μερίδες σε ψίχουλα ή κτύπημα.....	190°C.....10-15λεπτά (εξαρτηθείτε από το πάχος ψαριών)
Κατεψυγμένη Χωματίδα.....	190°C.....5-6 λεπτά
Κρέας	
Κατεψυγμένα χάμπουργκερ(2 ουγκιές/50 γρ.).....	150°C... 3-5 λεπτά
Μερίδες κοτόπουλου σε ψίχουλα... 160°C... 10-12λεπτά μικρό μέγεθος	
.....	15-30λεπτά μεγάλο μέγεθος
Κατεψυγμένο Μοσχαρίσιο	170°C... 3-8minutes (εξαρτηθείτε από
Εσκαλόπε... πάχος)	
Φρέσκο ραβδί τυμπάνου κοτόπουλου σε ψίχουλα...170°C... ..	15 λεπτά

Πίνακας μετατροπών

Ο έλεγχος θερμοκρασίας του Deep Fryer σας είναι βαθμονομημένος σε βαθμούς C. Ωστόσο, για να μπορέσετε να μαγειρέψετε συνταγές που σημειώνονται σε βαθμούς F, ακολουθήστε τα παρακάτω παρέχεται πίνακας.

°C	F
90	195
110	230
130	265

°C	F
150	300
170	340
190	375

ΚΑΘΑΡΙΣΜΟΣ ΚΑΙ ΣΥΝΤΗΡΗΣΗ

Πριν τον καθαρισμό, πάντα: απενεργοποιείτε τη συσκευή, αποσυνδέετε τη συσκευή και αφήστε το να κρυώσει.

Καθαρίστε το εξωτερικό της συσκευής με ένα σφουγγάρι ή ελαφρώς βρεγμένο λινό.

Τα μέρη (αφαιρούμενα) που έρχονται σε επαφή με τρόφιμα όπως πιάτο, μπολ, πιρούνια, σπάτουλα κ.λπ. πλυθείτε σε ζεστό νερό με σφουγγάρι και μαλακό απορρυπαντικό ή βάλτε το στο πλυντήριο πιάτων.

Ποτέ μην βυθίζετε τη συσκευή σε νερό ή σε οποιοδήποτε άλλο υγρό!

Μη χρησιμοποιείτε λειαντικά καθαριστικά, τρίψιμο ή μεταλλική βούρτσα ή άλλο αντικείμενο κοπής.

ΕΞΩΤΕΡΙΚΟΣ ΚΑΘΑΡΙΣΜΟΣ

Σκουπίστε το εξωτερικό της φριτέζας σας μετά από κάθε χρήση με ένα μαλακό και υγρό πανί, εμποτισμένο με σαπουνόνερο.

Μην χρησιμοποιείτε ποτέ λειαντικά μαξιλάρια

- Να μην βυθίζετε τον πίνακα ελέγχου σε νερό ή άλλο υγρό.

- Ποτέ μην βυθίζετε τη συσκευή σε νερό και μην την πλένετε απευθείας νερό.

ΦΡΙΤΙΣΑ ΕΣΩΤΕΡΙΚΟΥ ΚΑΘΑΡΙΣΜΟΥ

Επωφεληθείτε από κάθε ανανέωση λαδιού για να καθαρίσετε το εσωτερικό της συσκευής σας με τη σειρά για να διατηρήσετε τη φριτέζα σας σε καλή κατάσταση.

Αφαιρέστε το καπάκι.

- Αφαιρέστε το καλάθι από τη δεξαμενή.

Αφαιρέστε τη λαβή από το καλάθι.

Αφαιρέστε το λάδι της δεξαμενής. Σκουπίστε τη δεξαμενή με απορροφητικό χαρτί κουζίνα.

Οι σκληρές εναποθέσεις λίπους μπορούν να αφαιρεθούν χρησιμοποιώντας ένα σφουγγάρι κουζίνας, νάilon βούρτσα ή ένα πανί εμποτισμένο με απορρυπαντικό για πιατικά.

Τα μέρη που έρχονται σε επαφή με τρόφιμα όπως καλάθι, πιάτο, μπολ, πιρούνια, σπάτουλα κ.λπ. πλυθείτε σε ζεστό νερό με σφουγγάρι και μαλακό απορρυπαντικό ή βάλτε το πλυντήριο πιάτων.

Ξεπλύνετε και στεγνώστε προσεκτικά.