

cecotec

ΚΩΔΙΚΟΣ ΠΡΟΪΟΝΤΟΣ : CEC-08509



Συσκευή Ατμού για Εύκολο Σιδέρωμα IronHero 1800 Ultimate

Οδηγίες ασφαλείας 4
Πίνακας περιεχομένων 7

1. Μέρη και εξαρτήματα 31
2. Πριν από τη χρήση 31
3. Λειτουργία 32
4. Καθαρισμός και συντήρηση 33
5. Αντιμετώπιση προβλημάτων 34
6. Τεχνικές προδιαγραφές 34
7. Ανακύκλωση ηλεκτρικών και ηλεκτρονικών συσκευών 35
8. Εγγύηση και τεχνική υποστήριξη 35
9. Πνευματικά δικαιώματα 35

Πίνακας περιεχομένων 36

1. Μέρη και εξαρτήματα 36
2. Πριν από τη χρήση 36
3. Λειτουργία 37
4. Καθαρισμός και συντήρηση 38
5. Αντιμετώπιση προβλημάτων 38
6. Τεχνικές προδιαγραφές 39
7. Απόρριψη παλαιών ηλεκτρικών και ηλεκτρονικών συσκευών 39
8. Τεχνική υποστήριξη και εγγύηση 40
9. Πνευματικά δικαιώματα 40

Πίνακας περιεχομένων 41

1. Μέρη και εξαρτήματα 41
2. Πριν από τη χρήση 41
3. Λειτουργία 42
4. Καθαρισμός και συντήρηση 43
5. Αντιμετώπιση προβλημάτων 43
6. Τεχνικές προδιαγραφές 44
7. Ανακύκλωση ηλεκτρικού και ηλεκτρονικού εξοπλισμού 44
8. Εγγύηση και τεχνική εξυπηρέτηση 45
9. Πνευματικά δικαιώματα 45

Περιεχόμενα 46

1. Μέρη και εξαρτήματα 46
2. Πριν από τη χρήση 46
3. Λειτουργία 47
4. Καθαρισμός και συντήρηση 48
5. Επίλυση προβλημάτων 49
6. Τεχνικές προδιαγραφές 4 Ανακύκλωση ηλεκτρικών και ηλεκτρονικών συσκευών 50
7. Εγγύηση και εξυπηρέτηση πελατών 50
8. Πνευματικά δικαιώματα 50

Πίνακας περιεχομένων 51

1. Μέρη και εξαρτήματα 51
2. Πριν από τη χρήση 51
3. Λειτουργία 52
4. Καθαρισμός και συντήρηση 53
5. Αντιμετώπιση προβλημάτων 54
6. Τεχνικές προδιαγραφές 54
7. Ανακύκλωση ηλεκτρικών και ηλεκτρονικών συσκευών 55
8. Εγγύηση και τεχνική υποστήριξη 55
9. Πνευματικά δικαιώματα 55

Πίνακας περιεχομένων 56

1. Μέρη και εξαρτήματα 56
2. Πριν από τη χρήση 56
3. Λειτουργία 57
4. Καθαρισμός και συντήρηση 58
5. Αντιμετώπιση προβλημάτων 59
6. Τεχνικές προδιαγραφές 59
7. Ανακύκλωση ηλεκτρικών και ηλεκτρονικών προϊόντων 60
8. Εγγύηση και τεχνική υποστήριξη 60
9. Πνευματικά δικαιώματα 60

Περιεχόμενα 61

1. Μέρη και εξαρτήματα 61
2. Πριν από τη χρήση 61
3. Λειτουργία 62
4. Καθαρισμός και συντήρηση 63
5. Επίλυση προβλημάτων 64
6. Τεχνικές προδιαγραφές 64

7. Ανακύκλωση ηλεκτρικού και ηλεκτρονικού εξοπλισμού 65
8. Εγγύηση και τεχνική υποστήριξη 65
9. Πνευματικά δικαιώματα 65

ΠΙΝΑΚΑΣ ΠΕΡΙΕΧΟΜΕΝΩΝ

1. Μέρη και εξαρτήματα 66
2. Πριν από τη χρήση 66
3. Λειτουργία 67
4. Καθαρισμός και συντήρηση 68
5. Αντιμετώπιση προβλημάτων 69
6. Τεχνικές προδιαγραφές 69
7. Ανακύκλωση ηλεκτρικών και ηλεκτρονικών συσκευών 70
8. Εγγύηση και τεχνική υποστήριξη 70
9. Πνευματικά δικαιώματα 70

ΠΕΡΙΕΧΟΜΕΝΑ

1. Μέρη και εξαρτήματα 71
2. Πριν από τη χρήση 71
3. Λειτουργία 72
4. Καθαρισμός και συντήρηση 73
5. Αντιμετώπιση προβλημάτων 73
6. Τεχνικές προδιαγραφές 74
7. Ανακύκλωση ηλεκτρικών και ηλεκτρονικών συσκευών 74
8. Εγγύηση και τεχνική υποστήριξη 75
9. Πνευματικά δικαιώματα 75

ΟΔΗΓΙΕΣ ΑΣΦΑΛΕΙΑΣ

Διαβάστε προσεκτικά τις παρακάτω οδηγίες πριν χρησιμοποιήσετε το προϊόν.

Φυλάξτε αυτό το εγχειρίδιο για μελλοντική αναφορά ή για νέους χρήστες.

- Βεβαιωθείτε ότι η τάση του δικτύου αντιστοιχεί στην τάση που αναγράφεται στην ετικέτα του προϊόντος και ότι η πρίζα διαθέτει γείωση.
- Απαιτείται προσοχή κατά τη χρήση της συσκευής λόγω εκπομπής ατμού. Αποσυνδέστε τη συσκευή από την πρίζα κατά το γέμισμα και τον καθαρισμό.
- Η συσκευή δεν πρέπει να παραμένει χωρίς επίβλεψη όταν είναι συνδεδεμένη στο δίκτυο.
- Η συσκευή δεν πρέπει να χρησιμοποιείται εάν έχει πέσει, εάν υπάρχουν ορατά σημάδια ζημιάς ή εάν υπάρχουν διαρροές.
- Κρατήστε τη συσκευή και το καλώδιό της μακριά από παιδιά κάτω των 8 ετών όταν είναι ενεργοποιημένη ή όταν κρύνει.

- Αυτό το σύμβολο σημαίνει: προσοχή, καυτή επιφάνεια. Οι προσβάσιμες επιφάνειες της συσκευής μπορεί να αναπτύξουν υψηλές θερμοκρασίες κατά τη λειτουργία. Προσέξτε να μην καείτε. Μην αγγίζετε τις καυτές επιφάνειες κατά τη λειτουργία και αμέσως μετά.
- Το σίδερο δεν πρέπει να αφήνεται χωρίς επίβλεψη όταν είναι συνδεδεμένο στο ρεύμα.
- Τα ανοίγματα πλήρωσης που βρίσκονται υπό πίεση δεν πρέπει να ανοίγονται κατά τη χρήση.
- Ελέγχετε τακτικά το καλώδιο τροφοδοσίας για ορατές ζημιές. Εάν το καλώδιο τροφοδοσίας έχει υποστεί ζημιά, πρέπει να αντικατασταθεί από τον κατασκευαστή ή από εξουσιοδοτημένο τεχνικό.
- Εξυπηρέτηση μετά την πώληση ή από εξειδικευμένο προσωπικό, με σκοπό την αποφυγή κινδύνου.- Αυτή η συσκευή έχει σχεδιαστεί αποκλειστικά για οικιακή χρήση και αποκλείεται η χρήση της σε μπαρ, εστιατόρια, αγροκτήματα, ξενοδοχεία, μοτέλ και γραφεία. Μην τη χρησιμοποιείτε για βιομηχανικούς ή εμπορικούς σκοπούς.- Μην στρίβετε, λυγίζετε, τεντώνετε ή καταστρέφετε το καλώδιο τροφοδοσίας. Προστατέψτε το από αιχμηρές άκρες και πηγές θερμότητας. Μην επιτρέπετε στο καλώδιο να έρχεται σε επαφή με καυτές επιφάνειες. Μην αφήνετε το καλώδιο να κρέμεται από την άκρη της επιφάνειας εργασίας ή του πάγκου.- Μην βυθίζετε το καλώδιο, το φικ ή οποιοδήποτε άλλο μέρος του προϊόντος σε νερό ή σε οποιοδήποτε άλλο υγρό, ούτε να εκθέτετε τις ηλεκτρικές συνδέσεις στο νερό. Βεβαιωθείτε ότι τα χέρια σας είναι εντελώς στεγνά πριν αγγίξετε το φικ ή ενεργοποιήσετε τη συσκευή.- Μην χρησιμοποιείτε το προϊόν με άρωμα, ξύδι ή άλλα υγρά. Έχει σχεδιαστεί να λειτουργεί μόνο με νερό.- Αποφύγετε την επαφή με τον ατμό που παράγεται από το σίδερο. Απαιτείται προσοχή κατά τη χρήση της συσκευής λόγω της εκπομπής ατμού. Η θερμοκρασία του ατμού είναι πολύ υψηλή και μπορεί να προκαλέσει εγκαύματα και άλλες βλάβες.- Μην υπερβαίνετε τη σήμανση MAX του δοχείου νερού κατά την πλήρωση της συσκευής.- Μην χρησιμοποιείτε το προϊόν σε εξωτερικούς χώρους ή κοντά σε μπανιέρες, ντους ή πισίνες.- Η συσκευή δεν πρέπει να αφήνεται χωρίς επίβλεψη όταν είναι συνδεδεμένη στο ρεύμα, σε λειτουργία ή ζεστή.- Ποτέ μην χρησιμοποιείτε τη συσκευή για να σιδερώνετε ρούχα ενώ τα φοράτε και μην κατευθύνετε τον ατμό προς ανθρώπους.

Αποσυνδέστε τη συσκευή πριν τοποθετήσετε οποιοδήποτε εξάρτημα, πριν την πλήρωση νερού, τον καθαρισμό ή την αφαίρεση αλάτων.

- Τοποθετήστε και στηρίξτε τη συσκευή πάνω σε επίπεδη και σταθερή επιφάνεια. Κρατήστε την μακριά από υγρές επιφάνειες.
- Βεβαιωθείτε ότι το προϊόν έχει συναρμολογηθεί σωστά πριν από τη χρήση και χρησιμοποιείτε μόνο τα εξαρτήματα που παρέχονται από τον κατασκευαστή.
- Η συσκευή αυτή μπορεί να χρησιμοποιηθεί από παιδιά ηλικίας 8 ετών και άνω, καθώς και από άτομα με μειωμένες σωματικές, αισθητηριακές ή νοητικές ικανότητες ή με έλλειψη εμπειρίας και γνώσεων, εφόσον τους έχει παρασχεθεί η κατάλληλη επίβλεψη ή εκπαίδευση σχετικά με την ασφαλή χρήση της συσκευής και κατανοούν τους κινδύνους που ενέχει. Τα παιδιά δεν πρέπει να παίζουν με τη συσκευή. Ο καθαρισμός και η συντήρηση που

πραγματοποιούνται από τον χρήστη δεν πρέπει να γίνονται από παιδιά χωρίς επίβλεψη.

Επιβλέπετε τα παιδιά για να βεβαιωθείτε ότι δεν παίζουν με το προϊόν. Απαιτείται αυστηρή επίβλεψη όταν το προϊόν χρησιμοποιείται από παιδιά ή κοντά σε παιδιά.

5. ΑΝΤΙΜΕΤΩΠΙΣΗ ΠΡΟΒΛΗΜΑΤΩΝ

Πρόβλημα	Λύση
Η σιδερώστρα δεν παράγει ατμό.	<ul style="list-style-type: none">• Βεβαιωθείτε ότι το δοχείο νερού είναι επαρκώς γεμάτο.• Ελέγξτε αν η αντίστοιχη φωτεινή ένδειξη ανάβει πράσινη.• Κρατήστε τη συσκευή σε κατακόρυφη θέση κατά τη χρήση.• Βεβαιωθείτε ότι δεν έχει ξεπεραστεί η μέγιστη χωρητικότητα του δοχείου.• Βεβαιωθείτε ότι το δοχείο νερού και το καπάκι είναι σωστά τοποθετημένα.
Το δοχείο χάνει νερό.	<ul style="list-style-type: none">• Κρατήστε τη συσκευή σε κατακόρυφη θέση σύμφωνα με τις παρούσες οδηγίες.

- **Η σιδερώστρα παράγει δυνατό βόμβο ή ήχο αντλίας.**
- Ελέγξτε τη στάθμη του νερού: αν το δοχείο είναι σχεδόν άδειο ή άδειο, γεμίστε το.
- Αν το δοχείο είναι άδειο και η αντλία νερού έχει ρουφήξει αέρα, είναι απαραίτητο να γεμίσετε το δοχείο και να πιέζετε το κουμπί ατμού για κάποιο χρονικό διάστημα, μέχρι να απομακρυνθεί ο αέρας από το εσωτερικό της αντλίας και να αρχίσει να αναρροφά νερό. Σε εκείνο το σημείο ο θόρυβος θα εξαφανιστεί και θα αρχίσει να παράγεται ατμός.

6.

ΤΕΧΝΙΚΕΣ ΠΡΟΔΙΑΓΡΑΦΕΣ
Κωδικός προϊόντος: 08509
Προϊόν: IronHero 1800 Ultimate
Ονομαστική ισχύς: 1800 W
Τάση: 220-240 V~
Συχνότητα: 50/60 Hz
Χωρητικότητα δοχείου: 300 ml

Οι τεχνικές προδιαγραφές μπορεί να αλλάξουν χωρίς προηγούμενη ειδοποίηση για τη βελτίωση της ποιότητας του προϊόντος.

Κατασκευάζεται στην Κίνα | Σχεδιασμένο στην Ισπανία.

7. ΑΠΟΡΡΙΨΗ ΠΑΛΑΙΩΝ ΗΛΕΚΤΡΙΚΩΝ ΚΑΙ ΗΛΕΚΤΡΟΝΙΚΩΝ ΣΥΣΚΕΥΩΝ



Αυτό το σύμβολο υποδεικνύει ότι, σύμφωνα με τους ισχύοντες κανονισμούς, το προϊόν και/ή οι μπαταρίες πρέπει να απορρίπτονται ξεχωριστά από τα οικιακά απορρίμματα. Όταν το προϊόν φτάσει στο τέλος της διάρκειας ζωής του, θα πρέπει να απορρίψετε τα στοιχεία/τις μπαταρίες/τους συσσωρευτές και να τα μεταφέρετε σε σημείο συλλογής που έχει οριστεί από τις τοπικές αρχές.

Οι καταναλωτές πρέπει να επικοινωνούν με τις τοπικές αρχές ή τον έμπορο για πληροφορίες σχετικά με τη σωστή απόρριψη παλαιών συσκευών ή/και των μπαταριών τους.

8. Η συμμόρφωση με τις παραπάνω οδηγίες θα συμβάλει στην προστασία του περιβάλλοντος.

ΤΕΧΝΙΚΗ ΥΠΟΣΤΗΡΙΞΗ ΚΑΙ ΕΓΓΥΗΣΗ

Η Cecotec θα ευθύνεται έναντι του τελικού χρήστη ή καταναλωτή για κάθε έλλειψη συμμόρφωσης που υπάρχει κατά τη στιγμή της παράδοσης του προϊόντος, σύμφωνα με τους όρους, τις προϋποθέσεις και τις προθεσμίες που καθορίζονται από την ισχύουσα νομοθεσία. Συνιστάται οι επισκευές να πραγματοποιούνται από εξειδικευμένο προσωπικό. Εάν οποιαδήποτε στιγμή εντοπίσετε κάποιο πρόβλημα με το προϊόν σας ή έχετε κάποια απορία, μη διστάσετε να επικοινωνήσετε με την επίσημη Υπηρεσία Τεχνικής Υποστήριξης της Cecotec στο +34 963 210 728.

9. ΠΝΕΥΜΑΤΙΚΑ ΔΙΚΑΙΩΜΑΤΑ

Τα δικαιώματα πνευματικής ιδιοκτησίας επί των κειμένων του παρόντος εγγράφου ανήκουν στην CECOTEC INNOVACIONES, S.L. Με την επιφύλαξη παντός δικαιώματος. Το περιεχόμενο αυτής της έκδοσης δεν επιτρέπεται να αναπαραχθεί, εν όλω ή εν μέρει, να αποθηκευτεί σε σύστημα ανάκτησης, να μεταδοθεί ή να διανεμηθεί με οποιοδήποτε μέσο (ηλεκτρονικό, μηχανικό, φωτοτυπικό, μαγνητοφωνημένο ή παρόμοιο) χωρίς την προηγούμενη άδεια της CECOTEC INNOVACIONES, S.L.

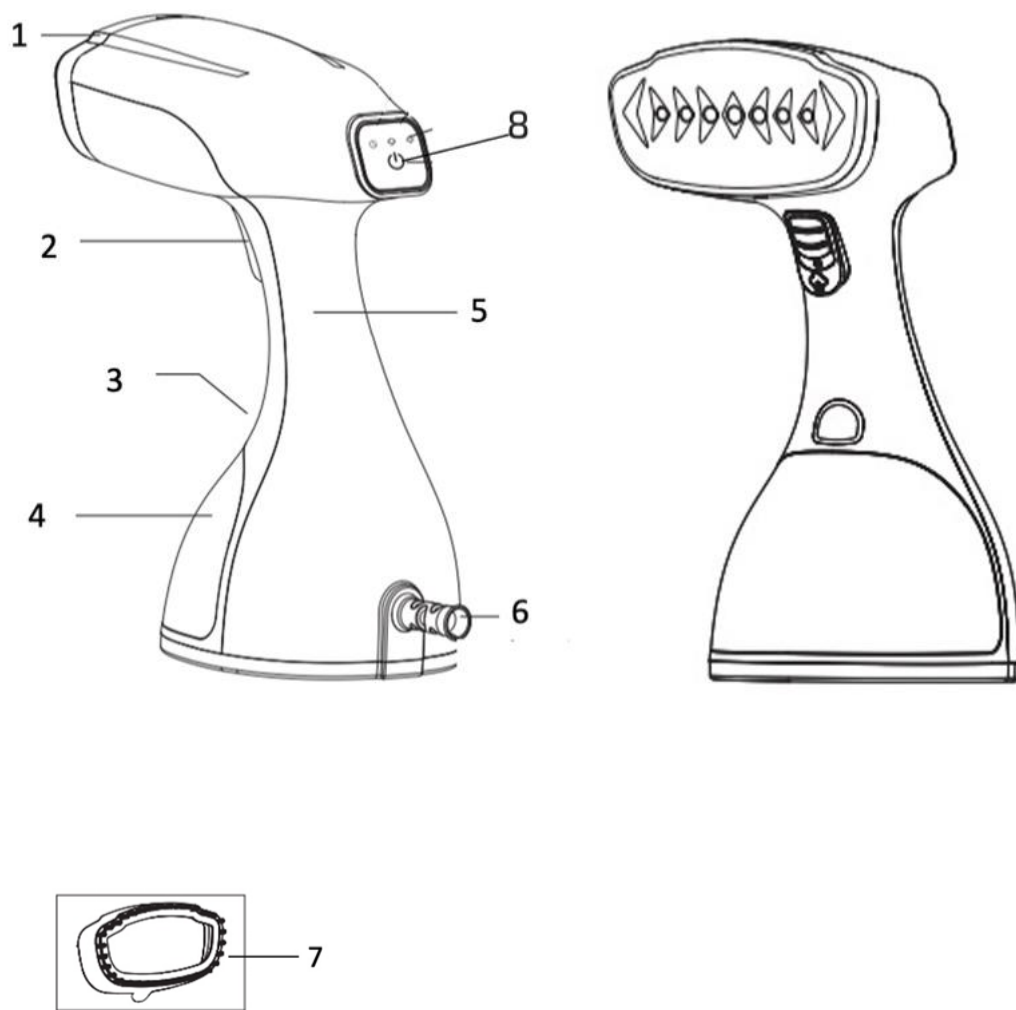

Fig. / Img. / Rys. / Obr. 1

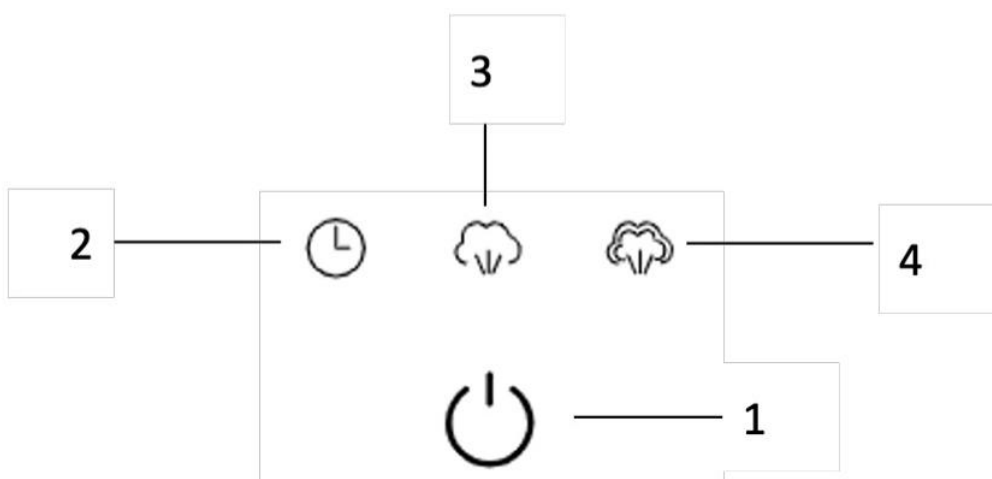

Fig. / Img. / Rys. / Obr. 2

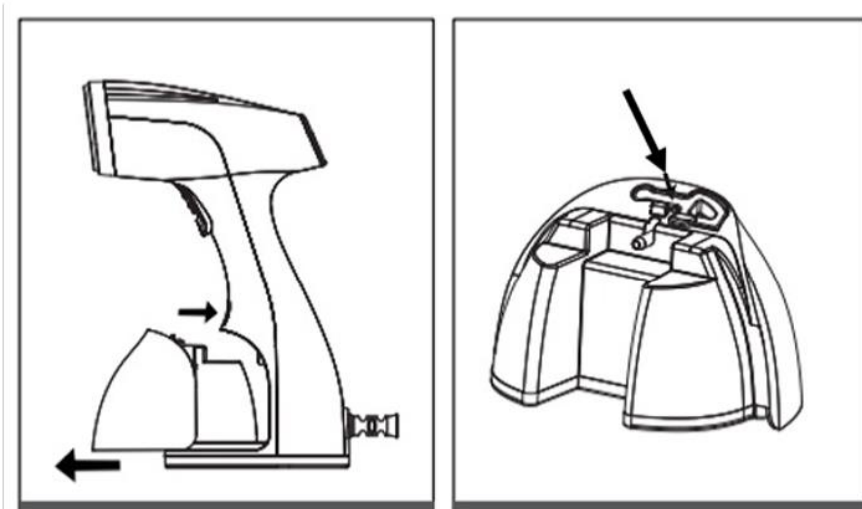

Fig. / Img. / Rys. / Obr. 3

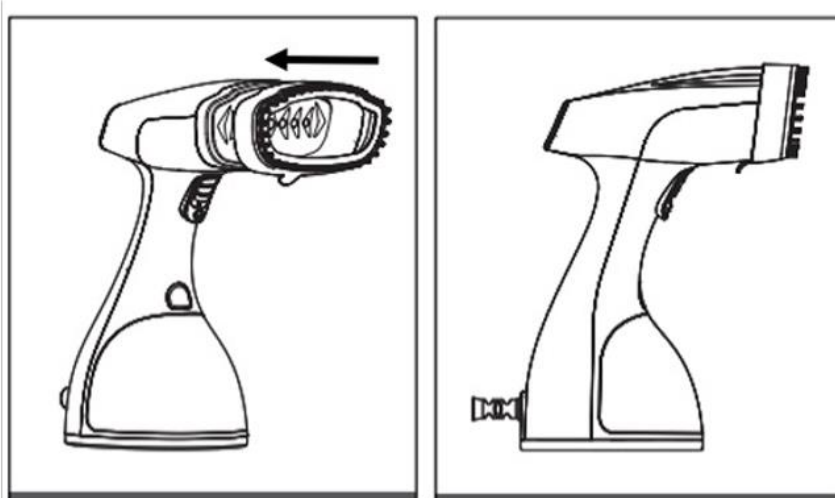

Fig. / Img. / Rys. / Obr. 4