

# VEVOR

ΚΩΔΙΚΟΣ ΠΡΟΪΟΝΤΟΣ : ΥΧΗFBJHFBFZ46VD6V2



Περιστρεφόμενη Βαφλιέρα από Ανοξείδωτο Ατσάλι  
1300W

## **ΧΡΕΙΑΖΕΣΤΕ ΒΟΗΘΕΙΑ; ΕΠΙΚΟΙΝΩΝΗΣΤΕ ΜΑΖΙ ΜΑΣ!**

Έχετε απορίες σχετικά με το προϊόν; Χρειάζεστε τεχνική υποστήριξη;  
Μη διστάσετε να επικοινωνήσετε μαζί μας:

**Τεχνική Υποστήριξη και Πιστοποιητικό Ηλεκτρονικής Εγγύησης**  
[www.vevor.com/support](http://www.vevor.com/support)

---

Αυτές είναι οι αρχικές οδηγίες. Παρακαλούμε διαβάστε προσεκτικά όλες τις οδηγίες του εγχειριδίου πριν από τη χρήση.

Η VEVOR διατηρεί το δικαίωμα τελικής ερμηνείας του παρόντος εγχειριδίου χρήστη.

Η εμφάνιση του προϊόντος ενδέχεται να διαφέρει ανάλογα με το προϊόν που παραλάβατε.

Παρακαλούμε για την κατανόησή σας ότι ενδέχεται να υπάρξουν τεχνολογικές ή λογισμικές ενημερώσεις στο προϊόν χωρίς προηγούμενη ειδοποίηση.

---

## **ΣΗΜΑΝΤΙΚΕΣ ΟΔΗΓΙΕΣ ΑΣΦΑΛΕΙΑΣ (IMPORTANT SAFEGUARDS)**

Το παρόν εγχειρίδιο περιλαμβάνει προειδοποιήσεις ασφαλείας, προφυλάξεις, οδηγίες λειτουργίας, συντήρησης και καθαρισμού. Οι προειδοποιήσεις και οι οδηγίες που περιλαμβάνονται σε αυτό το εγχειρίδιο δεν μπορούν να καλύψουν όλες τις πιθανές συνθήκες και καταστάσεις που ενδέχεται να προκύψουν. Η προσοχή και η κοινή λογική δεν είναι ενσωματωμένες στο προϊόν και θεωρούμε ότι ο χρήστης θα τηρεί

αυτούς τους βασικούς κανόνες ασφαλείας.

---

## **Παρακαλούμε ΔΙΑΒΑΣΤΕ όλες τις οδηγίες πριν χρησιμοποιήσετε τη συσκευή σας.**

1. Βεβαιωθείτε ότι η τάση της πρίζας σας είναι ίδια με την τάση που αναγράφεται στην πινακίδα χαρακτηριστικών της συσκευής.
2. Μην αφήνετε παιδιά ή κατοικίδια να πλησιάζουν ή να αγγίζουν τη συσκευή.
3. Μην αγγίζετε απευθείας τις ζεστές επιφάνειες με τα χέρια σας. Χρησιμοποιείτε πάντα λαβές ή διακόπτες.
4. Για την αποφυγή ηλεκτροπληξίας, μην βυθίζετε το καλώδιο ή το φις σε νερό ή άλλα υγρά.
5. Μην βυθίζετε τη συσκευή σε νερό ή οποιοδήποτε άλλο υγρό.
6. Αποσυνδέετε τη συσκευή από την πρίζα όταν δεν χρησιμοποιείται και πριν από τον καθαρισμό. Αφήστε τη να κρυώσει πριν τοποθετήσετε ή αφαιρέσετε εξαρτήματα και πριν από τον καθαρισμό.
7. Αφήστε τα ζεστά μέρη να κρυώσουν πριν από τη χρήση.
8. Μη χρησιμοποιείτε τη συσκευή αν το καλώδιο ή το φις είναι φθαρμένα, αν παρουσιάζει δυσλειτουργία ή οποιαδήποτε μηχανική βλάβη. Αποστείλετέ τη στο πλησιέστερο εξουσιοδοτημένο κέντρο service για έλεγχο και επισκευή (μόνο τεχνικοί επιτρέπεται να ανοίγουν τη μονάδα).
9. Η χρήση αξεσουάρ ή εξαρτημάτων που δεν παρέχονται ή δεν συνιστώνται από τον κατασκευαστή μπορεί να προκαλέσει τραυματισμό.
10. Αν η συσκευή δεν πρόκειται να χρησιμοποιηθεί για μεγάλο χρονικό διάστημα, αποσυνδέστε τη, καθαρίστε τη, καλύψτε τη και αποθηκεύστε τη σε στεγνό και ασφαλές μέρος.
11. Μην αφήνετε το καλώδιο τροφοδοσίας να κρέμεται από την άκρη τραπέζιού ή πάγκου και μην το αφήνετε να έρχεται σε επαφή με ζεστές επιφάνειες.
12. Μην τοποθετείτε τη συσκευή πάνω ή κοντά σε ζεστό αέριο, ηλεκτρική εστία ή θερμαινόμενο φούρνο.
13. Πάντα να απενεργοποιείτε την παροχή ρεύματος από την πρίζα πριν συνδέσετε ή αποσυνδέσετε το φις.
14. Μη χρησιμοποιείτε τη συσκευή για οποιονδήποτε άλλο σκοπό πέρα από την προβλεπόμενη χρήση της.
15. ΜΟΝΟ ΓΙΑ ΟΙΚΙΑΚΗ ΧΡΗΣΗ.
16. ΚΡΑΤΗΣΤΕ ΤΗ ΣΥΣΚΕΥΗ ΜΑΚΡΙΑ ΑΠΟ ΠΑΙΔΙΑ.
17. ΜΗΝ ΚΑΘΑΡΙΖΕΤΕ ΜΕ ΛΕΙΑΝΤΙΚΑ ΥΛΙΚΑ.
18. Μην αφήνετε ποτέ τη συσκευή χωρίς επίβλεψη κατά τη λειτουργία της.
19. Ελέγχετε πάντα ότι η συσκευή Waffle Maker είναι συνδεδεμένη σε γειωμένη πρίζα με την κατάλληλη ηλεκτρική παροχή. Βεβαιωθείτε ότι η πρίζα που χρησιμοποιείται διαθέτει σωστή γείωση. Αν όχι, πρέπει να εγκατασταθεί γειωμένη πρίζα από πιστοποιημένο ηλεκτρολόγο σύμφωνα με τους τοπικούς κανονισμούς ασφαλείας και ηλεκτρολογικούς κανονισμούς.

20. Βεβαιωθείτε ότι η πρίζα, το φις και το καλώδιο που χρησιμοποιούνται βρίσκονται σε καλή κατάσταση λειτουργίας. Τα φθαρμένα εξαρτήματα πρέπει να επισκευάζονται από πιστοποιημένο ηλεκτρολόγο που πληροί τα πρότυπα ασφαλείας και ηλεκτρολογικών κανονισμών. Ακόμη και αν το καλώδιο λειτουργεί σωστά, κρατήστε το μακριά από νερό και μην το αφήνετε να έρχεται σε επαφή με χαλιά ή θερμαινόμενες επιφάνειες.
21. Αποφύγετε τη χρήση της συσκευής κοντά σε εύφλεκτα υγρά, αέρια, σκόνη ή άλλες εκρηκτικές συνθήκες.

- 
22. Απαιτείται ιδιαίτερη προσοχή κατά τη μετακίνηση συσκευής που περιέχει καυτό λάδι ή άλλα θερμά υγρά.
  23. Μην χρησιμοποιείτε τη συσκευή μέσα σε ντουλάπι συσκευών ή κάτω από επιτοίχιο ντουλάπι. Αποσυνδέετε πάντα τη συσκευή από την πρίζα όταν αποθηκεύεται σε ντουλάπι συσκευών. Διαφορετικά, υπάρχει κίνδυνος πυρκαγιάς, ειδικά αν η συσκευή ακουμπήσει στα τοιχώματα του ντουλαπιού ή αν η πόρτα αγγίζει τη συσκευή κατά το κλείσιμο.
  24. Τύπος καλωδίου τροφοδοσίας:  
Αν το καλώδιο τροφοδοσίας υποστεί ζημιά, πρέπει να αντικατασταθεί από τον κατασκευαστή, το εξουσιοδοτημένο service ή άλλο κατάλληλα καταρτισμένο άτομο ώστε να αποφευχθεί κίνδυνος.
  25. Η συσκευή μπορεί να χρησιμοποιείται από παιδιά ηλικίας 8 ετών και άνω, καθώς και από άτομα με μειωμένες σωματικές, αισθητηριακές ή πνευματικές ικανότητες ή έλλειψη εμπειρίας και γνώσεων, εφόσον επιβλέπονται ή έχουν λάβει οδηγίες για την ασφαλή χρήση της συσκευής και κατανοούν τους σχετικούς κινδύνους. Τα παιδιά δεν πρέπει να παίζουν με τη συσκευή. Ο καθαρισμός και η συντήρηση δεν πρέπει να πραγματοποιούνται από παιδιά χωρίς επίβλεψη.

Σας ευχαριστούμε που επιλέξατε αυτό το προϊόν. Για να διασφαλίσετε τη σωστή λειτουργία της συσκευής, παρακαλούμε διαβάστε προσεκτικά αυτό το εγχειρίδιο οδηγιών πριν από τη χρήση και φυλάξτε το για μελλοντική αναφορά. Βεβαιωθείτε ότι έχετε διαβάσει τις προφυλάξεις και τους κανόνες ασφαλείας αυτής της σελίδας για ασφαλή χρήση.

<b>Αριθμός Μοντέλου</b>	<b>Τάση</b>	<b>Ισχύς Εισόδου</b>	<b>Τύπος Φις</b>
UWF-2205	AC110-120V 60Hz	1300W	NEMA 5-15P
EFW-2205	AC220-240V 50Hz	1300W	Ευρωπαϊκό Φις

# ΗΛΕΚΤΡΙΚΟ ΔΙΑΓΡΑΜΜΑ

ΜΟΝΤΕΛΟ: UWF-2205

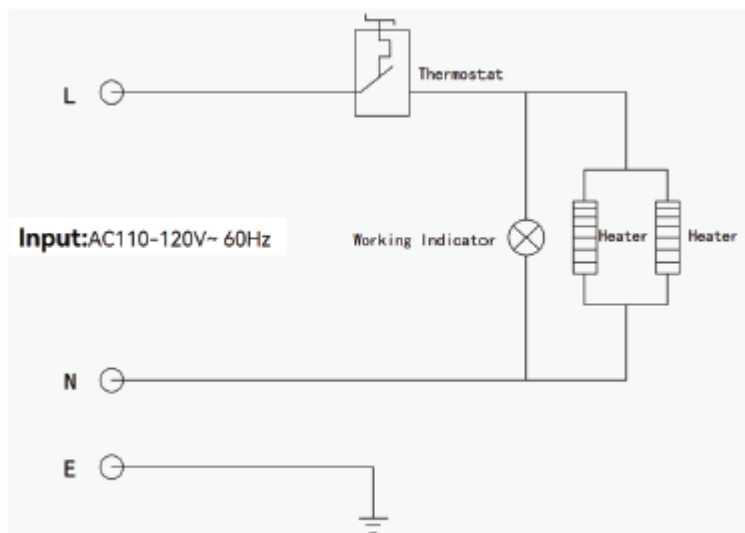

MODEL NO.:EWF-2205

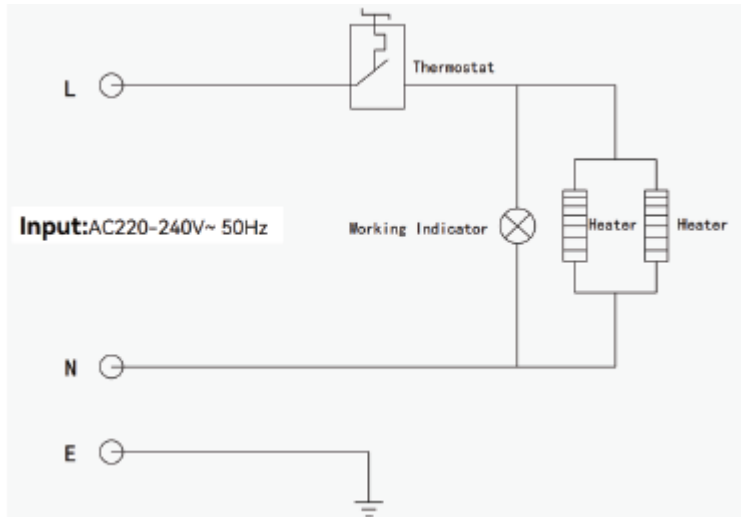

## ΟΔΗΓΙΕΣ ΛΕΙΤΟΥΡΓΙΑΣ

Πριν χρησιμοποιήσετε τη συσκευή για πρώτη φορά, αφαιρέστε όλα τα διαφημιστικά και υλικά συσκευασίας και ελέγξτε ότι οι πλάκες ψησίματος είναι καθαρές και απαλλαγμένες από σκόνη. Αν χρειάζεται, σκουπίστε τις με νωπό πανί.

Για καλύτερα αποτελέσματα, τοποθετήστε ένα κουταλάκι φυτικό λάδι στις αντικολητικές πλάκες. Απλώστε το με απορροφητικό χαρτί κουζίνας και αφαιρέστε τυχόν περίσσεια λαδιού.

Κατά την πρώτη θέρμανση της συσκευής, ενδέχεται να εμφανιστεί ελαφρύς καπνός ή οσμή, κάτι που είναι φυσιολογικό για πολλές συσκευές θέρμανσης και δεν επηρεάζει την ασφάλεια της συσκευής σας.

1. Τοποθετήστε τη βαφλιέρα σε καθαρή, στεγνή και επίπεδη επιφάνεια κοντά σε πρίζα.

### ΠΡΟΣΟΧΗ:

- UWF-2205 Τάση: AC110-120V 60Hz
  - EWF-2205 Τάση: AC220-240V 50Hz
2. Συνδέστε το καλώδιο στην πρίζα.
  3. Επιλέξτε την επιθυμητή θερμοκρασία με το κουμπί ελέγχου. Συνιστάται ρύθμιση στους 400°F (200°C).
  4. Αφήστε τη συσκευή να φτάσει στην επιθυμητή θερμοκρασία. Η πορτοκαλί λυχνία θέρμανσης θα σβήσει όταν οι πλάκες έχουν προθερμανθεί.
  5. Αλείψτε τις πλάκες ψησίματος με αντικολητικό σπρέι.

6. Προσθέστε  $\frac{3}{4}$  έως 1 φλιτζάνι μείγματος για βάφλες στην κάτω πλάκα της βαφλιέρας. Ρίξτε το μείγμα ομοιόμορφα στο κέντρο και καλύψτε την επιφάνεια.
7. Πιάστε τη λαβή, κλείστε το καπάκι και περιστρέψτε τη συσκευή κατά 180 μοίρες.
8. Ρυθμίστε το χρονόμετρο. Στους 400°F (200°C), ο προτεινόμενος χρόνος είναι 2,5 λεπτά.
9. Γυρίστε τη βαφλιέρα πίσω όταν ακουστεί το «ding». Αφαιρέστε τη βάφλα χρησιμοποιώντας λαβίδες αντί για τα χέρια σας.
10. Επαναλάβετε τα παραπάνω βήματα για να φτιάξετε περισσότερες βάφλες.

---

### ΣΗΜΕΙΩΣΗ:

Μην αγγίζετε ποτέ την επιφάνεια ψησίματος με αιχμηρά, κοφτερά ή μεταλλικά αντικείμενα, καθώς μπορεί να καταστραφεί η αντικολλητική επιφάνεια.

## ΣΥΜΒΟΥΛΕΣ & ΥΠΟΔΕΙΞΕΙΣ

### Προτάσεις για το μείγμα βάφλας

1. Μπορείτε να χρησιμοποιήσετε έτοιμα μείγματα για βάφλες που διατίθενται στα περισσότερα σούπερ μάρκετ.
2. Για καλύτερα αποτελέσματα, συνιστάται να γεμίζετε το παρεχόμενο δοσομετρικό κυπελλάκι μέχρι επάνω ώστε να γεμίσει πλήρως η επιφάνεια της βαφλιέρας.
3. Για ομοιόμορφα γεμισμένες βάφλες, ρίξτε το μείγμα στο κέντρο της κάτω πλάκας και απλώστε το ομοιόμορφα μέχρι τις άκρες. Ολόκληρη η επιφάνεια ψησίματος πρέπει να καλυφθεί.

---

### Συμβουλές ψησίματος

1. Αν οι βάφλες κολλάνε στις πλάκες, προσθέστε λίγο περισσότερο λάδι ή βούτυρο στο μείγμα.
2. Οι βελγικές βάφλες είναι καλύτερες όταν καταναλώνονται αμέσως μετά το ψήσιμο, αλλά μπορούν να διατηρηθούν ζεστές σε φούρνο στους 200°F (93,3°C). Τοποθετήστε τις σε ταψί ή τυλίξτε τις με αλουμινόχαρτο μέσα στον φούρνο. Οι βάφλες τυλιγμένες σε αλουμινόχαρτο μπορεί να χάσουν την τραγανότητά τους.
3. Οι ψημένες βάφλες μπορούν να καταψυχθούν. Αφήστε τις να κρυσώσουν εντελώς και στη συνέχεια τοποθετήστε τις σε πλαστική σακούλα αποθήκευσης τροφίμων. Χρησιμοποιήστε λαδόκολλα ανάμεσα στις βάφλες για να μην κολλάνε μεταξύ τους. Ζεστάνετε τις ξανά σε φούρνο, τοστιέρα ή

φουρνάκι όταν θελήσετε να τις καταναλώσετε.

4.

---

## ΚΑΘΑΡΙΣΜΟΣ ΚΑΙ ΣΥΝΤΗΡΗΣΗ

1. Όταν ολοκληρώσετε το ψήσιμο, αποσυνδέστε τη συσκευή από την πρίζα. Αφήστε το καπάκι ανοιχτό και περιμένετε να κρυώσουν εντελώς οι πλάκες πριν από τον καθαρισμό.
2. Απομακρύνετε ψίχουλα από τις εγκοπές και απορροφήστε τυχόν υπολείμματα λαδιού με στεγνό πανί ή χαρτί κουζίνας. Μπορείτε να καθαρίσετε τις πλάκες σκουπίζοντάς τες με νωπό πανί ώστε να αφαιρεθούν λεκέδες και υπολείμματα από το μείγμα ή τα λίπη.
3. Μην βυθίζετε ποτέ τη βαφλιέρα σε νερό για καθαρισμό. Βεβαιωθείτε ότι οι πλάκες έχουν κρυώσει πλήρως πριν από τον καθαρισμό.
4. Αν το μείγμα κολλήσει στις πλάκες, ρίξτε λίγο μαγειρικό λάδι επάνω στο ψημένο υπόλειμμα και αφήστε το για περίπου πέντε λεπτά ώστε να μαλακώσει και να αφαιρεθεί εύκολα.
5. Καθαρίζετε το εξωτερικό μέρος με μαλακό και στεγνό πανί. Μη χρησιμοποιείτε λειαντικά καθαριστικά ή σκληρά σφουγγάρια.
6. Οποιαδήποτε επισκευή ή τεχνική υποστήριξη πρέπει να πραγματοποιείται από εξουσιοδοτημένο τεχνικό service.

### ΠΡΟΣΟΧΗ:

1. ΜΗ ΒΥΘΙΖΕΤΕ ΠΟΤΕ το καλώδιο, το φως ή τη συσκευή σε νερό ή άλλα υγρά.
2. Βεβαιωθείτε ότι οι πλάκες έχουν κρυώσει εντελώς πριν από τον καθαρισμό.
3. Για να αποφευχθεί κίνδυνος από ακούσια επαναφορά του θερμικού διακόπτη ασφαλείας, η συσκευή δεν πρέπει να τροφοδοτείται μέσω εξωτερικής συσκευής διακοπής, όπως χρονοδιακόπτης, ούτε να συνδέεται σε κύκλωμα που ενεργοποιείται και απενεργοποιείται τακτικά από την παροχή ρεύματος.

---

## ΑΠΟΘΗΚΕΥΣΗ

1. Αποσυνδέετε πάντα τη βαφλιέρα από το ρεύμα πριν από την αποθήκευση.
2. Βεβαιωθείτε ότι η βαφλιέρα έχει κρυώσει και στεγνώσει πλήρως πριν την αποθήκευση.

3. Το καλώδιο τροφοδοσίας μπορεί να τυλιχτεί γύρω από το κάτω μέρος της βάσης για αποθήκευση.

---

## Πληροφορίες απόρριψης

Το προϊόν αυτό συμμορφώνεται με την Ευρωπαϊκή Οδηγία 2012/19/EK. Το σύμβολο του διαγραμμένου κάδου απορριμμάτων υποδεικνύει ότι το προϊόν απαιτεί ξεχωριστή συλλογή αποβλήτων εντός της Ευρωπαϊκής Ένωσης.

Αυτό ισχύει για το προϊόν και όλα τα αξεσουάρ που φέρουν αυτό το σύμβολο. Τα προϊόντα που φέρουν αυτή τη σήμανση δεν πρέπει να απορρίπτονται μαζί με τα κοινά οικιακά απορρίμματα, αλλά πρέπει να παραδίδονται σε σημεία συλλογής για ανακύκλωση ηλεκτρικών και ηλεκτρονικών συσκευών.

### ΜΟΝΟ ΓΙΑ ΧΡΗΣΗ ΣΕ ΕΣΩΤΕΡΙΚΟ ΧΩΡΟ

---

**Κατασκευαστής:**

Shanghaimuxinmuyeyouxiangongsi

**Διεύθυνση:**

Shuangchenglu 803nong11hao1602A-1609shi,  
Baoshanqu, Shanghai 200000, Κίνα

**Εισαγωγή στην Αυστραλία από:**

SIHAO PTY LTD.  
1 ROKEVA STREET  
EASTWOOD NSW 2122, Australia

**Εισαγωγή στις ΗΠΑ από:**

Sanven Technology Ltd.  
Suite 250, 9166 Anaheim Place,  
Rancho Cucamonga, CA 91730

---

**Εξουσιοδοτημένος Αντιπρόσωπος E.E. (EC REP)**

E-CrossStu GmbH  
Mainzer Landstr. 69,  
60329 Frankfurt am Main, Germany

---

**Εξουσιοδοτημένος Αντιπρόσωπος Ηνωμένου Βασιλείου (UK REP)**

YH CONSULTING LIMITED

C/O YH Consulting Limited

Office 147, Centurion House,

London Road, Staines-upon-Thames, Surrey, TW18 4AX