

cecotec

ΚΩΔΙΚΟΣ ΠΡΟΪΟΝΤΟΣ : CEC-108205



Σκούπα Ρομπότ Καθαρισμού Πισίνας
3 σε 1 Conga Pooldroid 2000
FloorMaster

1. ΜΕΡΗ ΚΑΙ ΕΞΑΡΤΗΜΑΤΑ

1. Διακόπτης ενεργοποίησης / επιλογής λειτουργίας καθαρισμού
2. Έξοδος νερού
3. Ρολά καθαρισμού
4. Θύρα φόρτισης (με προστατευτικό κάλυμμα)
5. Ενδεικτική λυχνία

ΣΗΜΕΙΩΣΗ:

Τα γραφικά στο εγχειρίδιο είναι σχηματικά και μπορεί να διαφέρουν ελαφρώς από το πραγματικό προϊόν.

2. ΠΡΙΝ ΑΠΟ ΤΗ ΧΡΗΣΗ

- Η συσκευή είναι συσκευασμένη ώστε να προστατεύεται κατά τη μεταφορά.
- Αφαιρέστε τη συσκευή από το κουτί και αφαιρέστε όλα τα υλικά συσκευασίας.
- Κρατήστε το αρχικό κουτί και τα υλικά συσκευασίας σε ασφαλές μέρος για μελλοντική μεταφορά.
- Αν απορρίψετε τη συσκευασία, ανακυκλώστε τα υλικά σωστά.
- Βεβαιωθείτε ότι όλα τα μέρη περιλαμβάνονται και είναι σε καλή κατάσταση.
- Αν λείπει κάποιο εξάρτημα ή είναι κατεστραμμένο, επικοινωνήστε με το επίσημο τεχνικό τμήμα Cecotec.
- Μην αφαιρείτε τον σειριακό αριθμό της συσκευής.

•

Περιεχόμενα συσκευασίας

- Ρομπότ καθαρισμού πισίνας (με ενσωματωμένο φίλτρο)
- Τροφοδοτικό
- Γάντζος ανάσυρσης
- Κιτ συντήρησης
- Εγχειρίδιο χρήσης

3. ΛΕΙΤΟΥΡΓΙΑ

Φόρτιση του ρομπότ

Εικ. 2

Πριν την πρώτη χρήση:

- Βγάλτε το ρομπότ από την πισίνα και απενεργοποιήστε το.
- Βεβαιωθείτε ότι η θύρα φόρτισης στο πλάι είναι εντελώς στεγνή πριν συνδέσετε τον φορτιστή.

Ενδεικτική λυχνία

Χρώμα	Σημασία
Πράσινο	Επαρκές επίπεδο μπαταρίας
Μπλε	Χαμηλό επίπεδο μπαταρίας
Πορτοκαλί	Πολύ χαμηλή μπαταρία
Κόκκινο	Παρουσιάστηκε βλάβη

Λειτουργίες καθαρισμού

Λειτουργία	Όνομα	Περιοχή καθαρισμού
AUTO	Έξυπνος / αυτόματος καθαρισμός	Δάπεδο, τοίχοι και γραμμή νερού
FLOOR	Καθαρισμός δαπέδου	Μόνο το δάπεδο
WALL	Καθαρισμός τοίχων	Τοίχοι και γραμμή νερού

Τοποθέτηση στην πισίνα

- Επιλέξτε λειτουργία καθαρισμού και τοποθετήστε το ρομπότ στην πισίνα.
- Κατεβάστε το αργά στο νερό. Θα αποβάλει τον αέρα και θα βυθιστεί.
- Ξεκινά να λειτουργεί περίπου 10 δευτερόλεπτα αφού φτάσει στον πυθμένα.

Αφαίρεση από την πισίνα

1. Το ρομπότ σταματά αυτόματα στο κάτω άκρο της πισίνας όταν ολοκληρωθεί ο κύκλος ή όταν πέσει η μπαταρία.
2. Χρησιμοποιήστε τον γάντζο για να το τραβήξετε έξω.
3. Αφαιρέστε το από την πισίνα και απενεργοποιήστε το.
- 4.

Καθαρισμός καλαθιού φίλτρου

Συνιστάται μετά από κάθε χρήση:

1. Ανοίξτε το καπάκι του ρομπότ.
2. Αφαιρέστε το καλάθι φίλτρου.
3. Ανοίξτε το καπάκι του καλαθιού και αφαιρέστε τα υπολείμματα.
4. Ξεπλύνετε το καλάθι.

Σημείωση:

Ένα βουλωμένο φίλτρο μειώνει την απόδοση καθαρισμού. Αν δεν καθαρίζει σωστά, αντικαταστήστε το φίλτρο.

4. ΚΑΘΑΡΙΣΜΟΣ ΚΑΙ ΣΥΝΤΗΡΗΣΗ

Μετά από κάθε χρήση

- Καθαρίστε ρομπότ και φίλτρο.
- Μην αφήνετε το ρομπότ στον ήλιο.
- Η θύρα φόρτισης πρέπει να είναι στεγνή πριν τη φόρτιση.

Κάθε 3–4 μήνες ή μετά από έντονο καθαρισμό

Ελέγξτε:

- Ρολά
- Ερπύστριες
- Γρανάζια ρολών

Κάθε 12 μήνες ή όταν μειώνεται η ταχύτητα

Ελέγξτε αν έχουν φθαρεί:

- Ρολά
- Ερπύστριες

Αν έχουν φθαρεί, αντικαταστήστε τα.

Αντικατάσταση ερπυστριών

1. Αφαιρέστε τα πλαϊνά καλύμματα.
2. Ξεβιδώστε τις βίδες με σταυροκατσάβιδο.
3. Αφαιρέστε καλύμματα και ερπύστριες.
4. Καθαρίστε εσωτερικά.
5. Τοποθετήστε νέες ερπύστριες.

5. ΑΝΤΙΜΕΤΩΠΙΣΗ ΠΡΟΒΛΗΜΑΤΩΝ

Το ρομπότ δεν φορτίζει

Πιθανές αιτίες:

- Δεν υπάρχει ρεύμα στην πρίζα
- Κακή σύνδεση καλωδίου
- Κακή σύνδεση φορτιστή-ρομπότ
- Βλάβη φορτιστή
- Νερό στη θύρα φόρτισης
- Άδεια μπαταρία

Λύσεις:

- Ελέγξτε την πρίζα
- Ελέγξτε συνδέσεις
- Ελέγξτε αν ανάβει η ένδειξη φόρτισης
- Στεγνώστε τη θύρα
- Φορτίστε πλήρως

-

Δεν λειτουργεί ή δεν ανάβει

- Φορτίστε το
- Κλείστε και ανοίξτε ξανά τη συσκευή

Δεν ανεβαίνει στους τοίχους

Αιτίες:

- Χαμηλή μπαταρία
- Επιλεγμένη λειτουργία FLOOR
- Βουλωμένο φίλτρο
- Άλγη / λάθος pH
- Φθαρμένες ερπύστριες ή ρολά

Λύσεις:

- Πλήρης φόρτιση
- Επιλογή WALL mode
- Καθαρισμός φίλτρου
- Ρύθμιση pH και καθαρισμός άλγης
- Αντικατάσταση φθαρμένων εξαρτημάτων

Κινείται κυκλικά

- Καθαρίστε φίλτρο
- Αφαιρέστε υπολείμματα από ρολά / ερπύστριες

Σταματά κάτω από το νερό και ανάβει κόκκινο σφάλμα

- Μπλοκαρισμένος κινητήρας ή αντλία
- Υπολείμματα στις ερπύστριες
- Μπλοκαρισμένη φτερωτή αντλίας

Σημείωση:

Λίγες σταγόνες νερού μέσα στη συσκευή μετά την αγορά είναι φυσιολογικές λόγω εργοστασιακών δοκιμών.

6. ΤΕΧΝΙΚΕΣ ΠΡΟΔΙΑΓΡΑΦΕΣ

Κωδικός προϊόντος: **EU01_108205**
Μοντέλο: **Conga Pooldroid 5000 TotalClean Pearl**
Τάση: **100–240V~**
Συχνότητα: **50/60Hz**
Ισχύς: **80W**
Μπαταρία: **25,2V – 4800mAh – 120,96Wh**
Έξοδος φορτιστή: **29,2V / 3A**
Χρόνος φόρτισης: **2,5 ώρες**
Ταχύτητα κίνησης: **10–15 m/min**
Βάρος: **9,9 kg**
Μέγιστη πισίνα: **100 m²**
Βάθος πισίνας: **0,5–2,5 m**
Προστασία: **IP68**

Κατασκευάζεται στην Κίνα – Σχεδιάστηκε στην Ισπανία.

7. ΑΝΑΚΥΚΛΩΣΗ

Το προϊόν και οι μπαταρίες πρέπει να απορρίπτονται χωριστά από τα οικιακά απορρίμματα. Παραδώστε τα σε εγκεκριμένα σημεία συλλογής.

8. ΤΕΧΝΙΚΗ ΥΠΟΣΤΗΡΙΞΗ ΚΑΙ ΕΓΓΥΗΣΗ

Η Cecotec καλύπτει ελαττώματα συμμόρφωσης σύμφωνα με την ισχύουσα νομοθεσία.

Τηλέφωνο τεχνικής υποστήριξης:

+34 96 321 07 28

9. COPYRIGHT

Τα πνευματικά δικαιώματα του εγχειριδίου ανήκουν στην CECOTEC INNOVACIONES S.L.

Απαγορεύεται η αναπαραγωγή χωρίς άδεια.

10. ΑΠΛΟΠΟΙΗΜΕΝΗ ΔΗΛΩΣΗ ΣΥΜΜΟΡΦΩΣΗΣ ΕΕ

Η Cecotec δηλώνει ότι το προϊόν συμμορφώνεται με τις σχετικές ευρωπαϊκές απαιτήσεις και οδηγίες.

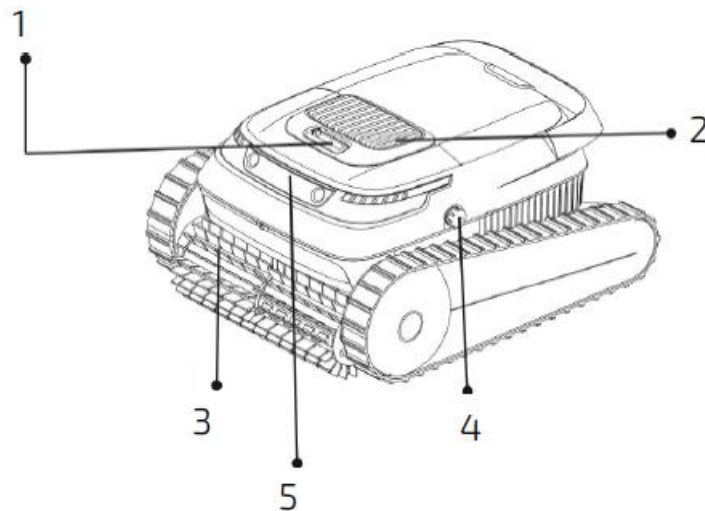

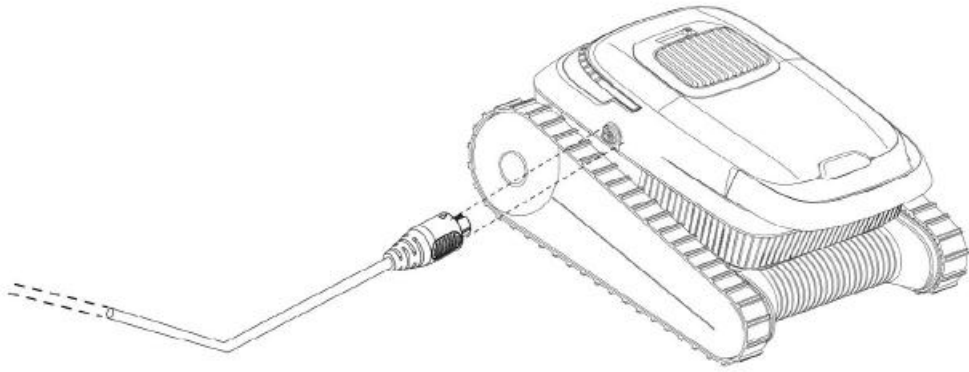

Fig./Img./Abb./Afb./ Rys. 2

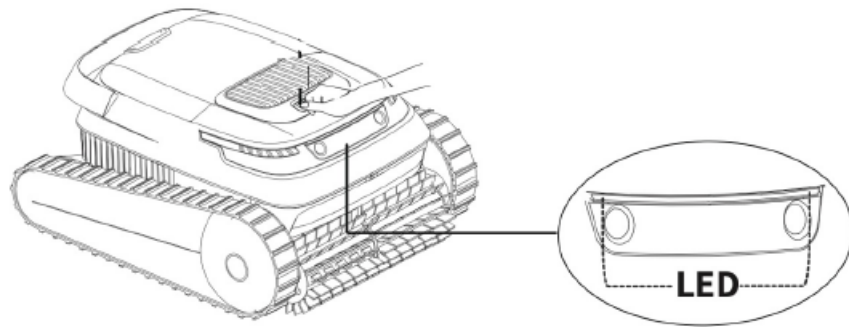

Fig./Img./Abb./Afb./ Rys. 3

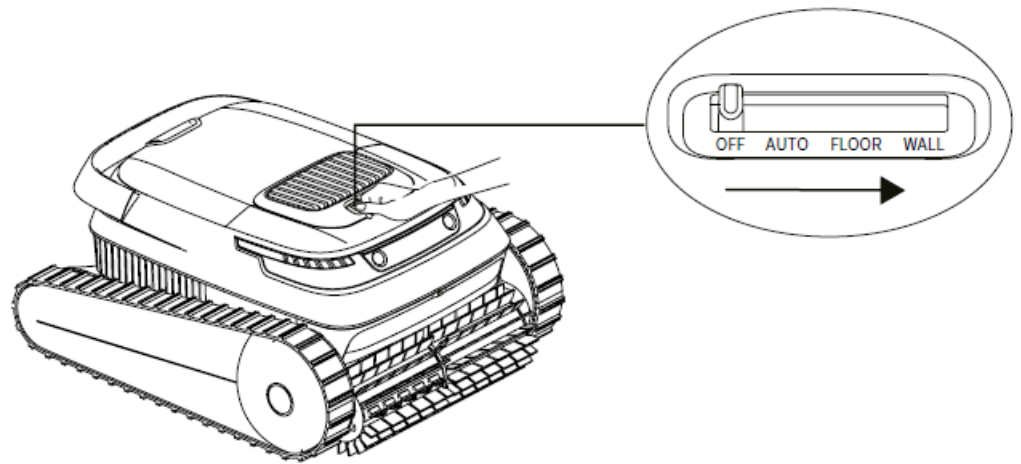

Fig./Img./Abb./Afb./ Rys. 4

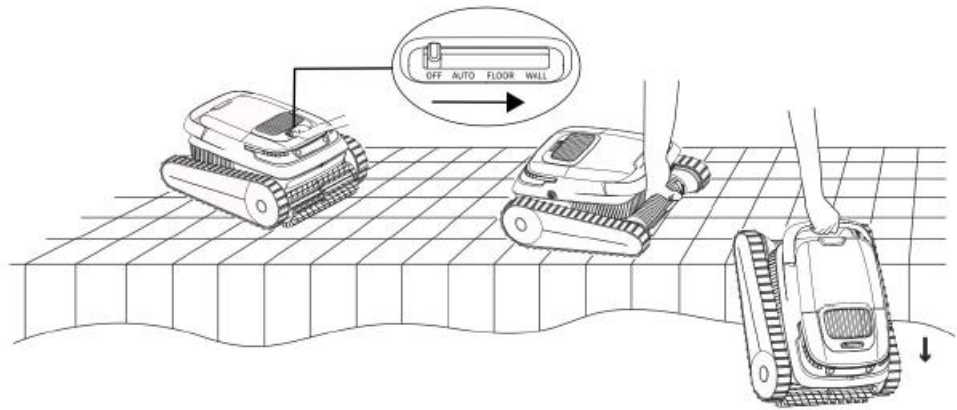

Fig./lmg./Abb./Afb./ Rys. 5

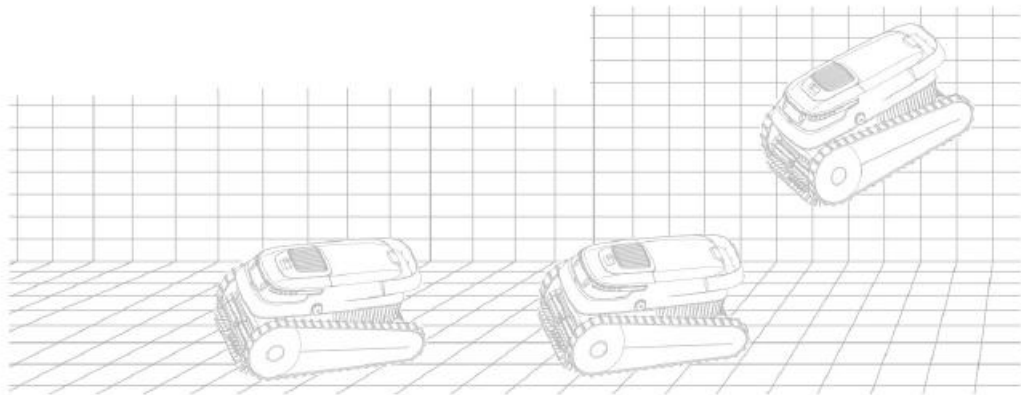

Fig./lmg./Abb./Afb./ Rys. 6

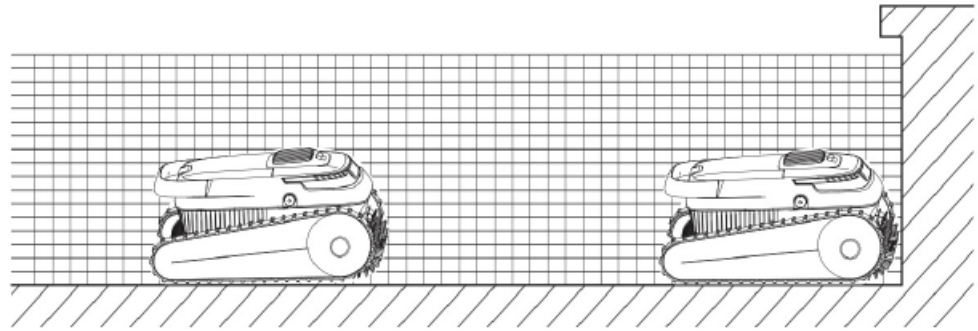

Fig./Img./Abb./Afb./ Rys. 7

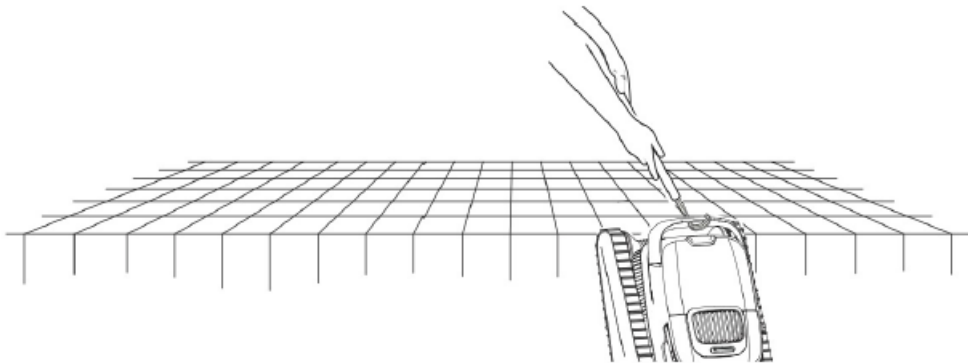

Fig./Img./Abb./Afb./ Rys. 8

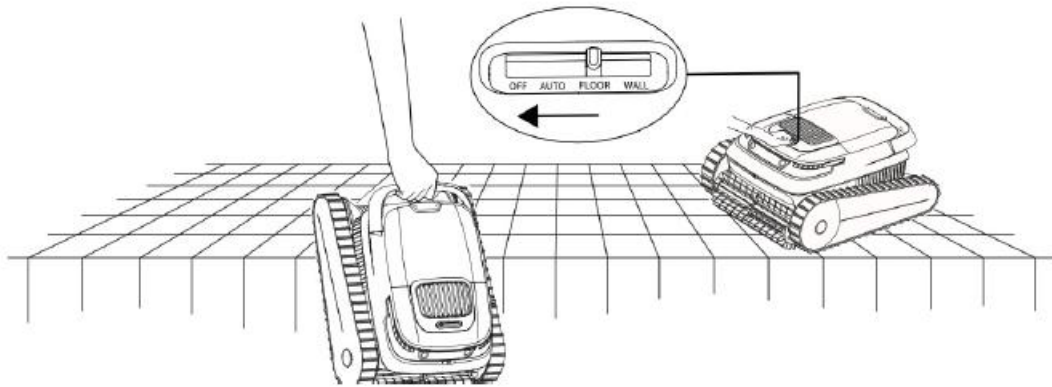

Fig./Img./Abb./Afb./ Rys. 9

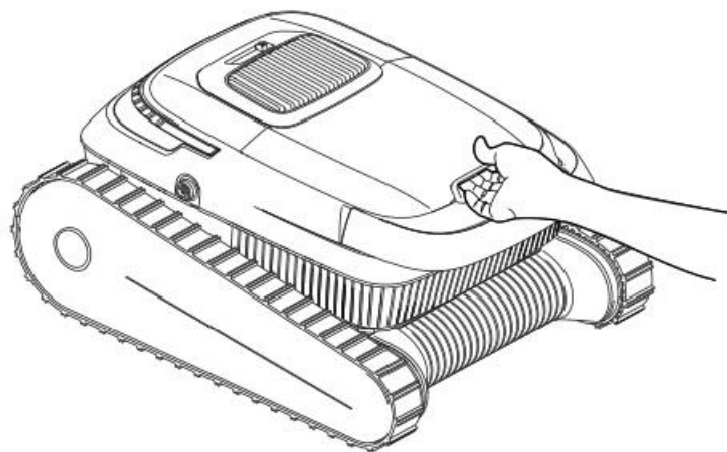

Fig./Img./Abb./Afb./ Rys. 10

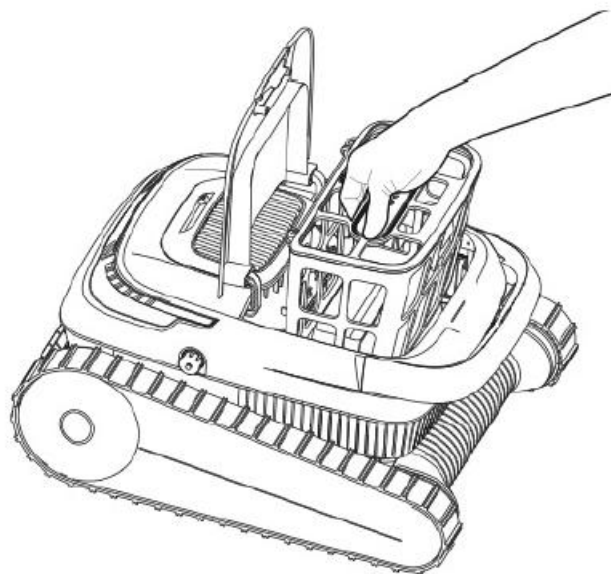

Fig./Img./Abb./Afb./ Rys. 11

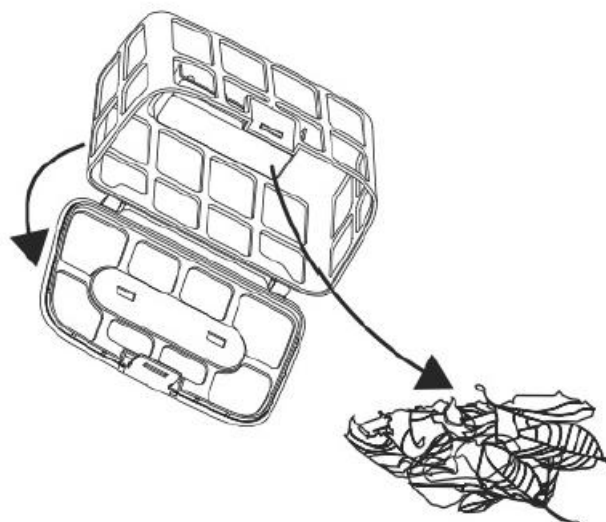

Fig./Img./Abb./Afb./ Rys. 12

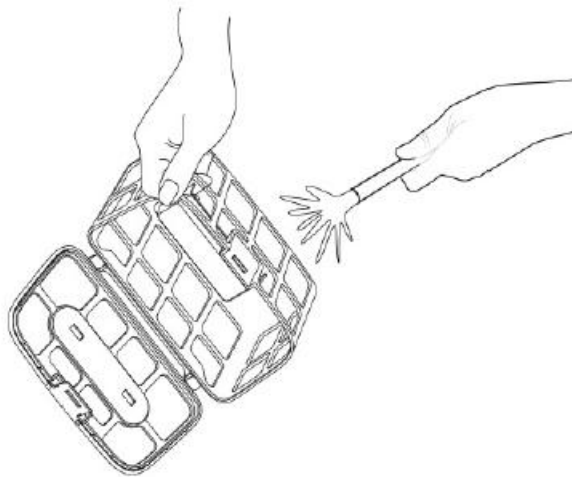

Fig./lmg./Abb./Afb./ Rys. 13

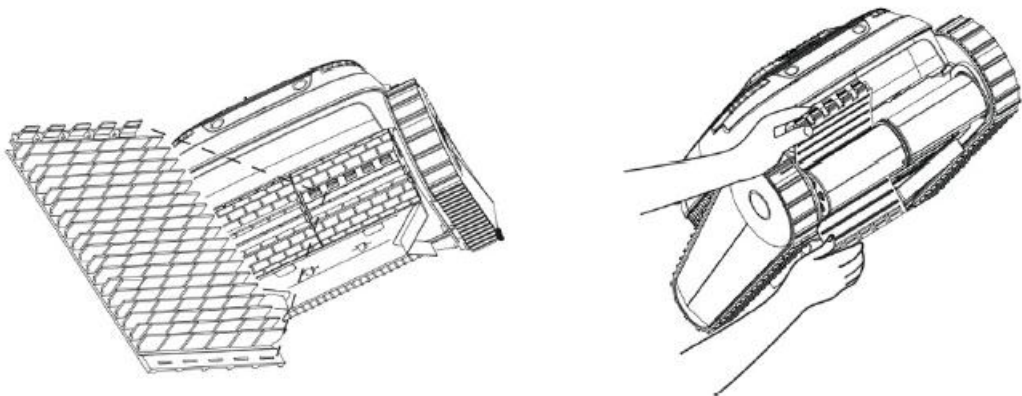

Fig./lmg./Abb./Afb./ Rys. 14

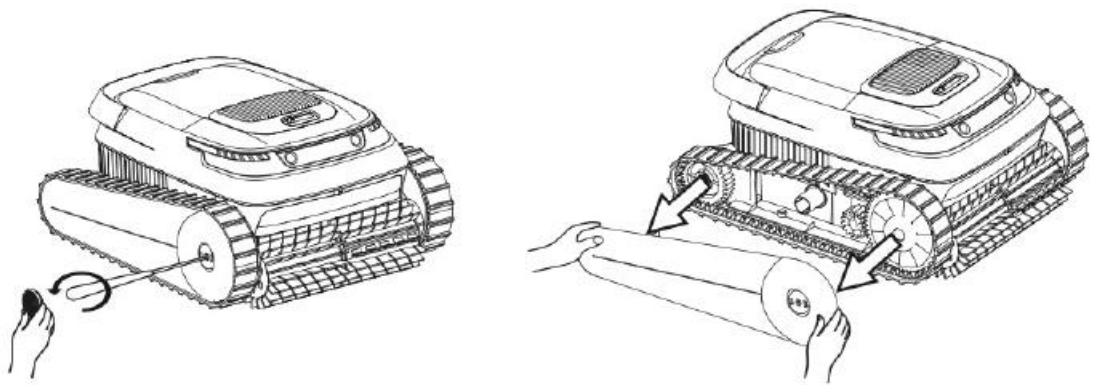

Fig./Img./Abb./Afb./ Rys. 15

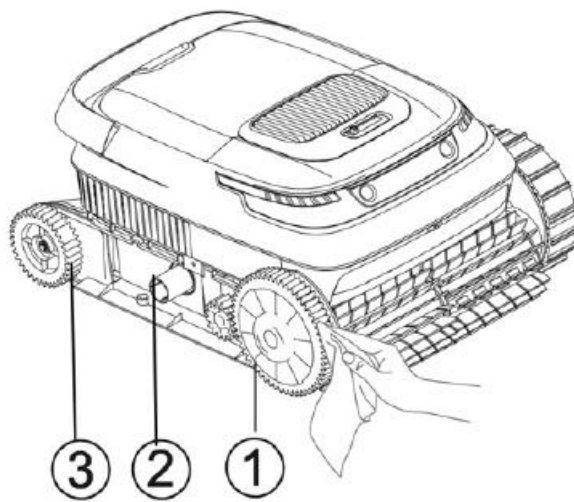

Fig./Img./Abb./Afb./ Rys. 16

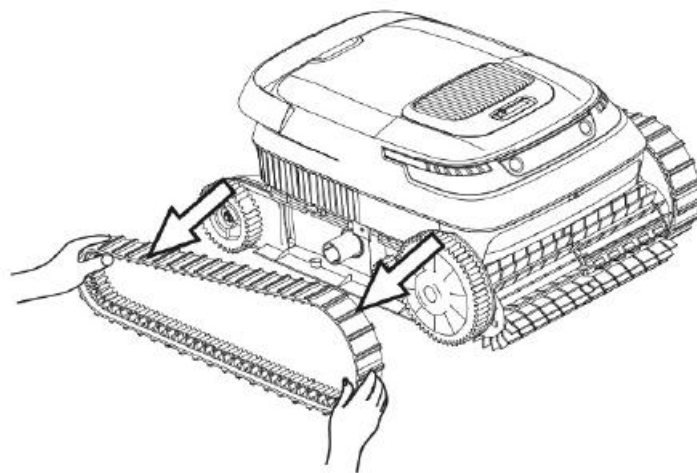

Fig./Img./Abb./Afb./ Rys. 17

cecotec