

lěvoit

ΚΩΔΙΚΟΣ ΠΡΟΪΟΝΤΟΣ : CORE200S



Καθαριστής Αέρα με φίλτρο HEPA και WiFi για Χώρους 35m²

Περιεχόμενα

1. Περιεχόμενα συσκευασίας
2. Τεχνικές προδιαγραφές
3. ΠΛΗΡΟΦΟΡΙΕΣ ΑΣΦΑΛΕΙΑΣ
 - 3.1. Γενική ασφάλεια
 - 3.2. Τροφοδοσία και καλώδιο
 - 3.3. Ηλεκτρομαγνητικά πεδία (EMF)
4. Γνωρίστε τον έξυπνο καθαριστή αέρα σας
5. Χειριστήρια
6. Έναρξη χρήσης
7. Ρύθμιση εφαρμογής VeSync
8. Σύνδεση με Amazon Alexa ή Google Assistant

Χρήση του έξυπνου καθαριστή αέρα

- 9.1. Γενική λειτουργία
 - 9.2. Λειτουργία ύπνου
 - 9.3. Χρονοδιακόπτης
 - 9.4. Νυχτερινός φωτισμός
 - 9.5. Κλείδωμα οθόνης
 - 9.6. Λειτουργία μνήμης
- ## 10. Λειτουργίες της εφαρμογής VeSync

10.1. Απομακρυσμένος έλεγχος

10.2. Προγραμματισμένα χρονοδιαγράμματα

10.3. Λειτουργία χρονοδιακόπτη

10.4. Πληροφορίες αντικατάστασης φίλτρου

11. ΣΧΕΤΙΚΑ ΜΕ ΤΟ ΦΙΛΤΡΟ

11.1. Ρυθμός παροχής καθαρού αέρα (CADR)

11.2. Αλλαγές αέρα ανά ώρα

11.3. Υγρασία

11.4. Αιθέρια έλαια

12. ΦΡΟΝΤΙΔΑ & ΣΥΝΤΗΡΗΣΗ

12.1. Καθαρισμός του έξυπνου καθαριστή αέρα

12.2. Ένδειξη ελέγχου φίλτρου

12.3. Καθαρισμός του φίλτρου

12.4. Επαναφορά της ένδειξης ελέγχου φίλτρου

12.5. Πότε πρέπει να αντικαταστήσω το φίλτρο;

12.6. Αντικατάσταση φίλτρου

12.7. Αποθήκευση

13. ΑΝΤΙΜΕΤΩΠΙΣΗ ΠΡΟΒΛΗΜΑΤΩΝ

14. ΑΝΤΙΜΕΤΩΠΙΣΗ ΠΡΟΒΛΗΜΑΤΩΝ ΤΗΣ ΕΦΑΡΜΟΓΗΣ VESYNC

14.1. Ο έξυπνος καθαριστής αέρα μου δεν συνδέεται με την εφαρμογή VeSync.

14.2. Ο καθαριστής αέρα μου είναι εκτός σύνδεσης.

15. ΠΛΗΡΟΦΟΡΙΕΣ ΕΓΓΥΗΣΗΣ

15.1. Όροι & Πολιτική

15.2. Δεν παρέχεται καμία άλλη ρητή εγγύηση. Η παρούσα εγγύηση δεν ισχύει

16. ΥΠΟΣΤΗΡΙΞΗ ΠΕΛΑΤΩΝ

16.1. Ώρες Υποστήριξης

17. Έγγραφα / Πόροι

17.1. Άλλα έργα του ManualsLib

Περιεχόμενα Συσκευασίας

1 x Έξυπνος Καθαριστής Αέρα

1 x Φίλτρο True HEPA (Προεγκατεστημένο)

1 x Εγχειρίδιο Χρήσης

1 x Οδηγός Γρήγορης Εκκίνησης

Τεχνικές Προδιαγραφές

Τροφοδοσία Ρεύματος: AC 120V, 60Hz

Ονομαστική Ισχύς: 37W

Ιδανικό Μέγεθος Δωματίου: 183 ft² / 17 m²

Σημείωση:

- Αποτελεσματικό και για μεγαλύτερους χώρους, αλλά ο καθαρισμός θα διαρκέσει περισσότερο.
- Το ιδανικό μέγεθος δωματίου βασίζεται σε 5 αλλαγές αέρα ανά ώρα (ACH).

CADR: 118 CFM / 200.6 m³/h

Συνθήκες Λειτουργίας:
Θερμοκρασία: 14°–104°F / -10°–40°C
Υγρασία: < 85% RH

Επίπεδο Θορύβου: 24–48 dB

Διαστάσεις Καθαριστή Αέρα:
8.1 x 8.1 x 12.6 in / 20.5 x 20.5 x 32 cm

Σημείωση: Για να αποκτήσετε πρόσβαση σε επιπλέον έξυπνες λειτουργίες, κατεβάστε τη δωρεάν εφαρμογή VeSync (δείτε τη σελίδα 7).

ΔΙΑΒΑΣΤΕ ΚΑΙ ΦΥΛΑΞΤΕ ΑΥΤΕΣ ΤΙΣ ΟΔΗΓΙΕΣ

ΠΛΗΡΟΦΟΡΙΕΣ ΑΣΦΑΛΕΙΑΣ

Για να μειώσετε τον κίνδυνο πυρκαγιάς, ηλεκτροπληξίας ή άλλου τραυματισμού, ακολουθήστε όλες τις οδηγίες και τις κατευθυντήριες γραμμές ασφαλείας.

Γενική Ασφάλεια

- Χρησιμοποιείτε τον καθαριστή αέρα μόνο όπως περιγράφεται σε αυτό το εγχειρίδιο.
- Μη χρησιμοποιείτε τη συσκευή χωρίς να αφαιρέσετε το πλαστικό περιτύλιγμα από το φίλτρο. Ο καθαριστής αέρα δεν θα φιλτράρει τον αέρα και ενδέχεται να υπερθερμανθεί, προκαλώντας κίνδυνο πυρκαγιάς.
- Μη χρησιμοποιείτε τον καθαριστή αέρα σε εξωτερικούς χώρους.
- Κρατήστε τον καθαριστή αέρα μακριά από νερό και από υγρούς ή νωπούς χώρους. Μην τον τοποθετείτε ποτέ μέσα σε νερό ή άλλο υγρό.
- Μη χρησιμοποιείτε τη συσκευή σε χώρους με υπερβολική υγρασία.
- Κρατήστε τον καθαριστή αέρα μακριά από πηγές θερμότητας.
- Μη χρησιμοποιείτε τη συσκευή σε χώρους όπου υπάρχουν εύφλεκτα αέρια, ατμοί, μεταλλική σκόνη, προϊόντα αεροζόλ (σπρέι) ή αναθυμιάσεις από βιομηχανικά έλαια.
- Διατηρείτε απόσταση 1,5 μέτρου (5 πόδια) από σημεία όπου χορηγείται οξυγόνο.
- Επιβλέπετε τα παιδιά όταν βρίσκονται κοντά στον καθαριστή αέρα.
- Μην τοποθετείτε αντικείμενα σε οποιοδήποτε άνοιγμα του καθαριστή αέρα.
- Μην κάθεστε και μην τοποθετείτε βαριά αντικείμενα πάνω στον καθαριστή αέρα.
- Διατηρείτε το εσωτερικό του καθαριστή αέρα στεγνό. Για να αποτρέψετε τη συσσώρευση υγρασίας, αποφύγετε την τοποθέτησή του σε δωμάτια με μεγάλες μεταβολές θερμοκρασίας ή κάτω από κλιματιστικά.
- Αποσυνδέετε πάντα τον καθαριστή αέρα από την πρίζα πριν από οποιαδήποτε συντήρηση (όπως αλλαγή φίλτρου).
- Μη χρησιμοποιείτε τον καθαριστή αέρα εάν έχει υποστεί ζημιά ή δεν λειτουργεί σωστά, ή εάν το καλώδιο ή το φιλτράρισμα είναι φθαρμένα. Μην επιχειρήσετε να τον επισκευάσετε μόνοι σας. Επικοινωνήστε με την Υποστήριξη Πελατών (δείτε σελίδα 19).

ΠΡΟΕΙΔΟΠΟΙΗΣΗ: Για να μειώσετε τον κίνδυνο πυρκαγιάς ή ηλεκτροπληξίας, μη χρησιμοποιείτε αυτόν τον καθαριστή αέρα με οποιοδήποτε ηλεκτρονικό σύστημα ελέγχου ταχύτητας (όπως διακόπτη ρύθμισης φωτεινότητας/dimmer).

Δεν προορίζεται για επαγγελματική χρήση. Μόνο για οικιακή χρήση.

- Η συσκευή αυτή δεν προορίζεται για χρήση από άτομα (συμπεριλαμβανομένων παιδιών) με μειωμένες σωματικές, αισθητηριακές ή νοητικές ικανότητες ή με έλλειψη εμπειρίας και γνώσεων, εκτός εάν επιβλέπονται ή έχουν λάβει οδηγίες σχετικά με τη χρήση της συσκευής από άτομο υπεύθυνο για την ασφάλειά τους.
- Τα παιδιά πρέπει να επιβλέπονται ώστε να διασφαλίζεται ότι δεν παίζουν με τη συσκευή.
- Ο καθαρισμός και η συντήρηση από τον χρήστη δεν πρέπει να πραγματοποιούνται από παιδιά χωρίς επίβλεψη.

Ρεύμα & Καλώδιο

- Τοποθετήστε τον καθαριστή αέρα κοντά στην πρίζα στην οποία είναι συνδεδεμένος.
- Μην τοποθετείτε ποτέ το καλώδιο κοντά σε πηγές θερμότητας.
- Μην καλύπτετε το καλώδιο με χαλί, μοκέτα ή άλλο κάλυμμα. Μην τοποθετείτε το καλώδιο κάτω από έπιπλα ή συσκευές.
Κρατήστε το καλώδιο μακριά από σημεία όπου περνούν συχνά άνθρωποι. Τοποθετήστε το καλώδιο έτσι ώστε να μην υπάρχει κίνδυνος να σκοντάψει κάποιος πάνω του.
- Αυτή η συσκευή διαθέτει πολωμένο φισ (η μία λεπίδα είναι πιο φαρδιά από την άλλη). Για να μειωθεί ο κίνδυνος ηλεκτροπληξίας, το φισ αυτό έχει σχεδιαστεί ώστε να εφαρμόζει σε πολωμένη πρίζα μόνο με έναν τρόπο. Αν το φισ δεν εφαρμόζει πλήρως στην πρίζα, γυρίστε το από την άλλη πλευρά. Αν και πάλι δεν εφαρμόζει, επικοινωνήστε με έναν εξειδικευμένο ηλεκτρολόγο. Μην επιχειρήσετε να παρακάμψετε αυτό το χαρακτηριστικό ασφαλείας.
- Αυτός ο καθαριστής αέρα χρησιμοποιεί τυπικές πρίζες 120V, 60Hz των ΗΠΑ. Αν χρησιμοποιείται εκτός ΗΠΑ, ελέγξτε τη συμβατότητα.
- Αν το καλώδιο τροφοδοσίας έχει υποστεί ζημιά, πρέπει να αντικατασταθεί από τον κατασκευαστή, τον αντιπρόσωπο σέρβις του ή από παρόμοια εξειδικευμένα άτομα, ώστε να αποφευχθεί κίνδυνος.

Ηλεκτρομαγνητικά Πεδία (EMF)

Ο καθαριστής αέρα Levoit συμμορφώνεται με όλα τα πρότυπα σχετικά με τα ηλεκτρομαγνητικά πεδία (EMF). Αν χρησιμοποιείται σωστά και σύμφωνα με τις οδηγίες αυτού του εγχειριδίου χρήσης, η συσκευή είναι ασφαλής βάσει των επιστημονικών στοιχείων που είναι διαθέσιμα σήμερα.

Γνωριμία με τον έξυπνο καθαριστή αέρα σας

- A. Ενδείξεις ταχύτητας ανεμιστήρα
- B. Κουμπί ταχύτητας ανεμιστήρα
- C. Κουμπί ενεργοποίησης/απενεργοποίησης
- D. Κουμπί λειτουργίας ύπνου
- E. Κουμπί χρονοδιακόπτη

F. Ενδείξεις χρονοδιακόπτη

G. Ένδειξη WiFi®

H. Κουμπί νυχτερινού φωτισμού

I. Κουμπί κλειδώματος οθόνης

J. Ένδειξη ελέγχου φίλτρου

K. Κουμπί απενεργοποίησης οθόνης

L. Έξοδος αέρα

M. Περίβλημα

N. Είσοδος αέρα

O. Καλώδιο τροφοδοσίας

P. Κάλυμμα φίλτρου

Q. Φίλτρο True HEPA

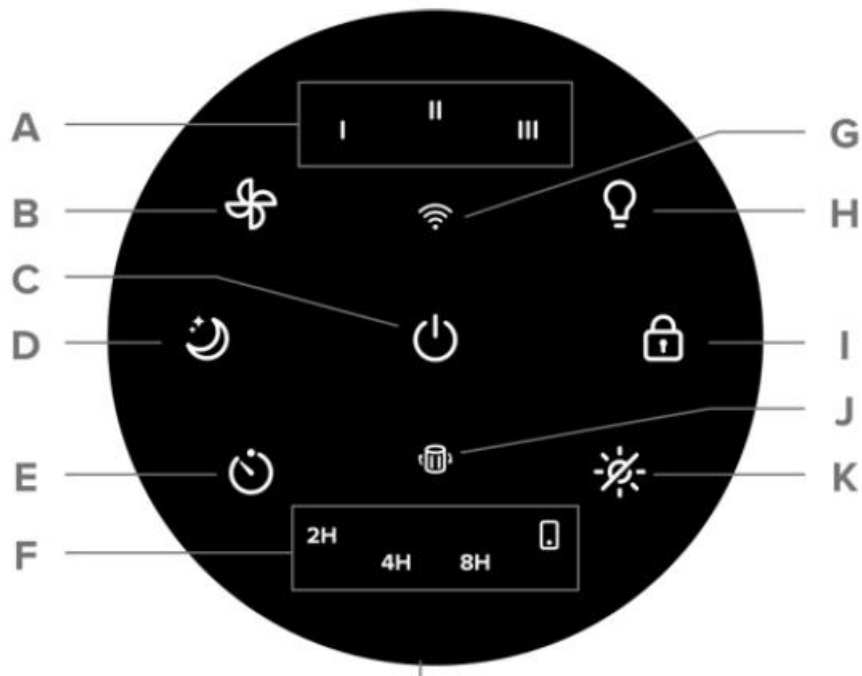

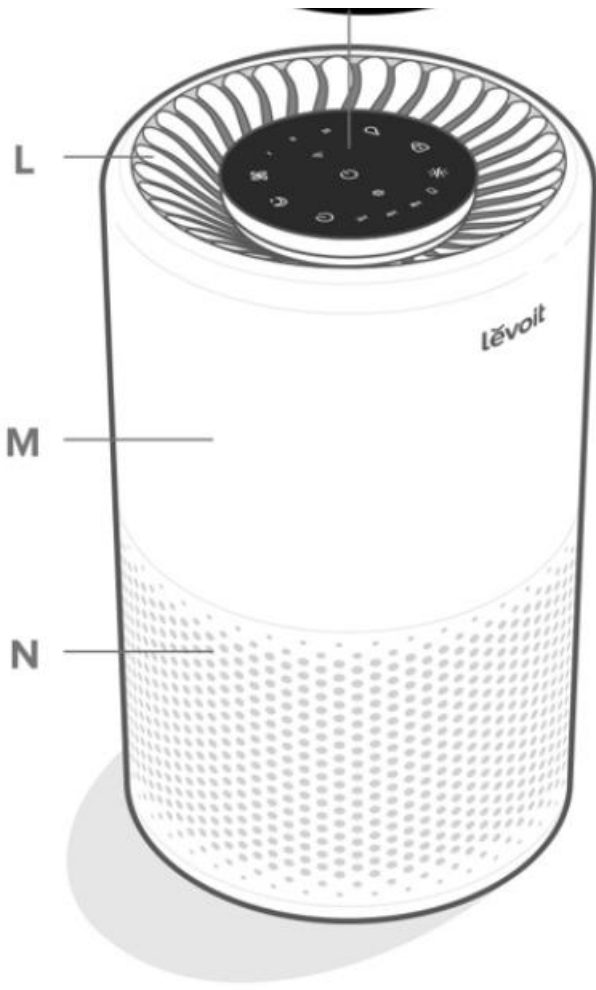

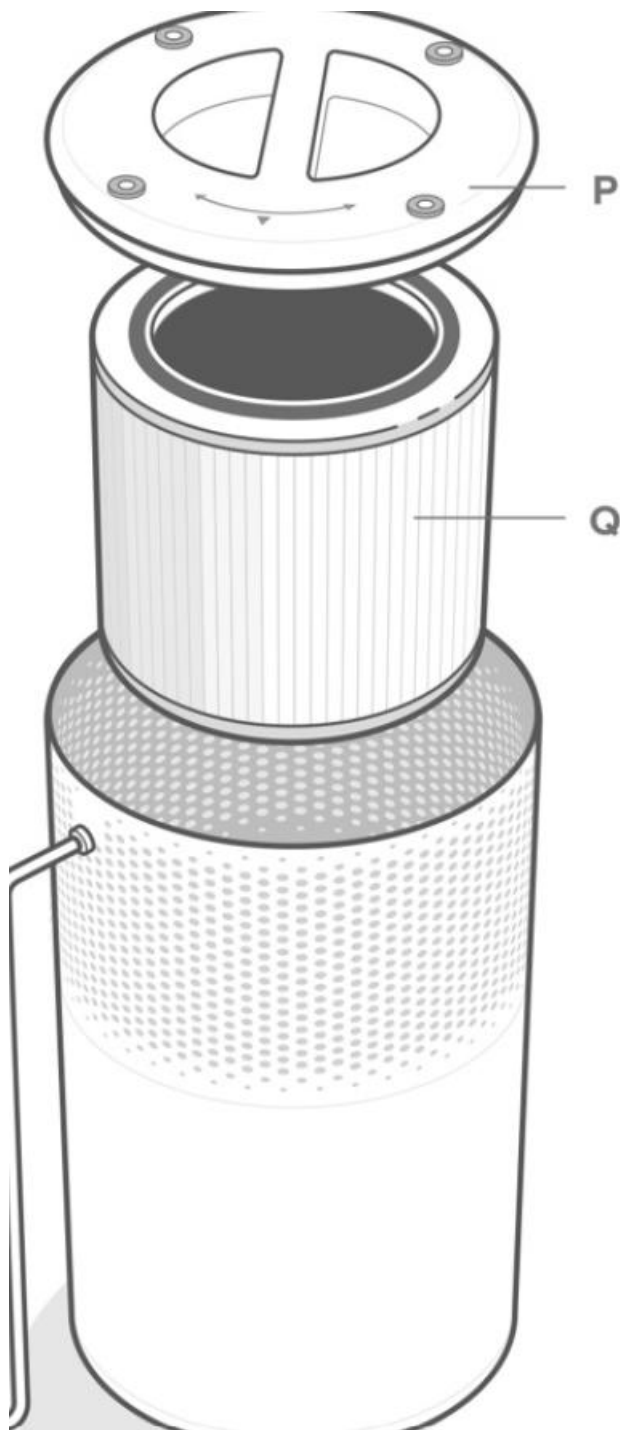

CONTROLS (Χειριστήρια)

Κουμπί On/Off (Ενεργοποίηση/Απενεργοποίηση)

- Ενεργοποιεί/απενεργοποιεί τον καθαριστή αέρα

Πατήστε και κρατήστε πατημένο για να ρυθμίσετε τον καθαριστή αέρα. Δείτε τις οδηγίες στην εφαρμογή VeSync για περισσότερες πληροφορίες.

Κουμπί Νυχτερινού Φωτός (Night Light Button)

Ενεργοποιεί/απενεργοποιεί το νυχτερινό φως (βλ. σελίδα 9).

Ένδειξη WiFi (WiFi Indicator)

Ανάβει, σβήνει ή αναβοσβήνει για να δείξει την κατάσταση ρύθμισης. Δείτε τις οδηγίες στην εφαρμογή VeSync για περισσότερες πληροφορίες.

Κουμπί Απενεργοποίησης Οθόνης (Display Off Button)

Απενεργοποιεί την οθόνη (εκτός από το νυχτερινό φως).

Πατήστε οποιοδήποτε κουμπί (εκτός από το ☹/συγκεκριμένο σύμβολο) για να ενεργοποιήσετε ξανά την οθόνη.

Fan Speed Button (Κουμπί ταχύτητας ανεμιστήρα)

- Εναλλάσσει τις ταχύτητες ανεμιστήρα: I (χαμηλή), II (μεσαία) και III (υψηλή).
- Αν πατηθεί ενώ ο καθαριστής αέρα είναι σε λειτουργία ύπνου (Sleep Mode), τότε βγαίνει από το Sleep Mode.

Display Lock Button (Κουμπί κλειδώματος οθόνης)

- Αποτρέπει την αλλαγή των ρυθμίσεων (βλ. σελ. 9).
- Αναβοσβήνει όταν πατηθεί οποιοδήποτε άλλο κουμπί, δείχνοντας ότι το κλειδωμα είναι ενεργό.

Sleep Mode Button (Κουμπί λειτουργίας ύπνου)

Το πιθανότερο (βάσει τέτοιων συσκευών) είναι ότι:

- Ενεργοποιεί ή απενεργοποιεί τη λειτουργία ύπνου
- Μειώνει την ταχύτητα του ανεμιστήρα στο χαμηλό
- Χαμηλώνει ή σβήνει τα φώτα της οθόνης
- Κάνει τη συσκευή πιο αθόρυβη για χρήση τη νύχτα

Κουμπί Sleep Mode (Λειτουργία ύπνου)

- Ενεργοποιεί τη Λειτουργία ύπνου (βλ. σελ. 8).
- Πατήστε και κρατήστε πατημένο για 3 δευτερόλεπτα για επαναφορά της ένδειξης ελέγχου φίλτρου (Check Filter Indicator).

Ένδειξη ελέγχου φίλτρου (Check Filter Indicator)

- Ανάβει όταν πρέπει να ελεγχθεί το φίλτρο (βλ. Ένδειξη ελέγχου φίλτρου, σελ. 12).
- Η ένδειξη επαναφέρεται πατώντας και κρατώντας πατημένο το κουμπί Sleep Mode για 3 δευτερόλεπτα.

Κουμπί χρονοδιακόπτη (Timer Button)

- Εναλλάσσει τις επιλογές χρονοδιακόπτη (βλ. σελ. 8).

Ξεκινώντας (GETTING STARTED)

- Αναποδογυρίστε τον καθαριστή αέρα. Περιστρέψτε το κάλυμμα του φίλτρου αριστερόστροφα και αφαιρέστε το. [Εικόνα 1.1]
- Αφαιρέστε το φίλτρο από τη πλαστική συσκευασία του και τοποθετήστε το ξανά στον καθαριστή αέρα. [Εικόνα 1.2]
- Επανατοποθετήστε το κάλυμμα του φίλτρου και περιστρέψτε το δεξιόστροφα για να ασφαλίσει. [Εικόνα 1.3]

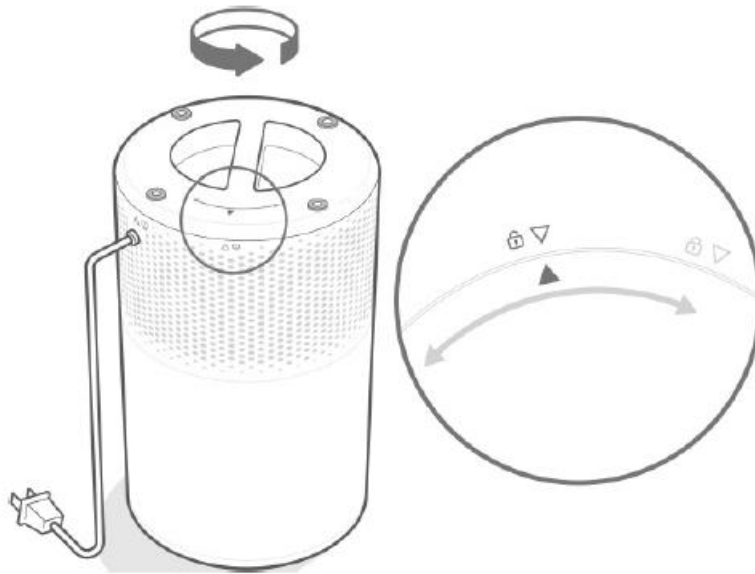

Figure 1.1

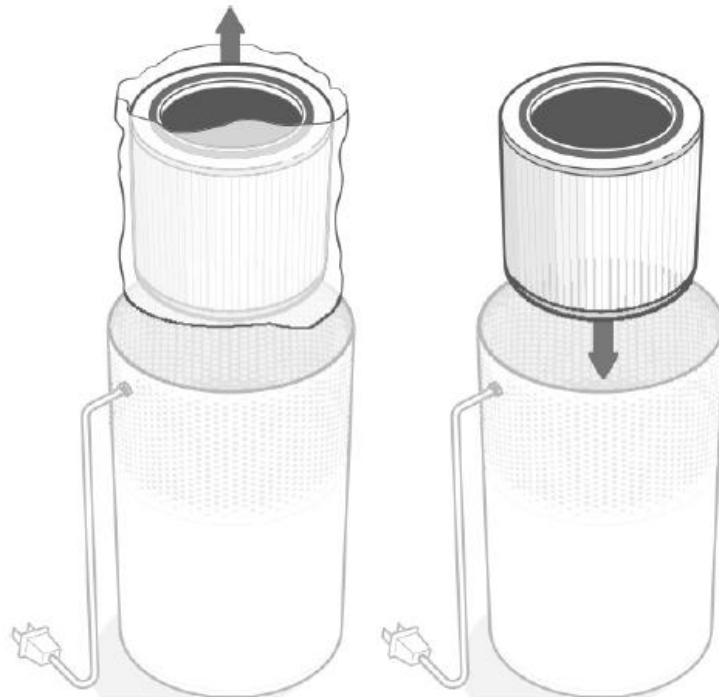

Figure 1.2

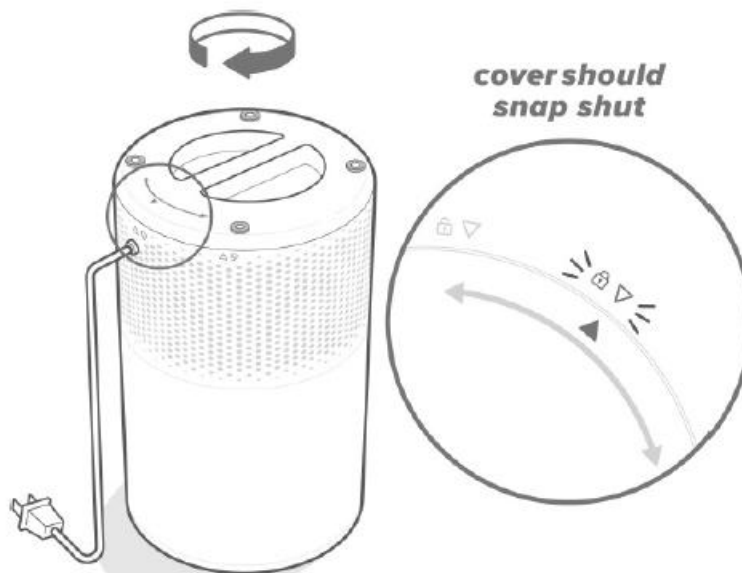

Figure 1.3

Τοποθετήστε τον καθαριστή αέρα σε μια επίπεδη και σταθερή επιφάνεια με την οθόνη στραμμένη προς τα πάνω. Αφήστε τουλάχιστον 15 in / 38 cm ελεύθερο χώρο σε όλες τις πλευρές του καθαριστή αέρα. Κρατήστε τον μακριά από οτιδήποτε μπορεί να εμποδίζει τη ροή του αέρα, όπως κουρτίνες. [Εικόνα 1.4]
Σχήμα 1.4

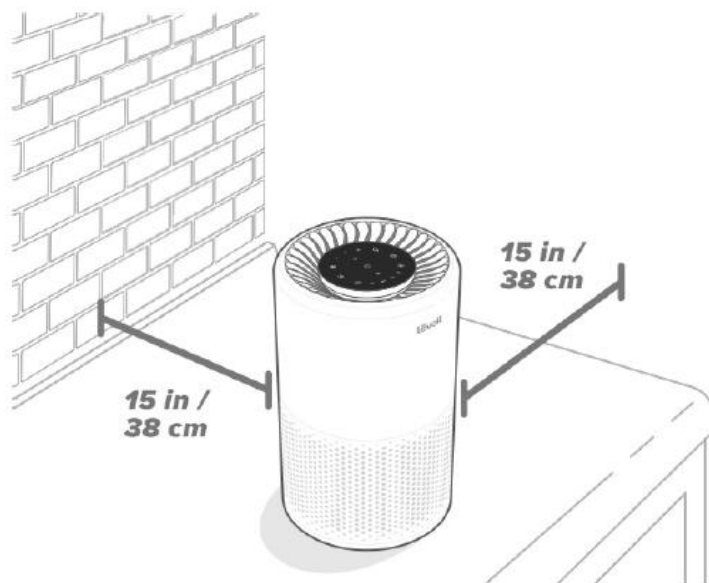

Figure 1.4

ΡΥΘΜΙΣΗ ΕΦΑΡΜΟΓΗΣ VESYNC

1. Για να κατεβάσετε την εφαρμογή VeSync, σαρώστε τον κωδικό QR ή αναζητήστε «VeSync» στο Apple App Store® ή στο Google Play Store.
2. Ανοίξτε την εφαρμογή VeSync. Συνδεθείτε ή δημιουργήστε λογαριασμό.
3. Ακολουθήστε τις οδηγίες μέσα στην εφαρμογή για να ρυθμίσετε τον έξυπνο καθαριστή αέρα σας.

Σημείωση:

- Για να αποσυνδέσετε το Wi-Fi, πατήστε και κρατήστε πατημένο το κουμπί On/Off για 15 δευτερόλεπτα μέχρι να σβήσει η ένδειξη Wi-Fi. Αυτό θα επαναφέρει τον έξυπνο καθαριστή αέρα στις εργοστασιακές ρυθμίσεις και θα τον αποσυνδέσει από την εφαρμογή VeSync.
Για να επανασυνδεθείτε, ακολουθήστε τις οδηγίες στην εφαρμογή VeSync για την προσθήκη συσκευής.

ΣΥΝΔΕΣΗ ΜΕ AMAZON ALEXA Ή GOOGLE ASSISTANT™



Μπορείτε να χρησιμοποιήσετε την εφαρμογή VeSync για να συνδέσετε τον έξυπνο καθαριστή αέρα σας με το Amazon Alexa ή το Google Assistant™. Ακολουθήστε τις οδηγίες μέσα στην εφαρμογή για να ρυθμίσετε τον φωνητικό βοηθό σας.

Σημείωση: Πρέπει να δημιουργήσετε τον δικό σας λογαριασμό VeSync για να έχετε πρόσβαση στους φωνητικούς βοηθούς.

ΧΡΗΣΗ ΤΟΥ ΕΞΥΠΝΟΥ ΚΑΘΑΡΙΣΤΗ ΑΕΡΑ

Σημείωση: Η χρήση της εφαρμογής VeSync σας επιτρέπει να ελέγχετε τον καθαριστή αέρα σας εξ αποστάσεως και να έχετε πρόσβαση σε επιπλέον λειτουργίες και δυνατότητες.

Γενική λειτουργία

1. Plug in and tap  to turn on the air purifier. The fan will start on level I.
[Figure 2.1]
2. Optionally, tap  to change fan speed between I, II, and III.

Σημείωση:

- Οι ενδείξεις δεν είναι κουμπιά και δεν μπορούν να χρησιμοποιηθούν για την αλλαγή της ταχύτητας του ανεμιστήρα.
- Οι ενδείξεις ταχύτητας ανεμιστήρα θα ανάβουν όταν είναι ενεργές.
 - Η ταχύτητα ανεμιστήρα 1/1 είναι η πιο θορυβώδης, αλλά καθαρίζει τον αέρα πιο γρήγορα.
 - Για καλύτερα αποτελέσματα ή για την αντιμετώπιση ενός συγκεκριμένου προβλήματος ποιότητας αέρα, όπως ο καπνός, λειτουργήστε τον καθαριστή αέρα σε υψηλή ταχύτητα (επίπεδο 1/1) για 15–20 λεπτά πριν χρησιμοποιήσετε χαμηλότερη ταχύτητα.
 - Για αποτελεσματικό καθαρισμό του αέρα, κρατήστε τα παράθυρα και τις πόρτες κλειστά όσο ο καθαριστής αέρα είναι σε λειτουργία.

3. Tap  to turn off the air purifier.

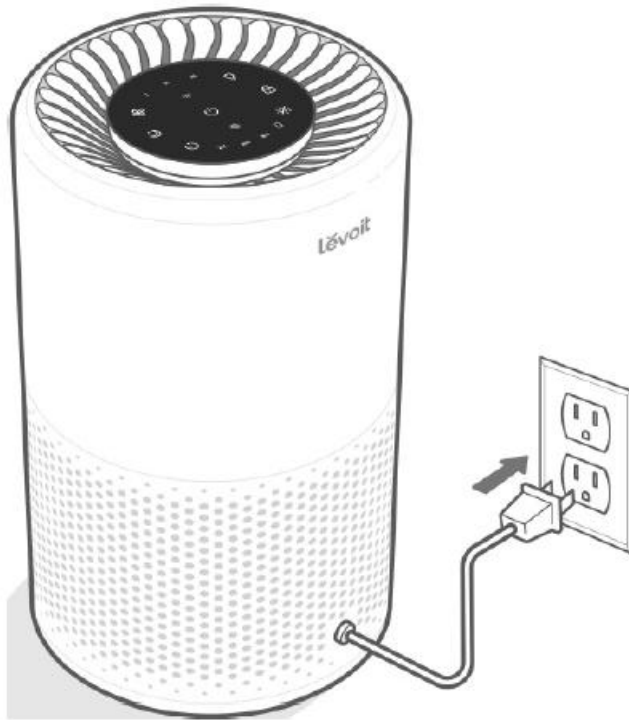



Figure 2.1

Λειτουργία Ύπνου (Sleep Mode)

Αφού πατήσετε τη Λειτουργία Ύπνου, η οθόνη θα σβήσει εντελώς μέσα σε 6 δευτερόλεπτα.

Ο καθαριστής αέρα λειτουργεί αθόρυβα χρησιμοποιώντας ταχύτητα ανεμιστήρα χαμηλότερη από την ταχύτητα 1.

Press any button (except ) to wake up the display.

Note:

- Tapping  will exit Sleep Mode.
- You can still adjust the night light while the air purifier is in Sleep Mode.

Σημείωση:

- Μπορείτε να αλλάξετε την ταχύτητα του ανεμιστήρα οποιαδήποτε στιγμή ενώ ο χρονοδιακόπτης είναι ενεργός.
- Ο χρονοδιακόπτης θα επανεκκινήσει αν αλλάξει η ρύθμιση του χρόνου.

Νυχτερινό Φως

Μπορείτε να επιλέξετε ανάμεσα σε 2 επίπεδα φωτεινότητας νυχτερινού φωτός, ακόμη και όταν ο καθαριστής αέρα είναι απενεργοποιημένος (εφόσον παραμένει συνδεδεμένος στο ρεύμα).

1. Πατήστε μία φορά για να ενεργοποιήσετε το φως.
2. Πατήστε δεύτερη φορά για να μειώσετε τη φωτεινότητα στο μισό.
3. Πατήστε τρίτη φορά για να απενεργοποιήσετε το φως.

Σημείωση: Η απενεργοποίηση της οθόνης δεν απενεργοποιεί το νυχτερινό φως.

Κλείδωμα Οθόνης (Display Lock)

Το κλείδωμα της οθόνης αποτρέπει την τυχαία αλλαγή των ρυθμίσεων. Τα κουμπιά δεν θα ανταποκρίνονται όταν πατιούνται.

Λειτουργία Μνήμης (Memory Function)

Ακόμη και όταν είναι απενεργοποιημένος, εφόσον ο καθαριστής αέρα παραμένει συνδεδεμένος στο ρεύμα, θα θυμάται την προηγούμενη ταχύτητα ανεμιστήρα, τη Λειτουργία Ύπνου και το Κλείδωμα Οθόνης.

Όταν αποσυνδεθεί από το ρεύμα, ο καθαριστής αέρα θα θυμάται την ταχύτητα ανεμιστήρα και τη Λειτουργία Ύπνου, αλλά όχι το Κλείδωμα Οθόνης ή την Απενεργοποίηση Οθόνης.

Σημείωση: Η λειτουργία μνήμης δεν ισχύει για τον χρονοδιακόπτη ή τις ρυθμίσεις νυχτερινού φωτός.

ΛΕΙΤΟΥΡΓΙΕΣ ΕΦΑΡΜΟΓΗΣ VESYNC

Η εφαρμογή VeSync σας επιτρέπει να έχετε πρόσβαση σε επιπλέον έξυπνες λειτουργίες του καθαριστή αέρα, συμπεριλαμβανομένων των παρακάτω. Καθώς η εφαρμογή εξελίσσεται, ενδέχεται να προστεθούν περισσότερες λειτουργίες.

Απομακρυσμένος έλεγχος

- Αλλάξτε οποιαδήποτε ρύθμιση του καθαριστή αέρα μέσω της εφαρμογής, ακόμη και όταν το Κλείδωμα Οθόνης είναι ενεργό.

Προγράμματα (Schedules)

- Δημιουργήστε και προσαρμόστε προγράμματα για τον καθαριστή αέρα σας ώστε να ταιριάζουν με τη ρουτίνα σας.

Λειτουργία Χρονοδιακόπτη (Timer Function)

- Ρυθμίστε τον χρονοδιακόπτη από 1 έως 24 ώρες.

Πληροφορίες Αντικατάστασης Φίλτρου

- Παρακολουθήστε τη διάρκεια ζωής του φίλτρου ελέγχοντας το ποσοστό υπολειπόμενης ζωής του στην εφαρμογή.
- Αγοράστε ανταλλακτικά φίλτρα.

ΣΧΕΤΙΚΑ ΜΕ ΤΟ ΦΙΛΤΡΟ

Ο καθαριστής αέρα χρησιμοποιεί σύστημα φιλτραρίσματος 3 σταδίων για τον καθαρισμό του αέρα.

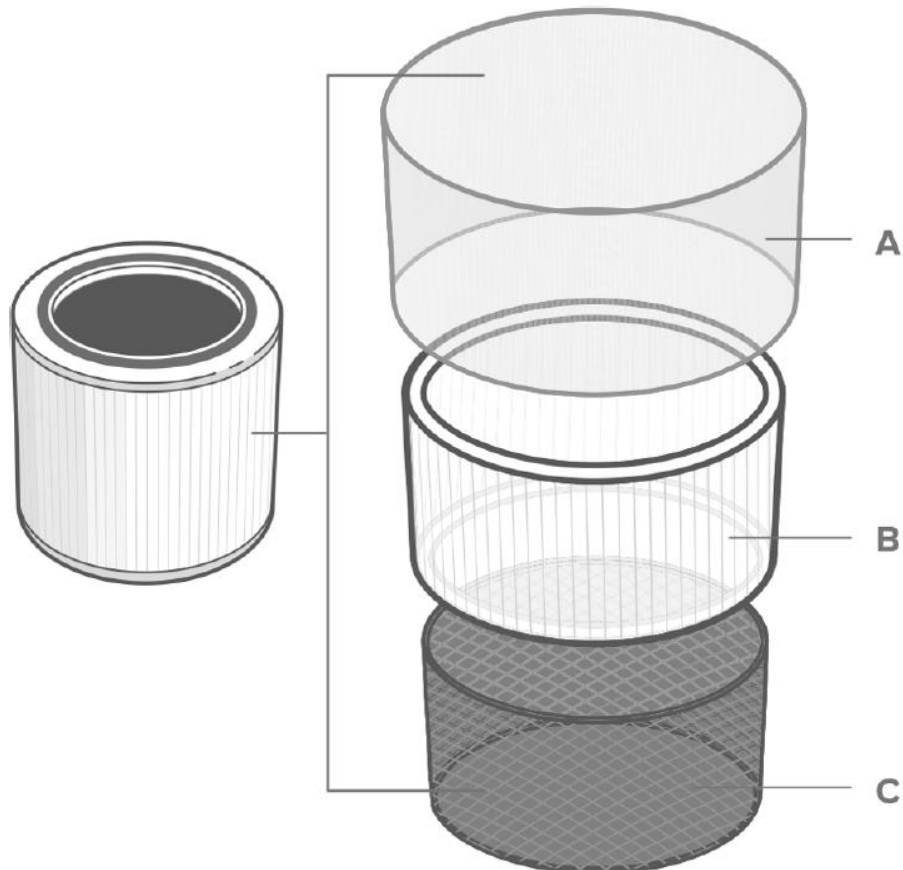

Νάilon Προ-Φίλτρο (Nylon Pre-Filter)

Συλλαμβάνει μεγάλα σωματίδια όπως σκόνη, χνούδι, ίνες, τρίχες και τρίχωμα κατοικιδίων.

Παρατείνει τη διάρκεια ζωής του φίλτρου προστατεύοντάς το.

Β. Φίλτρο True HEPA H13

Συλλαμβάνει τουλάχιστον το 99,97% των αιωρούμενων σωματιδίων μεγέθους 0,3 μικρομέτρων (μm).

- Φιλτράρει μικρά σωματίδια όπως λεπτή σκόνη, σωματίδια καπνού και αλλεργιογόνα όπως γύρη και τρίχωμα κατοικιδίων.

Γ. Φίλτρο Ενεργού Άνθρακα Υψηλής Απόδοσης

Απορροφά φυσικά καπνό, οσμές και αναθυμιάσεις.

- Φιλτράρει ενώσεις όπως φορμαλδεΐδη, βενζόλιο, αμμωνία, υδρόθειο και πτητικές οργανικές ενώσεις (VOCs).

Σημείωση: Οι καθαριστές αέρα Levoit φιλτράρουν αιωρούμενα σωματίδια μεγέθους 0,3 μικρομέτρων. Η Arova Corporation δεν ισχυρίζεται ότι αυτός ο καθαριστής αέρα συμβάλλει στη μείωση του ιού COVID-19.

Ρυθμός Παροχής Καθαρού Αέρα (Clean Air Delivery Rate)

Αυτός ο καθαριστής αέρα έχει ρυθμό παροχής καθαρού αέρα 118 κυβικά πόδια ανά λεπτό (CFM), ή 200,6 m³/h.

Ο ρυθμός παροχής καθαρού αέρα (CADR) μετρά την απόδοση ενός καθαριστή αέρα δείχνοντας τον όγκο καθαρού αέρα που παράγει ανά λεπτό. Αυτό βασίζεται στην απομάκρυνση σκόνης, γύρης και...

Καπνός (Smoke): ποιοι είναι οι 3 πιο συνηθισμένοι ρύποι εσωτερικού αέρα. Όσο υψηλότερο είναι το CADR, τόσο περισσότερα σωματίδια θα αφαιρεί ο καθαριστής αέρα και τόσο μεγαλύτερη περιοχή μπορεί να καθαρίσει. Η αξιολόγηση μετριέται στη μέγιστη ταχύτητα του καθαριστή αέρα.

Αλλαγές αέρα ανά ώρα (Air Change per Hour):

Ο ρυθμός αλλαγής αέρα δείχνει πόσες φορές μπορεί να φιλτραριστεί (ή να «αλλάξει») όλος ο αέρας ενός δωματίου από τον καθαριστή αέρα μέσα σε 1 ώρα. Οι αλλαγές αέρα ανά ώρα υπολογίζονται με βάση το συνιστώμενο μέγεθος δωματίου, θεωρώντας ύψος οροφής 8 ft / 2,4 m. Για μικρότερα δωμάτια, ο αριθμός των αλλαγών αέρα ανά ώρα θα είναι μεγαλύτερος. Αυτός ο καθαριστής αέρα έχει ρυθμό 5 αλλαγών αέρα ανά ώρα, που σημαίνει ότι μπορεί να ανανεώνει τον αέρα 5 φορές την ώρα στη μέγιστη ταχύτητα σε έναν κλειστό χώρο έως 183 ft² / 17 m². Ο καθαριστής αέρα είναι αποτελεσματικός και για μεγαλύτερα δωμάτια, αλλά ο καθαρισμός του αέρα θα διαρκεί περισσότερο, με λιγότερες αλλαγές αέρα ανά ώρα.

Σημείωση: Για αποτελεσματικό καθαρισμό, κρατήστε τα παράθυρα και τις πόρτες κλειστά όσο λειτουργεί ο καθαριστής αέρα.

Υγρασία (Humidity):

Η υγρασία μπορεί να προκαλέσει ζημιά στα φίλτρα. Αυτός ο καθαριστής αέρα πρέπει να χρησιμοποιείται σε χώρο με επίπεδο υγρασίας κάτω από 85% RH. Αν χρησιμοποιηθεί σε υπερβολικά υγρές περιοχές, η επιφάνεια του φίλτρου μπορεί να αναπτυχθεί μούχλα.

Σημείωση: Το νερό ή η υγρασία επιτρέπουν την ανάπτυξη μούχλας. Για να αντιμετωπίσετε ένα πρόβλημα μούχλας, εξαλείψτε την πηγή της υγρασίας και καθαρίστε τη μούχλα.

Αιθέρια έλαια

Μην προσθέτετε αιθέρια έλαια στον καθαριστή αέρα ή στο φίλτρο. Το φίλτρο θα καταστραφεί από το λάδι και τελικά θα εκπέμπει μια δυσάρεστη οσμή. Μην χρησιμοποιείτε διαχυτές (diffusers) κοντά στον καθαριστή αέρα.

ΦΡΟΝΤΙΔΑ & ΣΥΝΤΗΡΗΣΗ

Καθαρισμός του έξυπνου καθαριστή αέρα

Αποσυνδέστε τη συσκευή πριν από τον καθαρισμό.

- Σκουπίστε το εξωτερικό του καθαριστή αέρα με ένα μαλακό, στεγνό πανί. Αν χρειάζεται, σκουπίστε το περίβλημα με ένα νωπό πανί και στη συνέχεια στεγνώστε το αμέσως.
- Καθαρίστε το εσωτερικό του καθαριστή αέρα με ηλεκτρική σκούπα.
- Μην καθαρίζετε με λειαντικά χημικά ή εύφλεκτα καθαριστικά μέσα.

Έλεγχος ένδειξης φίλτρου

Η ένδειξη με το φίλτρο θα ανάψει ως υπενθύμιση για να ελέγξετε το φίλτρο. Ανάλογα με το πόσο συχνά χρησιμοποιείτε τον καθαριστή αέρα, η ένδειξη θα πρέπει να ενεργοποιηθεί μέσα σε 6–8 μήνες. Μπορεί να μην χρειάζεται ακόμη να αντικαταστήσετε το φίλτρο σας, αλλά θα πρέπει να το ελέγξετε όταν ανάψει η ένδειξη.

Καθαρισμός του φίλτρου

Το εξωτερικό προ-φίλτρο πρέπει να καθαρίζεται κάθε 2–4 εβδομάδες για να αυξάνεται η απόδοση και να παρατείνεται η διάρκεια ζωής του φίλτρου σας. Καθαρίστε το προ-φίλτρο χρησιμοποιώντας μια μαλακή βούρτσα ή το στόμιο της ηλεκτρικής σκούπας για να αφαιρέσετε τρίχες, σκόνη και μεγάλα σωματίδια.

Μην καθαρίζετε το φίλτρο με νερό ή άλλα υγρά. [Εικόνα 3.1]

Επαναφορά της ένδειξης ελέγχου φίλτρου

Σημείωση:

Επαναφορά της ένδειξης ελέγχου φίλτρου όταν:

A. η ένδειξη του φίλτρου ανάψει κόκκινη.

1. Αντικαταστήστε το φίλτρο (βλ. σελίδα 13).
2. Ενεργοποιήστε τον καθαριστή αέρα.
3. Πατήστε και κρατήστε πατημένο το κουμπί για 3 δευτερόλεπτα.
Η ένδειξη του φίλτρου θα αναβοσβήσει 3 φορές και θα σβήσει μόλις γίνει επιτυχής επαναφορά.

B. Το φίλτρο άλλαξε πριν ανάψει η ένδειξη.

3. Πατήστε και κρατήστε πατημένο το κουμπί για 3 δευτερόλεπτα.
Η ένδειξη του φίλτρου θα αναβοσβήσει 3 φορές και θα σβήσει μόλις γίνει επιτυχής επαναφορά.

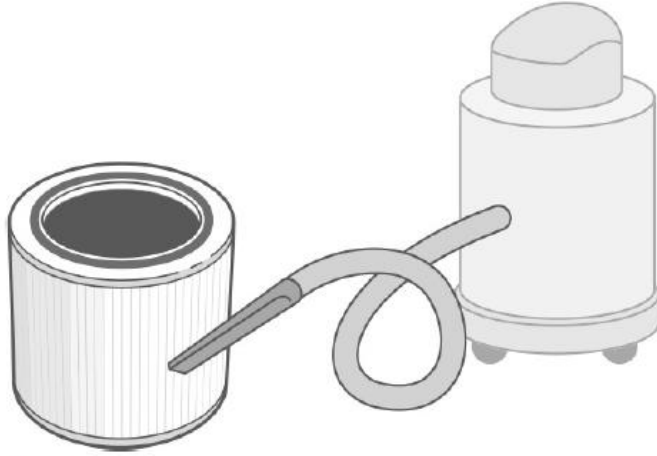

Figure 3.1

Φίλτρο	Πότε να Καθαρίζεται	Πώς να Καθαρίζεται	Πότε να Αντικαθίσταται
Νάιλον Προ-Φίλτρο	Κάθε 2–4 εβδομάδες	Χρησιμοποιήστε μια μαλακή βούρτσα ή το εξάρτημα σωλήνα της ηλεκτρικής σκούπας [Εικόνα 3.1]	6–8 μήνες
Φίλτρα True HEPA & Ενεργού Άνθρακα Υψηλής Απόδοσης	Μην τα καθαρίζετε	Μην τα καθαρίζετε	6–8 μήνες

Πότε Πρέπει να Αντικαταστήσω το Φίλτρο;

Ελέγξτε την εφαρμογή VeSync για να δείτε την υπολειπόμενη διάρκεια ζωής του φίλτρου.

Το φίλτρο πρέπει να αντικαθίσταται κάθε 6–8 μήνες. Ενδέχεται να χρειαστεί να αντικαταστήσετε το φίλτρο νωρίτερα ή αργότερα, ανάλογα με το πόσο συχνά χρησιμοποιείτε τον καθαριστή αέρα σας. Η χρήση του καθαριστή αέρα σε περιβάλλον με σχετικά υψηλή ρύπανση μπορεί να σημαίνει ότι θα χρειάζεται συχνότερη αντικατάσταση του φίλτρου, ακόμη και αν η ένδειξη είναι απενεργοποιημένη.

Ενδέχεται να χρειαστεί να αντικαταστήσετε το φίλτρο εάν παρατηρήσετε:

- Αυξημένο θόρυβο όταν ο καθαριστής αέρα είναι σε λειτουργία
- Μειωμένη ροή αέρα
- Ασυνήθιστες οσμές
- Εμφανώς φραγμένο φίλτρο

Σημείωση:

- Για να διατηρήσετε την απόδοση του καθαριστή αέρα σας, χρησιμοποιείτε μόνο γνήσια φίλτρα Levoit. Για περισσότερες πληροφορίες, επικοινωνήστε με την Υποστήριξη Πελατών.
- Θυμηθείτε να επαναφέρετε την ένδειξη μετά την αλλαγή του φίλτρου (βλ. σελίδα 12).

Αντικατάσταση του Φίλτρου

1. Αποσυνδέστε τον καθαριστή αέρα από το ρεύμα. Γυρίστε τον καθαριστή αέρα ανάποδα και αφαιρέστε το κάλυμμα του φίλτρου (βλ. Έναρξη Χρήσης, σελίδα 6).
2. Αφαιρέστε το παλιό φίλτρο.
3. Καθαρίστε τυχόν υπολείμματα σκόνης ή τριχών στο εσωτερικό του καθαριστή αέρα χρησιμοποιώντας το εξάρτημα σωλήνα της ηλεκτρικής σκούπας. Μη χρησιμοποιείτε νερό ή υγρά για τον καθαρισμό του καθαριστή αέρα. [Εικόνα 3.2]
4. Αφαιρέστε τη συσκευασία του νέου φίλτρου και τοποθετήστε το στη θέση του (βλ. Έναρξη Χρήσης, σελίδα 6).
5. Επανατοποθετήστε το κάλυμμα. Συνδέστε τον καθαριστή αέρα στο ρεύμα.
6. Επαναφέρετε την ένδειξη ελέγχου φίλτρου (βλ. σελίδα 12).

Εικόνα 3.2

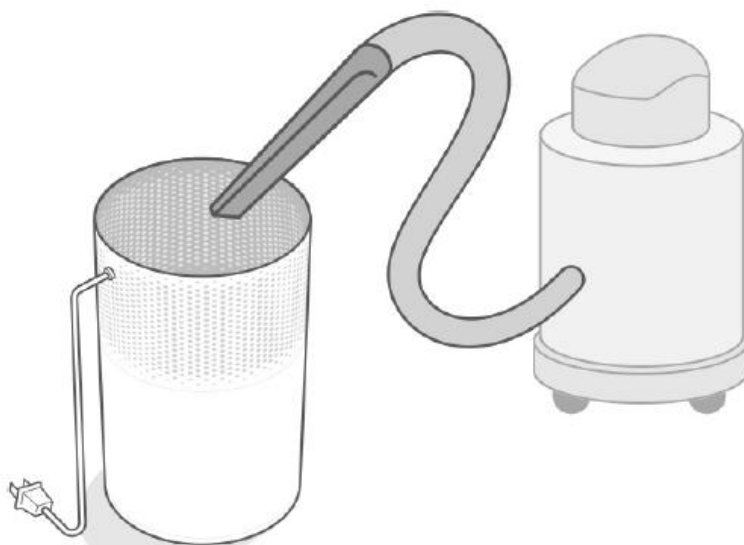

Figure 3.2

Αποθήκευση

Εάν δεν πρόκειται να χρησιμοποιήσετε τον καθαριστή αέρα για μεγάλο χρονικό διάστημα, τυλίξτε τόσο τον καθαριστή αέρα όσο και το φίλτρο σε πλαστική συσκευασία και αποθηκεύστε τα σε ξηρό μέρος, ώστε να αποφευχθούν ζημιές από την υγρασία.

ΑΝΤΙΜΕΤΩΠΙΣΗ ΠΡΟΒΛΗΜΑΤΩΝ

Πρόβλημα

Πιθανή Λύση

Ο καθαριστής αέρα δεν ενεργοποιείται ή δεν ανταποκρίνεται στα κουμπιά ελέγχου.

Συνδέστε τον καθαριστή αέρα στο ρεύμα.

Ελέγξτε αν το καλώδιο τροφοδοσίας έχει υποστεί ζημιά. Αν ναι, σταματήστε να χρησιμοποιείτε τον καθαριστή αέρα και επικοινωνήστε με την Υποστήριξη Πελατών (βλ. σελίδα 19).

Συνδέστε τον καθαριστή αέρα σε διαφορετική πρίζα.

Ο καθαριστής αέρα ενδέχεται να παρουσιάζει δυσλειτουργία. Επικοινωνήστε με την Υποστήριξη Πελατών (βλ. σελίδα 19).

Η ροή αέρα είναι σημαντικά μειωμένη.

Βεβαιωθείτε ότι το φίλτρο έχει αφαιρεθεί από τη συσκευασία του και έχει τοποθετηθεί σωστά (βλ. σελίδα 6).

Πατήστε το κουμπί ανεμιστήρα για να αυξήσετε την ταχύτητα του ανεμιστήρα.

Βεβαιωθείτε ότι υπάρχει τουλάχιστον 15 in / 38 cm ελεύθερος χώρος γύρω από όλες τις πλευρές του καθαριστή αέρα.

Το προ-φίλτρο μπορεί να έχει φράξει από μεγάλα σωματίδια, όπως τρίχες ή χνούδια, εμποδίζοντας τη ροή αέρα. Καθαρίστε το προ-φίλτρο (βλ. σελίδα 12).

Αντικαταστήστε το φίλτρο (βλ. σελίδα 13).

Ο καθαριστής αέρα κάνει ασυνήθιστο θόρυβο ενώ λειτουργεί ο ανεμιστήρας.

Βεβαιωθείτε ότι το φίλτρο είναι σωστά τοποθετημένο και ότι έχει αφαιρεθεί η πλαστική συσκευασία (βλ. σελίδα 6).

Βεβαιωθείτε ότι ο καθαριστής αέρα λειτουργεί πάνω σε σκληρή, επίπεδη και σταθερή επιφάνεια.

Αντικαταστήστε το φίλτρο (βλ. σελίδα 13).

Ο καθαριστής αέρα μπορεί να έχει υποστεί ζημιά ή να υπάρχει ξένο αντικείμενο στο εσωτερικό του. Σταματήστε να χρησιμοποιείτε τον καθαριστή αέρα και επικοινωνήστε με την Υποστήριξη Πελατών (βλ. σελίδα 19). Μην προσπαθήσετε να επισκευάσετε τον καθαριστή αέρα μόνοι σας.

Παράξενη οσμή προέρχεται από τον καθαριστή αέρα.

Καθαρίστε το φίλτρο ή αντικαταστήστε το εάν χρειάζεται.

Πρόβλημα

Πιθανή Λύση

Βεβαιωθείτε ότι δεν χρησιμοποιείτε τον καθαριστή αέρα σε χώρο με υψηλή υγρασία ή κατά τη διάχυση αιθέρων ελαίων.

Πρόβλημα

Χαμηλή ποιότητα καθαρισμού αέρα.

Πιθανή Λύση

Πατήστε το κουμπί ανεμιστήρα για να αυξήσετε την ταχύτητα του ανεμιστήρα.

Βεβαιωθείτε ότι κανένα αντικείμενο δεν εμποδίζει τα πλαινά ή το επάνω μέρος του καθαριστή αέρα (είσοδος ή έξοδος αέρα).

Βεβαιωθείτε ότι το φίλτρο έχει αφαιρεθεί από τη συσκευασία του και έχει τοποθετηθεί σωστά (βλ. σελίδα 6).

Κλείστε πόρτες και παράθυρα κατά τη χρήση του καθαριστή αέρα.

Εάν το δωμάτιο είναι μεγαλύτερο από 183 ft² / 17 m², ο καθαρισμός του αέρα θα χρειαστεί περισσότερο χρόνο.

Ο καθαριστής αέρα ενδέχεται να μην είναι εξίσου αποτελεσματικός σε σημαντικά μεγαλύτερους χώρους.

Αντικαταστήστε το φίλτρο (βλ. σελίδα 13).

Η ένδειξη ελέγχου φίλτρου παραμένει αναμμένη μετά την αντικατάσταση του φίλτρου.

Επαναφέρετε την ένδειξη ελέγχου φίλτρου (βλ. σελίδα 12).

Η ένδειξη ελέγχου φίλτρου δεν έχει ανάψει μέσα σε 8 μήνες.

Η ένδειξη ελέγχου φίλτρου αποτελεί υπενθύμιση για τον έλεγχο του φίλτρου και θα ανάψει ανάλογα με τον χρόνο χρήσης του καθαριστή αέρα (βλ. σελίδα 12). Εάν δεν χρησιμοποιείτε συχνά τον καθαριστή αέρα, η ένδειξη θα αργήσει περισσότερο να ανάψει.

Η ένδειξη ελέγχου φίλτρου άναψε πριν από τους 6 μήνες.

Η ένδειξη ελέγχου φίλτρου αποτελεί υπενθύμιση για τον έλεγχο του φίλτρου και θα ανάψει ανάλογα με τον χρόνο χρήσης του καθαριστή αέρα (βλ. σελίδα 12). Εάν χρησιμοποιείτε συχνά τον καθαριστή αέρα, η ένδειξη θα ανάψει νωρίτερα.

Εάν το πρόβλημά σας δεν αναφέρεται στη λίστα, παρακαλούμε επικοινωνήστε με την Υποστήριξη Πελατών (βλ. σελίδα 19).

ΑΝΤΙΜΕΤΩΠΙΣΗ ΠΡΟΒΛΗΜΑΤΩΝ ΕΦΑΡΜΟΓΗΣ VESYNC

Ο έξυπνος καθαριστής αέρα μου δεν συνδέεται με την εφαρμογή VeSync.

- Βεβαιωθείτε ότι το Bluetooth® του τηλεφώνου σας είναι ενεργοποιημένο και ότι δεν είναι συνδεδεμένο αυτή τη στιγμή με άλλη συσκευή Bluetooth.
- Κατά τη διαδικασία ρύθμισης, πρέπει να είστε συνδεδεμένοι σε ασφαλές δίκτυο WiFi 2.4GHz. Επιβεβαιώστε ότι το δίκτυο λειτουργεί σωστά.
- Βεβαιωθείτε ότι ο κωδικός πρόσβασης WiFi που εισαγάγατε είναι σωστός. Δεν πρέπει να υπάρχουν κενά στην αρχή ή στο τέλος του κωδικού.
- Δοκιμάστε τον κωδικό συνδέοντας κάποια άλλη ηλεκτρονική συσκευή στο router.
- Εάν πληκτρολογείτε χειροκίνητα το SSID και τον κωδικό πρόσβασης, ελέγξτε ξανά ότι έχουν εισαχθεί σωστά.
- Δοκιμάστε να μετακινήσετε τον καθαριστή αέρα πιο κοντά στο router. Το τηλέφωνό σας πρέπει να βρίσκεται όσο το δυνατόν πιο κοντά στον καθαριστή αέρα.
- Το router ίσως χρειάζεται να τοποθετηθεί σε υψηλότερο σημείο, μακριά από εμπόδια.
- Βεβαιωθείτε ότι ο καθαριστής αέρα και το router βρίσκονται μακριά από συσκευές (όπως φούρνους μικροκυμάτων, ψυγεία, ηλεκτρονικές συσκευές κ.λπ.) ώστε να αποφεύγονται παρεμβολές σήματος.
- Εάν χρησιμοποιείτε VPN, βεβαιωθείτε ότι είναι απενεργοποιημένο κατά τη ρύθμιση του καθαριστή αέρα.
-

Απενεργοποιήστε την πιστοποίηση μέσω portal για το δίκτυο WiFi σας. Εάν η πιστοποίηση portal είναι ενεργοποιημένη, ο καθαριστής αέρα δεν θα μπορεί να αποκτήσει πρόσβαση στο δίκτυο WiFi και η ρύθμιση θα αποτύχει.

Σημείωση: Η πιστοποίηση portal σημαίνει ότι πρέπει να συνδεθείτε στο δίκτυο WiFi μέσω μιας ιστοσελίδας πριν μπορέσετε να χρησιμοποιήσετε το διαδίκτυο.

Ο καθαριστής αέρα μου εμφανίζεται εκτός σύνδεσης.

- Βεβαιωθείτε ότι ο καθαριστής αέρα είναι συνδεδεμένος στο ρεύμα και λειτουργεί και, στη συνέχεια, ανανεώστε το μενού της εφαρμογής VeSync σύροντας προς τα κάτω την οθόνη.
- Βεβαιωθείτε ότι το router είναι συνδεδεμένο στο διαδίκτυο και ότι η σύνδεση δικτύου του τηλεφώνου σας λειτουργεί σωστά.
- Διαγράψτε τον εκτός σύνδεσης καθαριστή αέρα από την εφαρμογή VeSync. Σύρετε προς τα αριστερά (iOS®) ή πατήστε παρατεταμένα (Android™) και στη συνέχεια πατήστε «Διαγραφή».
- Ρυθμίστε ξανά τον καθαριστή αέρα μέσω της εφαρμογής VeSync.

Σημείωση: Διακοπές ρεύματος, διακοπές σύνδεσης στο διαδίκτυο ή αλλαγή router WiFi ενδέχεται να προκαλέσουν την αποσύνδεση του καθαριστή αέρα.

Εάν το πρόβλημά σας δεν αναφέρεται στη λίστα, παρακαλούμε επικοινωνήστε με την Υποστήριξη Πελατών (βλ. σελίδα 19).

Όνομα Προϊόντος Έξυπνος Καθαριστής Αέρα True HEPA

Μοντέλα Core 200S, LAPC201S-AUSR

Για δική σας αναφορά, συνιστούμε ανεπιφύλακτα να καταγράψετε τον αριθμό παραγγελίας και την ημερομηνία αγοράς σας.

Όροι & Πολιτική

Η Arovast Corporation («Arovast») εγγυάται στον αρχικό αγοραστή ότι το προϊόν αυτό είναι απαλλαγμένο από ελαττώματα υλικών και κατασκευής, υπό κανονική χρήση και συνθήκες, για περίοδο 2 ετών από την ημερομηνία αρχικής αγοράς.

Η Arovast συμφωνεί, κατά την κρίση μας κατά τη διάρκεια της περιόδου εγγύησης, να επισκευάσει οποιοδήποτε ελάττωμα υλικού ή κατασκευής ή να παρέχει ισοδύναμο προϊόν προς αντικατάσταση χωρίς χρέωση, υπό την προϋπόθεση επαλήθευσης του ελαττώματος ή της δυσλειτουργίας και προσκόμισης αποδεικτικού αγοράς.

Δεν παρέχεται καμία άλλη ρητή εγγύηση. Η παρούσα εγγύηση δεν ισχύει:

- Εάν το προϊόν έχει τροποποιηθεί από την αρχική του κατάσταση.
- Εάν το προϊόν δεν έχει χρησιμοποιηθεί σύμφωνα με τις οδηγίες και τις υποδείξεις του εγχειριδίου χρήσης.
- Για ζημιές ή ελαττώματα που προκαλούνται από ατύχημα, κακή χρήση, λανθασμένη χρήση ή ακατάλληλη ή ανεπαρκή συντήρηση.
- Για ζημιές ή ελαττώματα που προκαλούνται από σέρβις ή επισκευή του προϊόντος από μη εξουσιοδοτημένο πάροχο υπηρεσιών ή από οποιοδήποτε άλλο πρόσωπο εκτός της Arovast.
- Για ζημιές ή ελαττώματα που προκύπτουν κατά τη διάρκεια εμπορικής χρήσης, χρήσης ενοικίασης ή οποιασδήποτε χρήσης για την οποία το προϊόν δεν προορίζεται.
- Για ζημιές ή ελαττώματα που υπερβαίνουν το κόστος του προϊόντος.

Η Arovast δεν φέρει ευθύνη για έμμεσες, τυχαίες ή επακόλουθες ζημιές που σχετίζονται με τη χρήση του προϊόντος που καλύπτεται από αυτήν την εγγύηση.

Η παρούσα εγγύηση ισχύει μόνο για τον αρχικό καταναλωτή-αγοραστή του προϊόντος και δεν μεταβιβάζεται σε οποιονδήποτε επόμενο ιδιοκτήτη του προϊόντος.

ανεξάρτητα από το εάν το προϊόν μεταβιβαστεί κατά τη διάρκεια της καθορισμένης περιόδου εγγύησης.

Η παρούσα εγγύηση δεν καλύπτει προϊόντα που αγοράστηκαν από μη εξουσιοδοτημένους πωλητές. Η εγγύηση της Arovast ισχύει μόνο για προϊόντα που αγοράστηκαν από εξουσιοδοτημένους πωλητές, οι οποίοι υπόκεινται στους ελέγχους ποιότητας της Arovast και έχουν συμφωνήσει να τους ακολουθούν.

Όλες οι σιωπηρές εγγυήσεις περιορίζονται στη διάρκεια αυτής της περιορισμένης εγγύησης.

Η παρούσα εγγύηση σας παρέχει συγκεκριμένα νόμιμα δικαιώματα και ενδέχεται να έχετε και άλλα δικαιώματα, τα οποία διαφέρουν από πολιτεία σε πολιτεία. Ορισμένες πολιτείες δεν επιτρέπουν τον αποκλεισμό ή τον περιορισμό τυχαίων ή επακόλουθων ζημιών, επομένως οι παραπάνω περιορισμοί ή εξαιρέσεις ενδέχεται να μην ισχύουν για εσάς.

Εάν διαπιστώσετε ότι το προϊόν σας είναι ελαττωματικό εντός της καθορισμένης περιόδου εγγύησης, παρακαλούμε επικοινωνήστε με την Υποστήριξη Πελατών μέσω email στο support@levoit.com.

ΜΗΝ απορρίψετε το προϊόν σας πριν επικοινωνήσετε μαζί μας. Μόλις η ομάδα Υποστήριξης Πελατών εγκρίνει το αίτημά σας, παρακαλούμε επιστρέψτε το προϊόν μαζί με αντίγραφο του τιμολογίου και τον αριθμό παραγγελίας.

Κάθε προϊόν Levoit περιλαμβάνει αυτόματα εγγύηση 2 ετών. Για να κάνετε τη διαδικασία υποστήριξης πελατών γρήγορη και εύκολη, καταχωρίστε το προϊόν σας ηλεκτρονικά στη διεύθυνση www.levoit.com/warranty.