

# VEVOR

ΚΩΔΙΚΟΣ ΠΡΟΪΟΝΤΟΣ : SQZQYKYYCWSD52FJIV9



Τηλεκατευθυνόμενο Αυτοκίνητο 1:14 4WD Εκτός Δρόμου για  
Παιδιά

## **ΧΡΕΙΑΖΕΣΤΕ ΒΟΗΘΕΙΑ; ΕΠΙΚΟΙΝΩΝΗΣΤΕ ΜΑΖΙ ΜΑΣ!**

Έχετε απορίες σχετικά με το προϊόν; Χρειάζεστε τεχνική υποστήριξη;  
Μη διστάσετε να επικοινωνήσετε μαζί μας:

**Τεχνική Υποστήριξη και Πιστοποιητικό Ηλεκτρονικής Εγγύησης**  
[www.vevor.com/support](http://www.vevor.com/support)

---

Αυτές είναι οι αρχικές οδηγίες. Παρακαλούμε διαβάστε προσεκτικά όλες τις οδηγίες του εγχειριδίου πριν από τη χρήση.

Η VEVOR διατηρεί το δικαίωμα τελικής ερμηνείας του παρόντος εγχειριδίου χρήστη.

Η εμφάνιση του προϊόντος ενδέχεται να διαφέρει ανάλογα με το προϊόν που παραλάβατε.

Παρακαλούμε για την κατανόησή σας ότι ενδέχεται να υπάρξουν τεχνολογικές ή λογισμικές ενημερώσεις στο προϊόν χωρίς προηγούμενη ειδοποίηση.

### **ΠΡΟΛΟΓΟΣ**

Για να κάνετε τη χρήση αυτού του τηλεκατευθυνόμενου αυτοκινήτου όσο το δυνατόν πιο εύκολη και άνετη, παρακαλούμε διαβάστε τις οδηγίες πριν χρησιμοποιήσετε το προϊόν.

Απολαύστε και διασκεδάστε με το προϊόν, κρατώντας παράλληλα το εγχειρίδιο για μελλοντική συντήρηση και αναφορά.

Για την προστασία των νόμιμων δικαιωμάτων και συμφερόντων των χρηστών, παρακαλούμε διαβάστε προσεκτικά το περιεχόμενο αυτού του εγχειριδίου πριν χρησιμοποιήσετε το προϊόν.





Κατά τη χρήση του προϊόντος, τηρείτε αυστηρά όλες τις απαιτήσεις, τις οδηγίες και τους κανόνες ασφαλείας. Σε περίπτωση προσωπικού τραυματισμού, ατυχήματος, υλικής ζημιάς, νομικής διαφοράς ή άλλου δυσμενούς συμβάντος που προκύπτει από μη τήρηση των οδηγιών ασφαλείας ή από ακατάλληλη χρήση του προϊόντος, ο χρήστης φέρει πλήρως την ευθύνη για τις σχετικές συνέπειες και απώλειες. Η KF PLAN δεν φέρει καμία ευθύνη.

Με την έναρξη χρήσης του προϊόντος, θεωρείται ότι έχετε διαβάσει, κατανοήσει, αποδεχθεί και συμφωνήσει με όλους τους όρους και το περιεχόμενο των οδηγιών

(συμπεριλαμβανομένων αποποιήσεων ευθύνης, οδηγιών ασφαλείας, προειδοποιήσεων κ.λπ.) που συνοδεύουν το προϊόν.

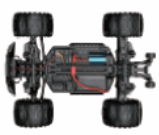
Σε περίπτωση που αντιμετωπίσετε οποιοδήποτε πρόβλημα σχετικά με τη λειτουργία ή τη συντήρηση του προϊόντος, παρακαλούμε επικοινωνήστε με τον τοπικό αντιπρόσωπο πωλήσεων ή με την εξυπηρέτηση πελατών της KF PLAN.

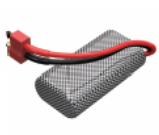
## ΠΕΡΙΕΧΟΜΕΝΑ ΣΥΣΚΕΥΑΣΙΑΣ

					
RC Car	Remote Control	USB Charging Cable	Battery	Product Manual	Accessory package

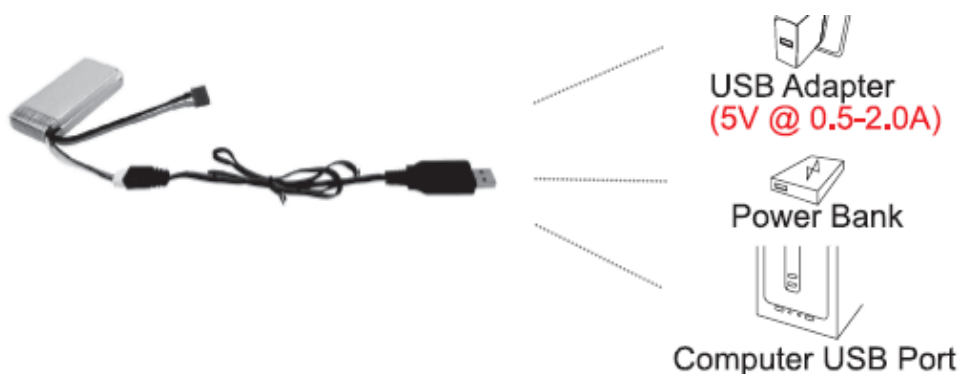

Η μπαταρία δεν είναι πλήρως φορτισμένη κατά την κατασκευή της. Όταν η μπαταρία του αυτοκινήτου είναι χαμηλή, ενεργοποιείται η λειτουργία προστασίας LVC (Low Voltage Cutoff) για την προστασία της μπαταρίας. Σε αυτήν την περίπτωση, το αυτοκίνητο μπορεί μόνο να στρίβει και όχι να κινείται εμπρός ή πίσω. Παρακαλούμε φορτίστε τη μπαταρία.

### Θύρα USB Υπολογιστή

Συνδέστε το καλώδιο φόρτισης USB στη θύρα USB υπολογιστή, power bank ή αντάπτορα USB (5V @ 0.5~2.0A).

Συνδέστε το καλώδιο της μπαταρίας στο καλώδιο φόρτισης USB.

Χρόνος φόρτισης: περίπου 180 λεπτά.

Η πράσινη ενδεικτική λυχνία στο καλώδιο φόρτισης USB θα αναβοσβήνει κατά τη φόρτιση και θα παραμείνει σταθερά αναμμένη όταν η φόρτιση ολοκληρωθεί.

### ΠΡΟΣΟΧΗ:

Να επιβλέπετε πάντα τη μπαταρία κατά τη φόρτιση. ΜΗΝ τοποθετείτε τη μπαταρία πάνω σε εύφλεκτες επιφάνειες.

Αν η μπαταρία ή το καλώδιο φόρτισης USB υποστούν ζημιά, σταματήστε αμέσως τη χρήση τους και αντικαταστήστε τα εξαρτήματα το συντομότερο δυνατό.

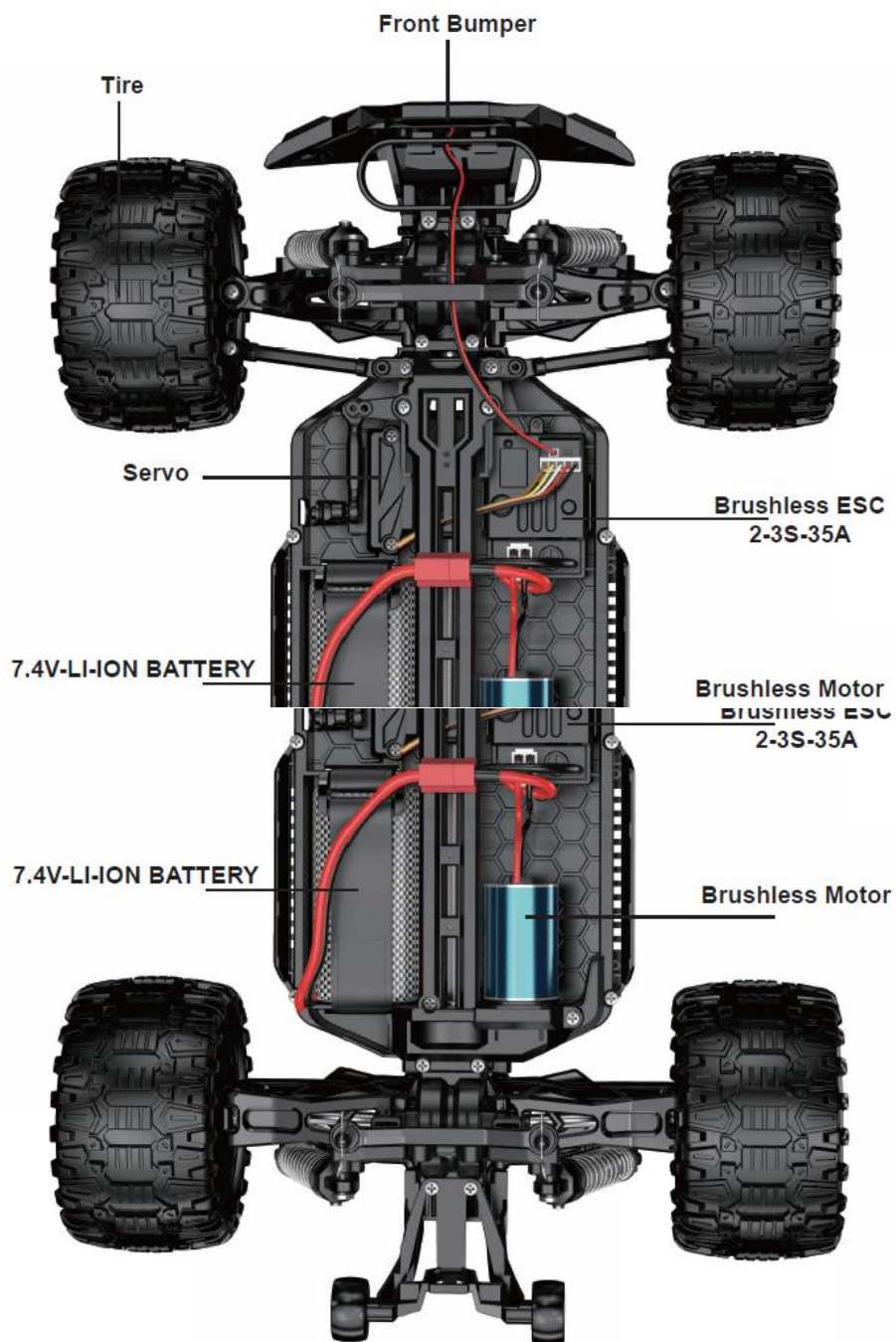



- Όταν τραβάτε τη σκανδάλη προς τα πίσω, το όχημα κινείται προς τα εμπρός.
- Όταν το όχημα κινείται προς τα εμπρός, σπρώξτε τη σκανδάλη προς τα εμπρός και το όχημα θα φρενάρει.
- Όταν η σκανδάλη του τηλεχειριστηρίου επιστρέψει στη μεσαία θέση, σπρώξτε ξανά τη σκανδάλη προς τα εμπρός και το όχημα θα κινηθεί προς τα πίσω.

<b>Χρώμα / Μοτίβο LED</b>	<b>Ονομασία</b>	<b>Ενδείξεις</b>
Κόκκινο φως συνεχώς αναμμένο	Κανονική λειτουργία οδήγησης	Ανατρέξτε στις πληροφορίες χρήσης του τηλεχειριστηρίου στη σελίδα 9.
Κόκκινο φως με αργό αναβόσβημα (αναμμένο 0.5s / σβηστό 0.5s)	Ένδειξη χαμηλής μπαταρίας	Για περισσότερες πληροφορίες, ανατρέξτε στις οδηγίες τοποθέτησης νέας μπαταρίας στο τηλεχειριστήριο στη σελίδα 6.
Κόκκινο φως με γρήγορο αναβόσβημα (αναμμένο 0.125s / σβηστό 0.125s)	Αποτυχία / Σφάλμα σύνδεσης	Αν ο πομπός και ο δέκτης δεν συνδεθούν σωστά, απενεργοποιήστε το σύστημα τηλεχειρισμού και επανεκινήστε το για αποκατάσταση της κανονικής λειτουργίας. Ελέγξτε αν υπάρχει υπέρβαση εμβέλειας, χαμηλή μπαταρία ή κατεστραμμένη κεραία σε περίπτωση αποτυχίας σύνδεσης.

## **ΕΓΚΑΤΑΣΤΑΣΗ ΜΠΑΤΑΡΙΑΣ**

Τραβήξτε τη σκανδάλη γκαζιού προς τα πίσω και το αυτοκίνητο θα κινηθεί προς τα εμπρός.

Σπρώξτε τη σκανδάλη γκαζιού προς τα εμπρός και το αυτοκίνητο θα φρενάρει.

Σπρώξτε ξανά τη σκανδάλη προς τα εμπρός και το αυτοκίνητο θα κινηθεί προς τα πίσω.

(Η σκανδάλη γκαζιού ελέγχει την ταχύτητα.)

Περιστρέψτε τον τροχό διεύθυνσης αριστερόστροφα και το αυτοκίνητο θα στρίψει αριστερά.

Περιστρέψτε τον τροχό διεύθυνσης δεξιόστροφα και το αυτοκίνητο θα στρίψει δεξιά.

(Η γωνία περιστροφής του τιμονιού ελέγχει τον βαθμό στροφής.)

---

## **ΕΓΚΑΤΑΣΤΑΣΗ ΤΟΥ ΠΑΚΕΤΟΥ ΜΠΑΤΑΡΙΑΣ ΓΙΑ ΤΟ ΜΟΝΤΕΛΟ ΣΑΣ**

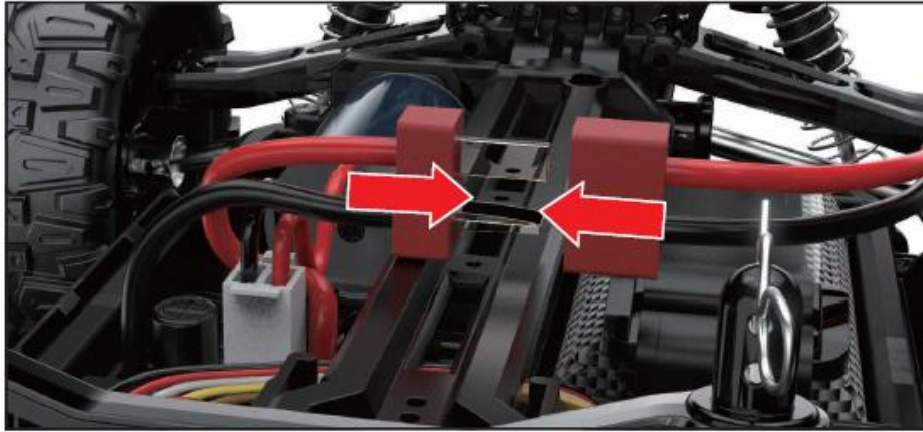

Το τηλεκατευθυνόμενο αυτοκίνητό σας περιλαμβάνει ήδη πακέτο μπαταρίας λιθίου 7.4V.

Παρακαλούμε εγκαταστήστε τη μπαταρία ακολουθώντας τα παρακάτω βήματα:

1. Περιστρέψτε το κλείδωμα της θήκης μπαταρίας αριστερόστροφα για να ανοίξετε τη θήκη.
2. Τοποθετήστε τη μπαταρία στη θήκη μπαταρίας. Βεβαιωθείτε ότι το καλώδιο της μπαταρίας βρίσκεται στο πίσω μέρος του τηλεκατευθυνόμενου αυτοκινήτου και ότι περνά μέσα από την ειδική εγκοπή στο πίσω μέρος της θήκης μπαταρίας.
3. Περιστρέψτε το κλείδωμα της θήκης μπαταρίας δεξιόστροφα ώστε να ασφαλίσει σωστά το κάλυμμα πριν συνδέσετε το καλώδιο τροφοδοσίας.

---

## ΕΛΕΓΧΟΣ ΜΕΓΙΣΤΗΣ ΤΑΧΥΤΗΤΑΣ



Περιστρέψτε τον διακόπτη ταχύτητας αριστερόστροφα για να μειώσετε τη μέγιστη ταχύτητα του αυτοκινήτου.

Περιστρέψτε τον διακόπτη ταχύτητας δεξιόστροφα για να αυξήσετε τη μέγιστη ταχύτητα του αυτοκινήτου.

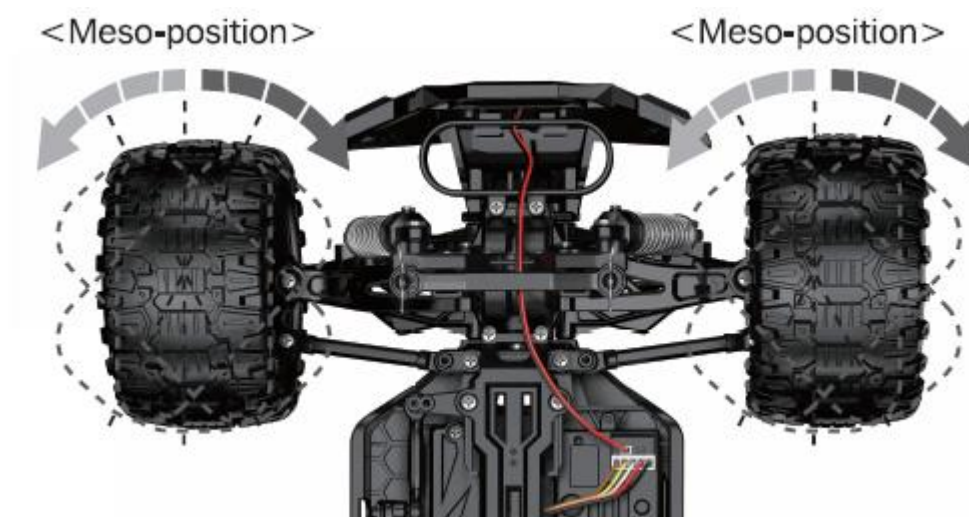

## ΕΚΚΙΝΗΣΗ

1. Μετακινήστε τον διακόπτη ESC στη θέση «ON», όπως φαίνεται στην εικόνα 1.
2. Μετακινήστε τον διακόπτη τροφοδοσίας στη θέση «ON» για να ενεργοποιήσετε το τηλεχειριστήριο. Η κόκκινη λυχνία LED θα ανάψει. Αν η κόκκινη λυχνία LED δεν ανάψει, ελέγξτε αν οι θετικοί και αρνητικοί πόλοι της μπαταρίας του τηλεχειριστηρίου έχουν τοποθετηθεί σωστά, όπως φαίνεται στην εικόνα 2.
3. Όταν ολοκληρωθεί η χρήση του οχήματος, απενεργοποιήστε το τηλεχειριστήριο και αποσυνδέστε την τροφοδοσία. Αν η μπαταρία παραμείνει συνδεδεμένη, ενδέχεται να προκληθεί φθορά στις μπαταρίες.

### 4. ΣΗΜΕΙΩΣΗ:

5. Βεβαιωθείτε ότι η σύνδεση μεταξύ τηλεχειριστηρίου και συνδέσμου έχει γίνει σωστά πριν χρησιμοποιήσετε το αυτοκίνητο.

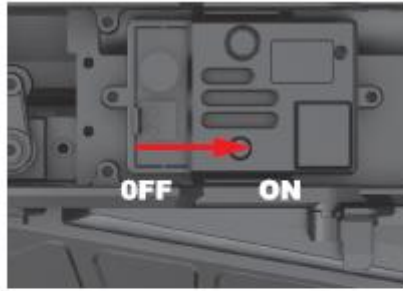

Figure 1



## ΟΔΗΓΙΕΣ ΧΕΙΡΙΣΜΟΥ

- Τραβήξτε τη σκανδάλη ώστε το αυτοκίνητο να κινηθεί αργά προς τα εμπρός. Τραβήξτε ξανά περισσότερο τη σκανδάλη για ταχύτερη επιτάχυνση.
- Σπρώξτε τη σκανδάλη προς τα εμπρός για να σταματήσει το αυτοκίνητο. Σπρώξτε ξανά προς τα εμπρός για κίνηση προς την αντίθετη κατεύθυνση (όπισθεν).
- Σε περίπτωση σύγκρουσης, αφήστε αμέσως τη σκανδάλη.
- Όταν η μπαταρία εξαντλείται, το αυτοκίνητο θα συνεχίσει να ρολάρει μέχρι να σταματήσει. Το όχημα διαθέτει λειτουργία LVC για προστασία της μπαταρίας.



ΕΡΩΤΗΣΗ	ΑΙΤΙΑ	ΛΥΣΗ
Δεν γίνεται σύζευξη ή δεν μπορεί να ελεγχθεί	1. Η μπαταρία του αυτοκινήτου ή του τηλεχειριστηρίου έχει αποφορτιστεί πλήρως 2. Εκτός εμβέλειας τηλεχειριστηρίου	1. Αντικαταστήστε ή φορτίστε τη μπαταρία 2. Χρησιμοποιήστε το εντός της εμβέλειας τηλεχειρισμού
Δεν κινείται εμπρός ή πίσω	1. Χαμηλή μπαταρία 2. Το αυτοκίνητο βραχυκύκλωσε λόγω υγρασίας 3. Κακή επαφή μεταξύ κινητήρα και ηλεκτρονικού ρυθμιστή	1. Φορτίστε τη μπαταρία 2. Αφήστε το αυτοκίνητο να στεγνώσει πλήρως 3. Επανασυνδέστε το καλώδιο σύνδεσης μεταξύ κινητήρα και ηλεκτρονικού ρυθμιστή
Δεν στρίβει αριστερά ή δεξιά	1. Ο διακόπτης γωνίας διεύθυνσης (ST.RATE) είναι ρυθμισμένος στο ελάχιστο 2. Χαμηλή μπαταρία 3. Το αυτοκίνητο βραχυκύκλωσε λόγω υγρασίας 4. Κακή επαφή μεταξύ μηχανισμού διεύθυνσης και ηλεκτρονικού ρυθμιστή	1. Ρυθμίστε το ST.RATE στο μέγιστο 2. Φορτίστε τη μπαταρία 3. Αφήστε το αυτοκίνητο να στεγνώσει πλήρως 4. Επανασυνδέστε το καλώδιο σύνδεσης μεταξύ μηχανισμού διεύθυνσης και ηλεκτρονικού ρυθμιστή
Δεν φορτίζει	1. Η τάση ή το ρεύμα τροφοδοσίας είναι πολύ υψηλό 2. Το καλώδιο φόρτισης ή η μπαταρία έχει υποστεί βλάβη	1. Η τροφοδοσία πρέπει να είναι 5V / 0.5~2A 2. Επικοινωνήστε με την εξυπηρέτηση πελατών της PX TOYS
Λείπει ή έχει σπάσει κάποιο εξάρτημα	—	Επικοινωνήστε με την εξυπηρέτηση πελατών της PX TOYS
Οι τροχοί περιστρέφονται μόνοι τους	Πατήθηκε η σκανδάλη γκαζιού κατά τη σύζευξη	Επαναλάβετε τη διαδικασία χωρίς να πατάτε τη σκανδάλη

Χαρακτηριστικό	Περιγραφή
Κίνηση	4WD
Κινητήρας	Brushless κινητήρας 2440
Σερβομηχανισμός διεύθυνσης	2KG
Μπαταρία	Μπαταρία λιθίου 7.4V
Συχνότητα τηλεχειριστηρίου	2.4GHz
Εμβέλεια τηλεχειριστηρίου	100 μέτρα
Τρόπος φόρτισης	Καλώδιο φόρτισης USB με ισορροπημένη φόρτιση

9000 ASSEMBLY VIEW

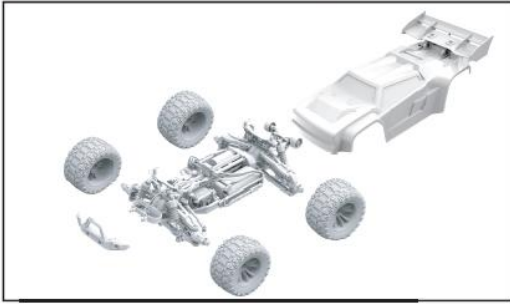

FRONT & REAR DIFFERENTIAL EXPLODED VIEW

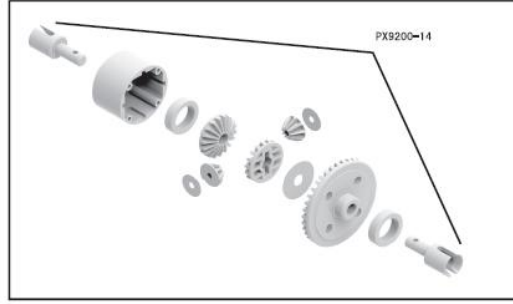

TIRE & WHEEL AXLE EXPLODED VIEW



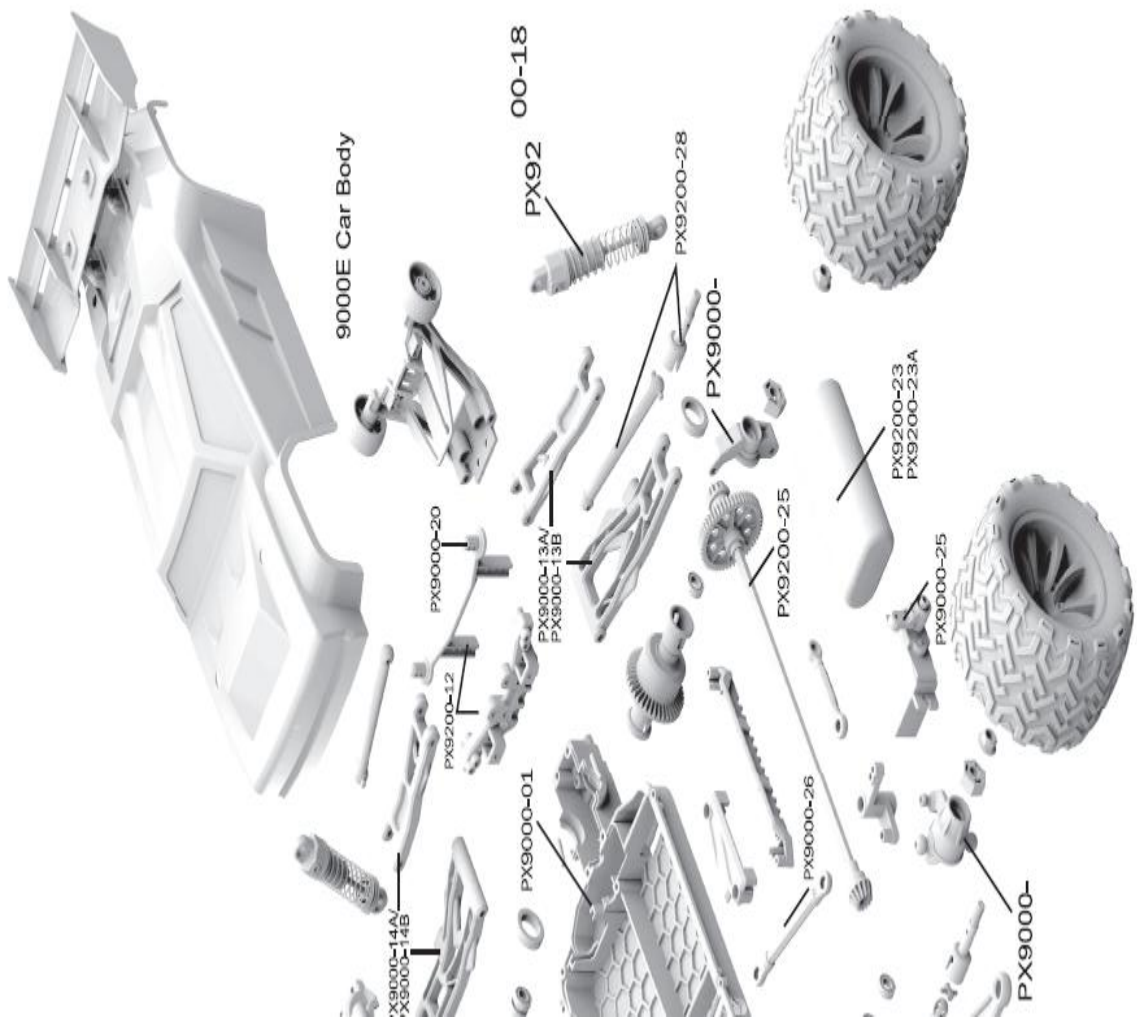

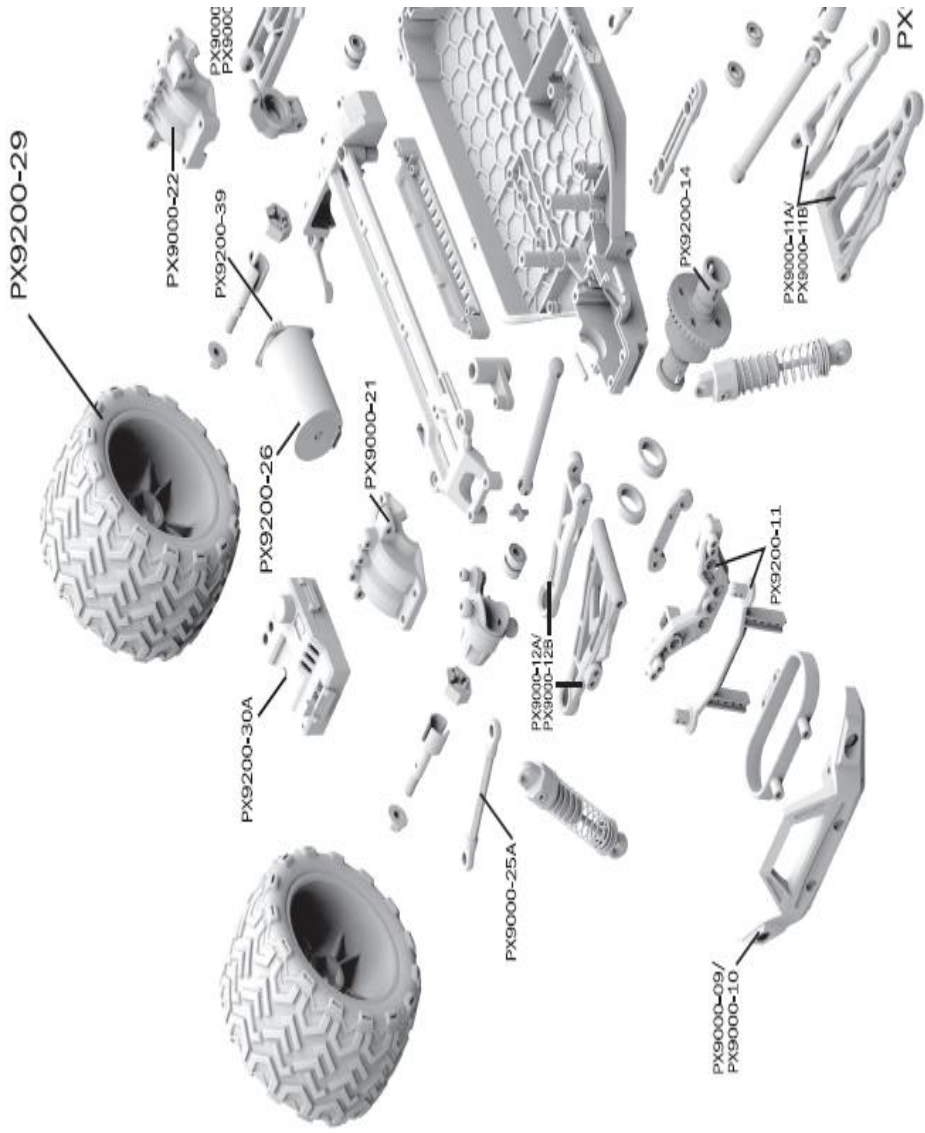



Φ 2.6\*8 PB Screw

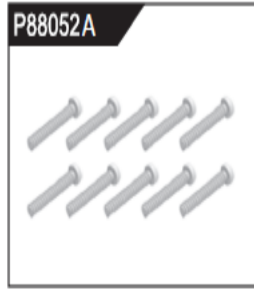

Φ 2.6\*25 PB Screw



Φ 4\*13 Step Screw

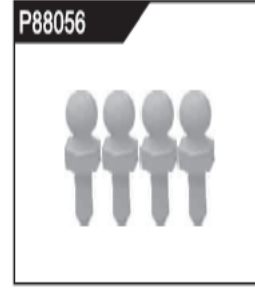

Φ 4.6 Ball Head

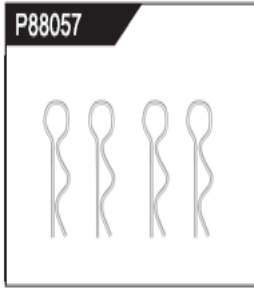

R-Shaped Buckle



3\*4\*20 Screw

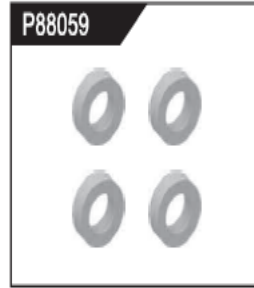

Φ 10\*15\*4 MM  
Ball Bearing

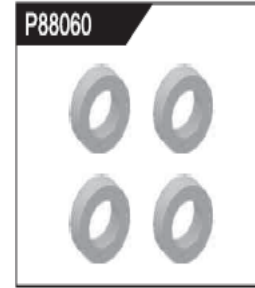

Φ 6.35\*9.525\*3.175 MM  
Ball Bearing



Nylor Nut M4

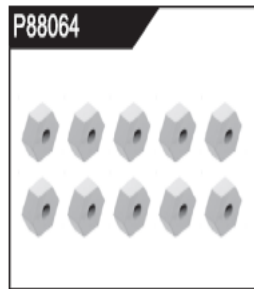

Wheel Hex

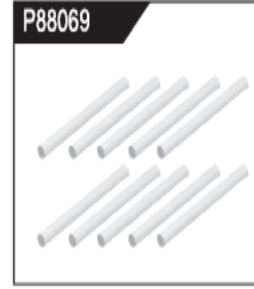

Φ 3\*48 Front/Rear Lower  
Suspension Pin A

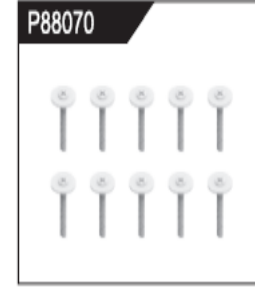

3\*12\*8 Pwb belt adapter



2.6\*10\*6 Pwb belt adapter

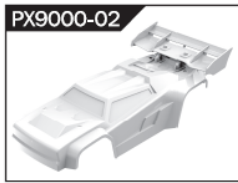

9002E Car Body



PX9011-01

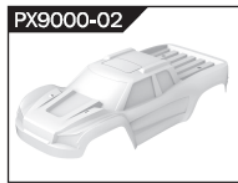

PX9000-02

9000E Car Body



PX9011-02

Chassis



PX9011-03

9000-Front/Rear Bumper



PX9011-04

9000-Front/Rear Bumper



PX9011-06



PX9011-05



PX9000-17

Front Shock Tower and Body Post



PX9000-18

Rear Shock Tower and Body Post



PX9000-23

Battery LiPo (7.4V 1500mAh)



PX9000-24

Diff Main Gear Complete



PX9000-15

Front Steering Carrier



PX9000-16

Rear Upright



PX9000-26

Front/Rear Upper Link



PX9000-18

Front/Rear Shock Absorber



PX9000-19

Steering Link



PX9000-28

Steering Arm Complete



PX9000-25

Servo



PX9000-25A

Servo Link



Battery



Drive Shaft Assembly



Brushless Motor



Universal Drive Joint



Wheel Complete



Brushless ESC(34A)



2.4G Transmitter



2.4G Transmitter



USB



Motor Gear (14T)



Body Wing



Head lamp

- Σύμφωνα με τις οδηγίες του εγχειριδίου, ορισμένα μέρη πρέπει να συναρμολογούνται και να ρυθμίζονται από ενήλικες.
- Παρακαλούμε χρησιμοποιείτε το προϊόν υπό την επίβλεψη ενήλικα.
- Απομακρύνετε άμεσα τα υλικά συσκευασίας ώστε να μην προκαλέσουν κίνδυνο για τα παιδιά.
- Μη χρησιμοποιείτε το προϊόν σε σημεία όπου υπάρχει στάσιμο νερό ή κάτω από βροχή. Μέρη του προϊόντος ενδέχεται να παρουσιάσουν δυσλειτουργία αν εκτεθούν σε νερό.
- Μην αγγίζετε τους περιστρεφόμενους τροχούς για αποφυγή τραυματισμού.
- Το προϊόν περιέχει μικρά εξαρτήματα που ενδέχεται να προκαλέσουν κίνδυνο κατάποσης ή πνιγμού.
- Χρησιμοποιείτε το τηλεκατευθυνόμενο προϊόν μακριά από δρόμους ή χώρους με πολύ κόσμο ώστε να αποφεύγονται ατυχήματα.
- Ελέγχετε περιοδικά το καλώδιο φόρτισης USB, το φως, το περίβλημα και άλλα εξαρτήματα. Αν εντοπιστεί φθορά, αποσυνδέστε αμέσως τη συσκευή.
- Το προϊόν πρέπει να φορτίζεται μόνο με το εργοστασιακά παρεχόμενο καλώδιο USB.

- Το καλώδιο USB, η θήκη μπαταρίας και η μπαταρία πρέπει να χρησιμοποιούνται μόνο με την καθορισμένη παροχή ρεύματος που αναγράφεται στο προϊόν.
- Το καλώδιο φόρτισης USB και η μπαταρία δεν είναι παιχνίδια.
- Αποσυνδέστε το επαναφορτιζόμενο καλώδιο USB πριν καθαρίσετε το παιχνίδι.
- Αν παρατηρήσετε ασυνήθιστη ηλεκτρική φόρτιση κατά τη χρήση, απενεργοποιήστε αμέσως τη συσκευή.
- Κατά την τοποθέτηση ή αντικατάσταση της μπαταρίας, προσέξτε τη σωστή πολικότητα.
- Το τηλεχειριστήριο χρησιμοποιεί μπαταρία λιθίου 7.4V.
- Απαγορεύονται αυστηρά ενέργειες όπως αποσυναρμολόγηση, τροποποίηση, πρόκληση σύγκρουσης, διάτρηση, πτώση ή ρίψη στη φωτιά, καθώς μπορεί να προκαλέσουν ζημιά στο προϊόν και κίνδυνο για τον χρήστη ή άλλα άτομα.
- Μην εκθέτετε τη μπαταρία σε παρατεταμένη ηλιακή ακτινοβολία για αποφυγή κινδύνου.
- Συνιστάται η αποθήκευση της μπαταρίας σε θερμοκρασία κάτω των 30°C. Μην την αποθηκεύετε σε χώρους με θερμότητα, υψηλή θερμοκρασία ή υγρασία.
- Οι μη επαναφορτιζόμενες μπαταρίες δεν πρέπει να φορτίζονται.
- Κατά τη φόρτιση επαναφορτιζόμενης μπαταρίας απαιτείται επίβλεψη ενήλικα.
- Η επαναφορτιζόμενη μπαταρία πρέπει να αφαιρείται από το παιχνίδι πριν από τη φόρτιση.
- Μην αναμειγνύετε παλιές και νέες μπαταρίες ή διαφορετικούς τύπους μπαταριών.

24. • Χρησιμοποιείτε μόνο το παρεχόμενο καλώδιο USB για τη φόρτιση της μπαταρίας.

Μην αποσυναρμολογείτε ή τροποποιείτε τη μπαταρία ώστε να αποφεύγεται ο κίνδυνος πυρκαγιάς ή έκρηξης.

25. Μετά τη χρήση της μπαταρίας, αφαιρέστε τη από το τηλεχειριζόμενο αυτοκίνητο. Αφού κρυώσει, μπορείτε να τη φορτίσετε και να την τοποθετήσετε σε ασφαλές σημείο. Αποσυνδέετε τη μπαταρία από το καλώδιο φόρτισης USB όταν δεν χρησιμοποιείται και αφαιρείτε την τροφοδοσία.
26. Σταματήστε αμέσως τη χρήση της μπαταρίας αν εμφανίσει δυσάρεστη οσμή, υπερβολική θερμότητα, παραμόρφωση, αποχρωματισμό ή οποιαδήποτε άλλη ανωμαλία κατά τη χρήση ή τη φόρτιση.
27. Μετά την εξάντληση της μπαταρίας του τηλεχειριστηρίου, η θερμοκρασία της συνήθως είναι υψηλή. Συνιστάται να περιμένετε περίπου 30 λεπτά πριν τη φορτίσετε ξανά, διαφορετικά μπορεί να προκληθεί ζημιά στη μπαταρία.
28. Οι εξαντλημένες μπαταρίες πρέπει να αφαιρούνται άμεσα.
29. Μην προκαλείτε βραχυκύκλωμα στην παροχή ρεύματος ή στη θύρα σύνδεσης.
30. Αν δεν χρησιμοποιείτε το προϊόν για μεγάλο χρονικό διάστημα, αφαιρέστε τις μπαταρίες από το τηλεχειριζόμενο αυτοκίνητο και το τηλεχειριστήριο.
31. Οι οδηγίες περιλαμβάνουν σημαντικές πληροφορίες για το προϊόν. Παρακαλούμε αφιερώστε χρόνο για να τις διαβάσετε ώστε να έχετε καλύτερη εμπειρία χρήσης.

## Σημείωση FCC

Η συσκευή συμμορφώνεται με το Μέρος 15 των Κανονισμών FCC.

Η λειτουργία της υπόκειται στις ακόλουθες δύο προϋποθέσεις:

1. Η συσκευή δεν πρέπει να προκαλεί επιβλαβείς παρεμβολές.
2. Η συσκευή πρέπει να αποδέχεται οποιαδήποτε παρεμβολή λαμβάνει, συμπεριλαμβανομένων παρεμβολών που μπορεί να προκαλέσουν ανεπιθύμητη λειτουργία.

## ΣΗΜΕΙΩΣΗ:

Ο εξοπλισμός αυτός έχει ελεγχθεί και διαπιστώθηκε ότι συμμορφώνεται με τα όρια για ψηφιακή συσκευή Κλάσης Β, σύμφωνα με το Μέρος 15 των Κανονισμών FCC. Τα όρια αυτά έχουν σχεδιαστεί ώστε να παρέχουν εύλογη προστασία από επιβλαβείς παρεμβολές σε οικιακή εγκατάσταση.

Ο εξοπλισμός αυτός παράγει, χρησιμοποιεί και μπορεί να εκπέμπει ενέργεια ραδιοσυχνότητας και, εάν δεν εγκατασταθεί και χρησιμοποιηθεί σύμφωνα με τις οδηγίες, ενδέχεται να προκαλέσει επιβλαβείς παρεμβολές στις ραδιοεπικοινωνίες.

Ωστόσο, δεν υπάρχει εγγύηση ότι δεν θα παρουσιαστούν παρεμβολές σε συγκεκριμένη εγκατάσταση. Αν ο εξοπλισμός προκαλεί παρεμβολές σε ραδιοφωνική ή τηλεοπτική λήψη, κάτι που μπορεί να διαπιστωθεί ενεργοποιώντας και απενεργοποιώντας τη συσκευή, ο χρήστης καλείται να προσπαθήσει να διορθώσει την παρεμβολή με έναν ή περισσότερους από τους παρακάτω τρόπους:

- Επαναπροσανατολίστε ή μετακινήστε την κεραία λήψης.
- Αυξήστε την απόσταση μεταξύ της συσκευής και του δέκτη.
- Συνδέστε τη συσκευή σε πρίζα διαφορετικού κυκλώματος από αυτό στο οποίο είναι συνδεδεμένος ο δέκτης.
- Συμβουλευτείτε τον αντιπρόσωπο ή έμπειρο τεχνικό ραδιοφώνου/τηλεόρασης για βοήθεια.

## ΠΡΟΕΙΔΟΠΟΙΗΣΗ:

Αλλαγές ή τροποποιήσεις που δεν έχουν εγκριθεί ρητά από τον υπεύθυνο συμμόρφωσης μπορεί να ακυρώσουν το δικαίωμα του χρήστη να χειρίζεται τον εξοπλισμό.

---

## Έκθεση σε Ραδιοσυχνότητες (RF Exposure)

Ο εξοπλισμός συμμορφώνεται με τα όρια έκθεσης σε ακτινοβολία FCC που έχουν οριστεί για ανεξέλεγκτο περιβάλλον.

Η συσκευή πρέπει να εγκαθίσταται και να λειτουργεί με ελάχιστη απόσταση 20 cm μεταξύ του πομπού και του σώματος του χρήστη.

---

## Σημείωση IC

Η συσκευή συμμορφώνεται με τα πρότυπα RSS εξαιρέσης άδειας της Industry Canada.

Η λειτουργία της υπόκειται στις ακόλουθες δύο προϋποθέσεις:

1. Η συσκευή δεν πρέπει να προκαλεί παρεμβολές.
2. Η συσκευή πρέπει να αποδέχεται οποιαδήποτε παρεμβολή, ακόμη και αν αυτή μπορεί να προκαλέσει ανεπιθύμητη λειτουργία της συσκευής.

Η συσκευή συμμορφώνεται με τα πρότυπα RSS εξαιρέσης άδειας της Industry Canada. Η λειτουργία υπόκειται στις ακόλουθες δύο προϋποθέσεις:

1. Η συσκευή δεν πρέπει να προκαλεί παρεμβολές.
2. Η συσκευή πρέπει να αποδέχεται οποιαδήποτε παρεμβολή, συμπεριλαμβανομένων παρεμβολών που μπορεί να προκαλέσουν ανεπιθύμητη λειτουργία της συσκευής.

CAN NMB-3 (B)

---

## Έκθεση σε Ραδιοσυχνότητες (RF Exposure)

### Δήλωση Έκθεσης σε Ακτινοβολία:

Ο εξοπλισμός συμμορφώνεται με τα όρια έκθεσης σε ακτινοβολία IC που έχουν οριστεί για ανεξέλεγκτο περιβάλλον.

Η συσκευή πρέπει να εγκαθίσταται και να λειτουργεί με ελάχιστη απόσταση 20 cm μεταξύ του πομπού και του σώματος του χρήστη.

---

## ΠΡΟΕΙΔΟΠΟΙΗΣΕΙΣ ΜΠΑΤΑΡΙΑΣ

1. Η μη τήρηση όλων των οδηγιών μπορεί να προκαλέσει σοβαρό τραυματισμό, ανεπανόρθωτη ζημιά στη μπαταρία και πιθανή πρόκληση πυρκαγιάς, καπνού ή έκρηξης.
2. Ελέγχετε πάντα την κατάσταση της μπαταρίας πριν από τη φόρτιση ή τη χρήση.
3. Αντικαταστήστε τη μπαταρία αν παρουσιάζει ζημιά, δυσάρεστη οσμή, υπερθέρμανση, αποχρωματισμό, παραμόρφωση ή διαρροή.

4. Χρησιμοποιείτε μόνο εγκεκριμένο φορτιστή για τη μπαταρία. Συνιστάται η χρήση φορτιστή εξισορρόπησης (balancing charger). Μην χρησιμοποιείτε άλλον φορτιστή εκτός από αυτόν που παρέχεται με το προϊόν.
5. Η θερμοκρασία της μπαταρίας δεν πρέπει ποτέ να υπερβαίνει τους 60°C (140°F), διαφορετικά η μπαταρία μπορεί να υποστεί ζημιά ή να αναφλεγεί.
6. Μην φορτίζετε ποτέ τη μπαταρία πάνω σε εύφλεκτη επιφάνεια, κοντά σε εύφλεκτα υλικά ή μέσα σε όχημα. Συνιστάται η τοποθέτηση της μπαταρίας σε μη εύφλεκτο και μη αγωγίμο δοχείο κατά τη φόρτιση.
7. Μην αφήνετε ποτέ τη μπαταρία χωρίς επίβλεψη κατά τη φόρτιση. Μην αποσυναρμολογείτε ή τροποποιείτε την καλωδίωση, το περίβλημα ή τα στοιχεία της μπαταρίας. Βεβαιωθείτε πάντα ότι η τάση εξόδου του φορτιστή αντιστοιχεί στην τάση της μπαταρίας. Μην υπερφορτίζετε τη μπαταρία, καθώς μπορεί να προκληθεί βραχυκύκλωμα.

## Πληροφορίες FCC

### All Terrain Remote Control Off-Road Truck

(FCC ID: 2AM0Z9300E19880224)

#### ΠΡΟΣΟΧΗ:

Αλλαγές ή τροποποιήσεις που δεν έχουν εγκριθεί ρητά από τον υπεύθυνο συμμόρφωσης μπορεί να ακυρώσουν το δικαίωμα του χρήστη να χειρίζεται τον εξοπλισμό.

Η συσκευή συμμορφώνεται με το Μέρος 15 των Κανονισμών FCC. Η λειτουργία υπόκειται στις ακόλουθες δύο προϋποθέσεις:

1. Το προϊόν δεν πρέπει να προκαλεί επιβλαβείς παρεμβολές.
2. Το προϊόν πρέπει να αποδέχεται οποιαδήποτε παρεμβολή λαμβάνει, συμπεριλαμβανομένων παρεμβολών που ενδέχεται να προκαλέσουν ανεπιθύμητη λειτουργία.

#### ΠΡΟΕΙΔΟΠΟΙΗΣΗ:

Αλλαγές ή τροποποιήσεις στο προϊόν που δεν έχουν εγκριθεί ρητά από τον υπεύθυνο συμμόρφωσης μπορεί να ακυρώσουν το δικαίωμα χρήσης του προϊόντος.

#### Σημείωση:

Το προϊόν αυτό έχει ελεγχθεί και διαπιστώθηκε ότι συμμορφώνεται με τα όρια για ψηφιακή συσκευή Κλάσης Β, σύμφωνα με το Μέρος 15 των Κανονισμών FCC. Τα όρια αυτά έχουν σχεδιαστεί ώστε να παρέχουν εύλογη προστασία από επιβλαβείς παρεμβολές σε οικιακή εγκατάσταση.

Το προϊόν παράγει, χρησιμοποιεί και μπορεί να εκπέμπει ενέργεια ραδιοσυχνοτήτων και, αν δεν εγκατασταθεί και χρησιμοποιηθεί σύμφωνα με τις οδηγίες, ενδέχεται να προκαλέσει επιβλαβείς παρεμβολές στις ραδιοεπικοινωνίες.

Ωστόσο, δεν υπάρχει εγγύηση ότι δεν θα παρουσιαστούν παρεμβολές σε συγκεκριμένη εγκατάσταση. Αν το προϊόν προκαλεί επιβλαβείς παρεμβολές στη

ραδιοφωνική ή τηλεοπτική λήψη, κάτι που μπορεί να διαπιστωθεί με την ενεργοποίηση και απενεργοποίηση της συσκευής, ο χρήστης καλείται να προσπαθήσει να διορθώσει την παρεμβολή με έναν ή περισσότερους από τους παρακάτω τρόπους:

- Επαναπροσανατολίστε ή μετακινήστε την κεραία λήψης.
- Αυξήστε την απόσταση μεταξύ του προϊόντος και του δέκτη.
- Συνδέστε το προϊόν σε πρίζα διαφορετικού κυκλώματος από αυτό στο οποίο είναι συνδεδεμένος ο δέκτης.
- Συμβουλευτείτε τον αντιπρόσωπο ή έμπειρο τεχνικό ραδιοφώνου/τηλεόρασης για βοήθεια.

---

## Σωστή Απόρριψη

Το προϊόν αυτό συμμορφώνεται με την Ευρωπαϊκή Οδηγία 2012/19/ΕΕ. Το σύμβολο του διαγραμμένου κάδου απορριμμάτων υποδεικνύει ότι το προϊόν απαιτεί ξεχωριστή συλλογή αποβλήτων στην Ευρωπαϊκή Ένωση.

Αυτό ισχύει για το προϊόν και όλα τα αξεσουάρ που φέρουν αυτό το σύμβολο. Τα προϊόντα που φέρουν αυτή τη σήμανση δεν πρέπει να απορρίπτονται μαζί με τα κοινά οικιακά απορρίμματα, αλλά πρέπει να παραδίδονται σε σημεία συλλογής για ανακύκλωση ηλεκτρικών και ηλεκτρονικών συσκευών.

### ΠΡΟΕΙΔΟΠΟΙΗΣΗ:

ΚΙΝΔΥΝΟΣ ΠΝΙΓΜΟΥ – Περιέχει μικρά εξαρτήματα.  
Δεν είναι κατάλληλο για παιδιά κάτω των 3 ετών.

Τα παιδιά πρέπει να χρησιμοποιούν το προϊόν μόνο υπό την επίβλεψη ενήλικα.  
Μην παίζετε ποτέ μόνοι μέσα στο νερό ή κοντά σε λίμνη / δεξαμενή νερού.

---

### Κατασκευαστής:

SHANTOU PENGXIANG TOYS FACTORY

### Διεύθυνση:

Pengxiang Building, Gangxia Road,  
Bumei Industrial Zone, Chenghai Area, Shantou,  
Guangdong Province, China

---

**Εξουσιοδοτημένος Αντιπρόσωπος E.E. (EC REP)**

E-CrossStu GmbH  
Mainzer Landstr. 69,  
60329 Frankfurt am Main, Germany

**Εξουσιοδοτημένος Αντιπρόσωπος Ηνωμένου Βασιλείου (UK REP)**

YH CONSULTING LIMITED  
C/O YH Consulting Limited  
Office 147, Centurion House,  
London Road, Staines-upon-Thames, Surrey, TW18 4AX

---

**Εισαγωγή στην Αυστραλία από:**

SIHAO PTY LTD.  
1 ROKEVA STREET  
EASTWOOD NSW 2122, Australia

---

**Εισαγωγή στις ΗΠΑ από:**

Sanven Technology Ltd.  
Suite 250, 9166 Anaheim Place,  
Rancho Cucamonga, CA 91730

