

# cecotec

**CEC-02500**



Κεραμική Εστία Αυτόνομη 59 x 52 x 5.5 cm  
Bolero Squad V 3000

## ΟΔΗΓΙΕΣ ΑΣΦΑΛΕΙΑΣ

Διαβάστε προσεκτικά αυτές τις οδηγίες πριν χρησιμοποιήσετε τη συσκευή.

Φυλάξτε αυτό το εγχειρίδιο οδηγιών για μελλοντική αναφορά ή για νέους χρήστες.

- Βεβαιωθείτε ότι η τάση του δικτύου ταιριάζει με την τάση αναφέρεται στην ετικέτα χαρακτηριστικών της συσκευής και ότι ο τοίχος η πρίζα είναι γειωμένη.
- Μόνο ένας εξειδικευμένος τεχνικός πρέπει να τροποποιήσει την καλωδίωση του σπιτιού σας  
Σύστημα.
- Προσοχή: οι άκρες του πίνακα είναι αιχμηρές. Παράλειψη προσοχής μπορεί να προκαλέσει τραυματισμό ή κοψίματα.
- Μην τοποθετείτε εύφλεκτο υλικό ή προϊόν πάνω σε αυτό  
συσκευή ανά πάσα στιγμή.
- Συνιστάται η εγκατάσταση από άτομο με τα κατάλληλα προσόντα και συνδέει σωστά τη συσκευή.
- Αυτή η συσκευή πρέπει να συνδεθεί σε κύκλωμα εξοπλισμένο με διακόπτης απομόνωσης που επιτρέπει την πλήρη αποσύνδεση από το ηλεκτρικό δίκτυο.
- Εάν η συσκευή δεν έχει εγκατασταθεί σωστά, οποιαδήποτε εγγύηση ή αξιώσεις ευθύνης μπορεί να ακυρωθούν.
- Εάν το καλώδιο είναι κατεστραμμένο, πρέπει να αντικατασταθεί από το κατασκευαστή, τον προμηθευτή ή εξειδικευμένο προσωπικό προκειμένου να αποφύγετε έναν κίνδυνο.
- Προειδοποίηση: εάν η επιφάνεια της κεραμικής εστίας παρουσιάζει ρωγμές ή ζημιά, απενεργοποιήστε τη συσκευή για να αποφύγετε πιθανή ηλεκτροπληξία και επικοινωνήστε με την Υπηρεσία Τεχνικής Υποστήριξης της Cecotec. Μην μαγειρεύετε σε μια ραγισμένη ή σπασμένη εστία.
- Μεταλλικά αντικείμενα όπως μαχαίρια, πιρούνια, κουτάλια και καπάκια πρέπει να μην τοποθετούνται στην επιφάνεια της εστίας, καθώς μπορεί να ζεσταθούν.
- Δεν πρέπει να χρησιμοποιείτε ατμοκαθαριστές.
- Αυτή η συσκευή δεν προορίζεται για λειτουργία μέσω ενός εξωτερικό χρονόμετρο ή ξεχωριστό σύστημα τηλεχειρισμού.
- ΠΡΟΕΙΔΟΠΟΙΗΣΗ: κίνδυνος πυρκαγιάς: μην αποθηκεύετε και μην τοποθετείτε αντικείμενα πάνω στις επιφάνειες μαγειρέματος ούτε να τις χρησιμοποιείτε ως επιφάνεια εργασίας.
- ΠΡΟΣΟΧΗ: η διαδικασία μαγειρέματος πρέπει να επιτηρείται. Ένα σύντομο η διαδικασία μαγειρέματος πρέπει να παρακολουθείται συνεχώς.
- ΠΡΟΕΙΔΟΠΟΙΗΣΗ: μαγειρέμα χωρίς επίβλεψη σε εστίες μαγειρέματος με γράσο ή λάδι μπορεί να είναι επικίνδυνα και να προκαλέσουν πυρκαγιά. Μην προσπαθήσετε ποτέ για να σβήσετε μια φωτιά με νερό, απενεργοποιήστε τη συσκευή και καλύψτε το φλόγα, για παράδειγμα, με καπάκι ή πυρίμαχη κουβέρτα.
- Αποσυνδέστε την εστία μαγειρέματος πριν κάνετε οποιονδήποτε καθαρισμό ή εργασία συντήρησης.
- Αυτή η συσκευή συμμορφώνεται με την ηλεκτρομαγνητική ασφάλεια πρότυπα. Ωστόσο, άτομα με βηματοδότες ή άλλα εμφυτεύματα όπως οι αντλίες ινσουλίνης θα πρέπει να ελέγχονται με τους γιατρό ή με τον κατασκευαστή του εμφυτεύματος πριν το χρησιμοποιήσετε συσκευή για να βεβαιωθείτε ότι τα εμφυτεύματά τους δεν θα επηρεαστούν από το ηλεκτρομαγνητικό πεδίο.
- Μην αφήνετε το σώμα, τα ρούχα ή οποιοδήποτε άλλο αντικείμενο που δεν είναι κατάλληλο μαγειρικό σκεύος για να έρθει σε επαφή με την εστία

επιφάνεια μέχρι να κρυώσει η επιφάνεια.

- Κρατήστε τα παιδιά μακριά από τη συσκευή.
- Οι λαβές των μαγειρικών σκευών μπορεί να είναι ζεστές στην αφή μετά τη χρήση. Ελέγξτε ότι οι λαβές των μαγειρικών σκευών δεν επικαλύπτουν άλλα μαγειρικά ζώνες που είναι ενεργοποιημένες. Κρατήστε τις λαβές μακριά από παιδιά. Η μη τήρηση αυτής της συμβουλής μπορεί να προκαλέσει εγκαύματα.
- Η κοφτερή λεπίδα της ξύστρας της εστίας (δεν περιλαμβάνεται) είναι εκτεθειμένη όταν το κάλυμμα ασφαλείας αποσύρεται. Χρησιμοποιήστε το με εξαιρετική προσοχή και να το αποθηκεύετε πάντα με ασφάλεια και μακριά από παιδιά. Αποτυχία να είστε προσεκτικοί μπορεί να προκαλέσει τραυματισμό ή κοψίματα.
- Μην αφήνετε ποτέ τη συσκευή χωρίς επίβλεψη κατά τη χρήση. Βρασμός προκαλεί αναθυμιάσεις και διαρροές λίπους που μπορεί να αναφλεγούν.
- Μην τοποθετείτε και μην αφήνετε μαγνητισμένα αντικείμενα (π.χ. πιστωτικές κάρτες, κάρτες μνήμης) ή ηλεκτρονικές συσκευές (π.χ. υπολογιστές, MP3 παίκτης) κοντά στη συσκευή καθώς μπορεί να επηρεαστούν από αυτήν ηλεκτρομαγνητικό πεδίο.
- Μη χρησιμοποιείτε ποτέ τη συσκευή για να θερμάνετε ένα δωμάτιο.
- Μετά τη χρήση, απενεργοποιείτε πάντα τις ζώνες μαγειρέματος και τις εστίες όπως περιγράφεται σε αυτό το εγχειρίδιο.
- Μην αφήνετε τα παιδιά να παίζουν με τη συσκευή, να κάθονται ή να στέκονται
- Μην αποθηκεύετε αντικείμενα που ενδιαφέρουν τα παιδιά στα ντουλάπια πάνω από τη συσκευή. Μπορεί να προκληθεί σοβαρός τραυματισμός εάν τα παιδιά ανεβείτε στην εστία.
- Μην αφήνετε τα παιδιά μόνα τους ή χωρίς επίβλεψη στην περιοχή όπου χρησιμοποιείται η συσκευή.
- Αυτή η συσκευή μπορεί να χρησιμοποιηθεί από παιδιά ηλικίας 8 ετών και άνω, και άτομα με μειωμένη σωματική, αισθητηριακή ή ψυχική ικανότητες ή έλλειψη εμπειρίας και γνώσης, εφόσον τους έχει δοθεί επίβλεψη ή οδηγίες σχετικά με τη χρήση της συσκευής με ασφαλή τρόπο και κατανοήστε την κινδύνους. Τα παιδιά δεν πρέπει να παίζουν με τη συσκευή. Ο καθαρισμός και η συντήρηση δεν πρέπει να εκτελούνται από παιδιά χωρίς επίβλεψη.
- Μην επισκευάζετε ή αντικαθιστάτε κανένα εξάρτημα της συσκευής, όλα επισκευάστε η εργασία πρέπει να εκτελείται από εξειδικευμένο τεχνικό.
- Μην στέκεστε πάνω στην εστία.
- Μη χρησιμοποιείτε μαγειρικά σκεύη με οδοντωτές άκρες ούτε σέρνετε στην επιφάνεια καθώς θα μπορούσε να γρατσουνίσει το γυαλί.
- Μη χρησιμοποιείτε επιθέματα καθαρισμού ή άλλα λειαντικά προϊόντα καθαρισμού να καθαρίσουν την εστία, καθώς θα μπορούσαν να χαράξουν το τζάμι.
- Αυτή η συσκευή προορίζεται για οικιακή χρήση.
- ΠΡΟΕΙΔΟΠΟΙΗΣΗ: η συσκευή και τα προσβάσιμα μέρη της ζεσταίνονται κατά τη χρήση. Προσέξτε να μην αγγίξετε τις αντιστάσεις. Τα παιδιά κάτω των 8 ετών πρέπει να μείνουν μακριά από τη συσκευή, εκτός αν υπόκεινται σε συνεχή επίβλεψη.

## 1. ΜΕΡΗ ΚΑΙ ΕΞΑΡΤΗΜΑΤΑ

Εικ. 1

1. Χώρος μαγειρέματος 1 (μέγ. 1200 W)
  2. Χώρος μαγειρέματος 2 (μέγ. 1800 W)
  3. Χώρος μαγειρέματος 3 (1050 / 1950 / 2700 W)
  4. Γυάλινο πιάτο
  5. Κουμπί ενεργοποίησης/απενεργοποίησης
  6. Πίνακας ελέγχου
- Πίνακας Ελέγχου

Εικ. 2

1. Κουμπί ενεργοποίησης/απενεργοποίησης
2. Κουμπιά λειτουργίας
3. Κουμπί κλειδώματος
4. Κουμπί χρονοδιακόπτη
5. Κουμπί τριπλής περιοχής

## 2. ΠΡΙΝ ΤΗ ΧΡΗΣΗ

- Αυτό το προϊόν περιλαμβάνει μια συσκευασία σχεδιασμένη να το προστατεύει κατά τη μεταφορά. Αποσυσκευάστε το συσκευή και φυλάξτε την αρχική συσκευασία και τα υλικά σε ασφαλές μέρος. Θα βοηθήσει στην πρόληψη οποιαδήποτε ζημιά εάν το προϊόν χρειαστεί να μεταφερθεί στο μέλλον. Σε περίπτωση που το πρωτότυπο η συσκευασία απορρίπτεται, βεβαιωθείτε ότι όλα τα υλικά συσκευασίας ανακυκλώνονται ανάλογα.

- Βεβαιωθείτε ότι όλα τα εξαρτήματα και τα εξαρτήματα περιλαμβάνονται και σε καλή κατάσταση. Αν υπάρχει κομμάτι λείπει ή δεν είναι σε καλή κατάσταση, επικοινωνήστε αμέσως με την Υπηρεσία Τεχνικής Υποστήριξης της Cecotec.

## 3. ΕΓΚΑΤΑΣΤΑΣΗ

Επιλογή εργαλείων εγκατάστασης

- Κόψτε τον πάγκο όπου πρόκειται να τοποθετηθεί η εστία σύμφωνα με τις διαστάσεις που δίνονται στο παρακάτω πίνακα και σχήμα 3.

- Για την εγκατάσταση και τη χρήση του, πρέπει να κρατήσετε χώρο τουλάχιστον 5 cm γύρω από το κενό.

- Βεβαιωθείτε ότι το πάχος του πάγκου εργασίας είναι τουλάχιστον 30 mm. Επιλέξτε έναν πάγκο με ανθεκτικό στη θερμότητα και μονωμένο υλικό (ξύλο ή άλλα παρόμοια ινώδη ή υγροσκοπικά υλικά δεν πρέπει να χρησιμοποιείται ως υλικό πάγκου εκτός εάν είναι εμποτισμένο) για την αποφυγή ηλεκτροπληξίας ή παραμόρφωσης που προκαλείται από την ακτινοβολία θερμότητας από την εστία.

Σημείωση

Η απόσταση ασφαλείας μεταξύ των πλευρών της εστίας και των εσωτερικών επιφανειών του πάγκου εργασίας

πρέπει να είναι τουλάχιστον 3 mm.

Εικ. 3

L (mm) W (mm) H (mm) D (mm) A (mm) B (mm) X (mm) F (mm)

590 520 55 51 560 490 Ελάχ. 50 λεπτά. 3

Σε κάθε περίπτωση, βεβαιωθείτε ότι η εστία αερίζεται καλά και η είσοδος και η έξοδος αέρα δεν είναι φραγμένες.

Ελέγξτε το σχήμα 4.

Σημείωση

Η απόσταση ασφαλείας μεταξύ της εστίας και ενός ντουλαπιού πάνω από την εστία πρέπει να είναι τουλάχιστον 760 mm. Σύκο.

5

Εικ. 4

A (mm) B (mm) C (mm) D E

760 λεπτά. 50 λεπτά. 20 Είσοδος αέρα Έξοδος αέρα 5 χλστ

Σωστός αερισμός

Εικ. 6

Για να αποφύγετε την τυχαία επαφή με το κάτω μέρος της εστίας ενώ είναι ζεστή ή να δεχτεί μια απροσδόκητη επαφή

ηλεκτροπληξία κατά τη χρήση, είναι απαραίτητο να τοποθετήσετε ένα ξύλινο ένθετο, στερεωμένο με βίδες, στο α

ελάχιστη απόσταση 50 mm από το κάτω μέρος της εστίας. Ακολουθήστε τις υποδείξεις στο σχήμα 6.

Προειδοποίηση

- Υπάρχουν κενά εξαερισμού γύρω από το εξωτερικό της εστίας. Πρέπει να βεβαιωθείτε ότι υπάρχουν αυτά τα κενά

δεν φράσσεται από τον πάγκο κατά την τοποθέτηση της εστίας.

- Σημειώστε ότι η κόλλα που συνδέει το πλαστικό ή το ξύλινο υλικό στα έπιπλα πρέπει αντέχουν σε θερμοκρασία μεγαλύτερη από 150°C για να αποτρέψουν το ξεφλούδισμα της επικάλυψης.

- Ο πίσω τοίχος και οι παρακείμενες και γύρω επιφάνειες πρέπει να αντέχουν α θερμοκρασία 90°C.

### Στηρίγματα στερέωσης

- Πρέπει να τοποθετήσετε τη μονάδα σε μια σταθερή και λεία επιφάνεια (μπορείτε να χρησιμοποιήσετε τη συσκευασία). Κάνω

μην ασκείτε δύναμη στα κουμπιά που προεξέχουν από την εστία.

- Ρυθμίστε τη θέση του βραχίονα ώστε να προσαρμόζεται στο πάχος του πάγκου εργασίας.

Εικ. 7

- Στερεώστε την εστία στον πάγκο εργασίας βιδώνοντας τα τέσσερα στηρίγματα που βρίσκονται στο εσωτερικό μέρος του

την εστία (Εικ. 8) αφού την τοποθετήσετε στον πάγκο εργασίας.

Εικ. 7

1. Κεραμική εστία

2. Στήριγμα

3. Πάγκος εργασίας

Εικ. 8

Μία βίδα

B: Στήριγμα

Γ: Τρύπα για βίδα

Δ: Βάση της κεραμικής εστίας

Προειδοποιήσεις

- Οι βραχίονες δεν πρέπει σε καμία περίπτωση να αγγίζουν τις εσωτερικές επιφάνειες του πάγκου εργασίας

μετά την εγκατάσταση. Εικ. 7

- Συνιστάται η εγκατάσταση της εστίας από εξειδικευμένο προσωπικό ή τεχνικούς. Δεν θα έπρεπε εγκαταστήσετε το μόνοι σας.

- Δεν πρέπει να τοποθετείτε την εστία κοντά σε συσκευές ψύξης, πλυντήρια πιάτων και στεγνωτήρια.
- Η εστία πρέπει να τοποθετηθεί με τρόπο που να εξασφαλίζει την καλύτερη ακτινοβολία θερμότητας για την απόκτηση της καλύτερα αποτελέσματα.
- Ο τοίχος και η περιοχή πάνω από την επιφάνεια εργασίας πρέπει να αντέχουν τη θερμότητα.
- Για να αποφευχθεί οποιαδήποτε ζημιά, το συγκολλητικό στρώμα και η κόλλα πρέπει να είναι ανθεκτικά στη θερμότητα.
- Δεν πρέπει να χρησιμοποιείτε ατμοκαθαριστές.

Σύνδεση στο δίκτυο

Εικ. 9

Το τροφοδοτικό πρέπει να συνδεθεί σύμφωνα με τους σχετικούς κανονισμούς ή με α μονοπολικός διακόπτης υπολειπόμενου ρεύματος. Η μέθοδος σύνδεσης φαίνεται στο Σχ. 9

- Εάν το καλώδιο είναι κατεστραμμένο, πρέπει να αντικατασταθεί από τον κατασκευαστή, τον προμηθευτή ή κάτι παρόμοιο εξειδικευμένο προσωπικό για την αποφυγή κινδύνου.

- Εάν η συσκευή είναι συνδεδεμένη απευθείας στο ρεύμα, ένα μονοπολικό κύκλωμα υπολειπόμενου ρεύματος

πρέπει να εγκατασταθεί διακόπτης με ελάχιστη απόσταση επαφής 3 mm.

- Ο υπεύθυνος της εγκατάστασης πρέπει να φροντίσει για τη σωστή ηλεκτρική σύνδεση έχει κατασκευαστεί και ότι συμμορφώνεται με τους κανονισμούς ασφαλείας.

Μην λυγίζετε και μην πιέζετε το καλώδιο.

- Ελέγχετε τακτικά το καλώδιο για ζημιές.

Σημείωση:

Η κάτω επιφάνεια και το καλώδιο τροφοδοσίας της εστίας δεν θα είναι προσβάσιμα μετά εγκατάσταση.

#### 4. ΛΕΙΤΟΥΡΓΙΑ

- Αυτή η εστία χρησιμοποιεί απευθείας θέρμανση με σύρμα αντίστασης και προσαρμόζει την ισχύ εξόδου ρυθμίζοντας την τροφοδοσία με τα κουμπιά αφής.

Κουμπιά αφής

- Τα κουμπιά αντιδρούν στο άγγιγμα, επομένως δεν χρειάζεται να ασκήσετε πίεση.

- Χρησιμοποιήστε τη βάση του δακτύλου σας, όχι την άκρη. Εικ. 10

- Θα ακούτε ένα ηχητικό σήμα κάθε φορά που η εστία ανιχνεύει ένα δάχτυλο.

- Βεβαιωθείτε ότι τα κουμπιά είναι πάντα καθαρά, στεγνά και δεν υπάρχουν αντικείμενα (για παράδειγμα, α

σκεύος ή ένα πανί) που τα σκεπάζει. Ακόμη και μια λεπτή μεμβράνη νερού μπορεί να δυσκολέψει τη λειτουργία

τα κουμπιά.

Επιλογή του κατάλληλου μαγειρικού σκεύους

- Μη χρησιμοποιείτε μαγειρικά σκεύη με οδοντωτές άκρες ή με καμπύλη βάση. Εικ. 11

- Βεβαιωθείτε ότι η βάση του μαγειρικού σκεύους είναι λεία, επίπεδη στο γυαλί και έχει το ίδιο μέγεθος

από το χώρο μαγειρέματος. Κεντράρετε πάντα τα μαγειρικά σκεύη στην περιοχή μαγειρέματος. Εικ. 12

- Σηκώνετε πάντα το μαγειρικό σκεύος από την κεραμική εστία, μην το σύρετε, γιατί μπορεί να γρατσουνίσει το τζάμι.

Εικ. 13

Ξεκινήστε το μαγείρεμα

Μετά την ενεργοποίηση της εστίας θα ακούγεται ένα ηχητικό σήμα, θα ανάψουν όλες οι ενδείξεις για 1 δευτερόλεπτο και μετά θα ανάψουν θα απενεργοποιηθεί, υποδεικνύοντας ότι η κεραμική εστία είναι σε κατάσταση αναμονής.  
Εικ. 14

1. Πατήστε το κουμπί On/Off και όλες οι ενδείξεις θα εμφανίσουν -.
2. Τοποθετήστε κατάλληλα μαγειρικά σκεύη στην περιοχή μαγειρέματος που θέλετε να χρησιμοποιήσετε. Βεβαιωθείτε ότι το κάτω μέρος του Τα μαγειρικά σκεύη και η επιφάνεια της περιοχής μαγειρέματος είναι καθαρά και στεγνά.
3. Επιλέξτε την τροφοδοσία πατώντας τα κουμπιά + και/ή -. Εάν δεν επιλέξετε την ισχύ στο 1 λεπτό, η εστία θα σβήσει αυτόματα. Πρέπει να το ενεργοποιήσετε ξανά και να επιστρέψετε στο βήμα 1.

Μπορείτε να τροποποιήσετε την ισχύ οποιαδήποτε στιγμή κατά το μαγείρεμα. Εάν κρατήσετε πατημένο κάποιο από αυτά τα κουμπιά, η τιμή θα ρυθμιστεί ή θα μειωθεί.

4. Για να απενεργοποιήσετε την περιοχή μαγειρέματος, πατήστε - μέχρι να εμφανιστεί η τιμή 0 ή πατήστε τα κουμπιά + και - με τη μία.

5. Απενεργοποιήστε εντελώς την εστία πατώντας το κουμπί On/Off.

Προσοχή με καυτές επιφάνειες

Εικ. 15

Η εστία θα δείχνει Η σε οποιαδήποτε περιοχή μαγειρέματος που είναι ζεστή στην αφή μετά τη χρήση. Το Η θα εξαφανιστεί

όταν η επιφάνεια έχει κρυώσει και έχει φτάσει σε ασφαλή θερμοκρασία. Για να εξοικονομήσετε ενέργεια, μπορείτε

χρησιμοποιήσετε επίσης την υπολειπόμενη θερμότητα για να ζεστάνετε επιπλέον μαγειρικά σκεύη.

Χρήση των κουμπιών τριπλής περιοχής

- Αυτή η λειτουργία είναι διαθέσιμη μόνο για την περιοχή μαγειρέματος 3.

- Ο τριπλός χώρος μαγειρέματος χωρίζεται σε τρεις περιοχές: το Α είναι το μικρότερο, το Β περιλαμβάνει το Α και

άλλη περιοχή? και το Γ περιλαμβάνει το Β και μια άλλη περιοχή. Εικ. 16

Ενεργοποίηση της τριπλής περιοχής

Εικ. 17

1. Ρυθμίστε την ισχύ στην περιοχή μαγειρέματος 3 από 1 έως 9 (για παράδειγμα, 6).
2. Το τμήμα Α στην τριπλή περιοχή θα ενεργοποιηθεί.
3. Πατήστε το κουμπί τριπλής περιοχής μία φορά για να ενεργοποιήσετε την ενότητα Β.
4. Η ένδειξη περιοχής μαγειρέματος 3 θα δείχνει εναλλακτικά δύο παύλες και ένα 6.
5. Πατήστε το κουμπί τριπλής περιοχής μία φορά για να ενεργοποιήσετε την ενότητα C.
6. Η ένδειξη περιοχής μαγειρέματος 3 θα δείχνει εναλλακτικά τρεις παύλες και ένα 6.

Απενεργοποίηση της τριπλής περιοχής

1. Εάν το τμήμα Β είναι ενεργό στην περιοχή μαγειρέματος 3, πατήστε το κουμπί τριπλής περιοχής δύο φορές έτσι ώστε το τμήμα Α να είναι ενεργό μόνο ενεργοποιημένη, η τριπλή περιοχή θα απενεργοποιηθεί.

2. Εάν το τμήμα C είναι ενεργό στην περιοχή μαγειρέματος 3, πατήστε το κουμπί τριπλής περιοχής μία φορά έτσι ώστε το τμήμα Α να είναι ενεργό μόνο ενεργοποιημένη, η τριπλή περιοχή θα απενεργοποιηθεί.

3. Μετά την απενεργοποίηση της τριπλής περιοχής, η ένδειξη της περιοχής μαγειρέματος θα δείχνει το 6, δηλαδή το δύναμη που έχετε επιλέξει.

Κλείδωμα κουμπιών

- Μπορείτε να κλειδώσετε τα κουμπιά για να αποφύγετε τυχόν ακούσια χρήση (π.χ. κατά λάθος στροφή παιδιών στους χώρους μαγειρέματος).

- Όταν ενεργοποιήσετε το κλείδωμα, όλα τα κουμπιά θα απενεργοποιηθούν, εκτός από το κουμπί On/Off.

Πώς να κλειδώσετε τα κουμπιά

Πατήστε το κουμπί κλειδώματος, η ένδειξη του χρονοδιακόπτη θα δείξει «Lo».

Πώς να ξεκλειδώσετε τα κουμπιά

Βεβαιωθείτε ότι η εστία είναι αναμμένη. Κρατήστε πατημένο το κουμπί κλειδώματος για να ξεκλειδώσετε τα κουμπιά.

Προειδοποίηση

Όταν η εστία είναι κλειδωμένη, όλα τα κουμπιά θα απενεργοποιηθούν, εκτός από το κουμπί On/Off, ώστε να μπορείτε να γυρίσετε

απενεργοποιήσετε την εστία με αυτό το κουμπί σε περίπτωση έκτακτης ανάγκης, αλλά θα πρέπει να ξεκλειδώσετε όλα τα κουμπιά όταν το κάνετε ανάψτε ξανά την εστία.

Μετρών την ώρα

Μπορείτε να ρυθμίσετε το χρονόμετρο με δύο διαφορετικούς τρόπους:

- Μπορείτε να το χρησιμοποιήσετε ως εξωτερικό χρονόμετρο. Σε μια τέτοια περίπτωση, όταν τελειώσει το χρονόμετρο, κανένα από τα οι χώροι μαγειρέματος θα απενεργοποιηθούν.

- Μπορείτε να το ρυθμίσετε έτσι ώστε μία ή ορισμένες περιοχές μαγειρέματος να απενεργοποιούνται μόλις λήξει ο χρόνος.

Ο μέγιστος χρόνος είναι 99 λεπτά.

Εμφάνιση ώρας

Εικ. 18

A. Κουμπιά ρύθμισης χρονοδιακόπτη

B. Η οθόνη του χρονοδιακόπτη θα εμφανίσει την ώρα σε λεπτά.

Χρήση του χρονοδιακόπτη ως εξωτερικό χρονόμετρο

Εικ. 19

Εάν δεν έχετε επιλέξει χώρο μαγειρέματος:

1 Βεβαιωθείτε ότι η εστία είναι αναμμένη. Πατήστε το κουμπί του χρονοδιακόπτη και η ένδειξη του χρονοδιακόπτη θα αναβοσβήσει. Ρυθμίστε το χρόνο χρησιμοποιώντας τα κουμπιά - ή + του χρονοδιακόπτη.

2 Πατήστε τα κουμπιά - ή + ταυτόχρονα για να ακυρώσετε το χρονόμετρο και η ένδειξη ώρας θα εμφανίσει - -.

3 Όταν επιλέξετε την επιθυμητή ώρα, η αντίστροφη μέτρηση θα ξεκινήσει αμέσως. ο Στην οθόνη θα εμφανιστεί ο χρόνος που απομένει και η ένδειξη του χρονοδιακόπτη θα αναβοσβήσει για 5 δευτερόλεπτα.

4 Όταν τελειώσει η αντίστροφη μέτρηση, θα ηχήσει για 30 δευτερόλεπτα και η ένδειξη του χρονοδιακόπτη θα δείξει - -.

Συμβουλές

- Πατήστε τα κουμπιά + ή - του χρονοδιακόπτη μία φορά για να αυξήσετε ή να μειώσετε τον χρόνο σε 1 λεπτό

διαστήματα.

- Κρατήστε πατημένα τα κουμπιά + ή - του χρονοδιακόπτη για να αυξήσετε ή να μειώσετε τον χρόνο σε 10 λεπτά

διαστήματα.

- Εάν η ρύθμιση υπερβαίνει τα 99 λεπτά, ο χρονοδιακόπτης θα επιστρέψει αυτόματα στα 0 λεπτά.

Χρησιμοποιήστε το χρονόμετρο για να απενεργοποιήσετε την περιοχή μαγειρέματος  
Εικ. 20

1 Πατήστε τα κουμπιά + ή - της περιοχής μαγειρέματος στην οποία θέλετε να ενεργοποιήσετε το χρονόμετρο για επιλογή η εξουσία

2 Ρυθμίστε την ώρα χρησιμοποιώντας τα κουμπιά - ή + του χρονοδιακόπτη.

3 Πατήστε τα κουμπιά - ή + ταυτόχρονα για να ακυρώσετε το χρονόμετρο και η ένδειξη ώρας θα εμφανίσει - -.

4 Όταν επιβεβαιώσετε το χρονόμετρο, η αντίστροφη μέτρηση θα ξεκινήσει αυτόματα. Η οθόνη θα εμφανιστεί

ο χρόνος που απομένει και η ένδειξη χρονοδιακόπτη θα αναβοσβήνουν για 5 δευτερόλεπτα.

5 Όταν τελειώσει η αντίστροφη μέτρηση, η αντίστοιχη περιοχή μαγειρέματος θα απενεργοποιηθεί αυτόματα και

Η οθόνη θα δείξει H, υποδεικνύοντας ότι είναι ζεστό.

Σημείωση:

- Η κόκκινη κουκκίδα δίπλα στην ένδειξη τροφοδοσίας θα ανάψει για να υποδείξει ότι έχετε επιλέξει την περιοχή.

Εικ. 21

- Εάν θέλετε να τροποποιήσετε την ώρα μετά τη ρύθμιση του χρονοδιακόπτη, πρέπει να ξεκινήσετε με το βήμα 1.

Χρησιμοποιήστε το χρονόμετρο για να απενεργοποιήσετε περισσότερες από μία περιοχές μαγειρέματος

Εικ. 22

1 Εάν χρησιμοποιείτε αυτή τη λειτουργία σε περισσότερες από μία περιοχές μαγειρέματος, η ένδειξη χρονοδιακόπτη θα εμφανίσει το

χαμηλότερος χρόνος. Για παράδειγμα, αν στον χώρο μαγειρέματος 1 ορίσετε χρόνο 5 λεπτών και στο

Η περιοχή μαγειρέματος 2 ορίζετε χρόνο 15 λεπτών, η ένδειξη χρονοδιακόπτη θα δείξει 5.

2 Όταν τελειώσει η αντίστροφη μέτρηση, η αντίστοιχη περιοχή μαγειρέματος θα απενεργοποιηθεί. Η οθόνη θα

εμφανίσει το νέο χρονόμετρο και η κουκκίδα στην αντίστοιχη περιοχή μαγειρέματος θα αναβοσβήσει.

3 Όταν τελειώσει η αντίστροφη μέτρηση, η αντίστοιχη περιοχή μαγειρέματος θα απενεργοποιηθεί αυτόματα.

Σημείωση:

- Η κόκκινη κουκκίδα δίπλα στην ένδειξη τροφοδοσίας θα ανάψει, η οποία υποδεικνύει ότι έχετε επιλέξει το

χρονοδιακόπτη σε αυτόν τον χώρο μαγειρέματος.

- Εάν θέλετε να τροποποιήσετε την ώρα μετά τη ρύθμιση του χρονοδιακόπτη, πρέπει να ξεκινήσετε με το βήμα 1.

Προστασία από υπερθέρμανση

Αυτή η εστία περιλαμβάνει έναν αισθητήρα θερμοκρασίας που μπορεί να ελέγξει τη θερμοκρασία στην κεραμική εστία.

Όταν η θερμοκρασία είναι πολύ υψηλή, η εστία θα σβήσει αυτόματα.

Προειδοποίηση υπολειπόμενης θερμότητας

Όταν χρησιμοποιείτε την εστία μαγειρέματος για κάποιο χρονικό διάστημα, αυτό θα διατηρήσει την υπολειπόμενη θερμότητα μετά από αυτήν

λειτουργία. Στην οθόνη θα εμφανιστεί το H για να σας προειδοποιήσει.

Αυτόματη απενεργοποίηση

Ένα άλλο σύστημα ασφαλείας είναι η αυτόματη απενεργοποίηση. Θα είναι ενεργό όταν ξεχάσετε να απενεργοποιήσετε ένα μαγείρεμα περιοχή. Οι χρόνοι αυτόματης απενεργοποίησης από προεπιλογή εμφανίζονται στον παρακάτω πίνακα:

Επίπεδο ισχύος 1 2 3 4 5 6 7 8 9

Προεπιλεγμένος χρόνος λειτουργίας

(ώρες)

8 8 8 4 4 4 2 2 2

Συμβουλές μαγειρικής

- Προσοχή στο τηγάνισμα, γιατί το λάδι και το λίπος ζεσταίνονται πολύ γρήγορα. Με εξαιρετικά υψηλή

οι θερμοκρασίες, το λάδι και το γράσο μπορεί να αναφλεγούν αυθόρμητα, προκαλώντας σοβαρό κίνδυνο πυρκαγιάς.

- Όταν το φαγητό αρχίσει να βράζει, μειώστε την ισχύ.

- Η χρήση κατακιού θα μειώσει το χρόνο μαγειρέματος και θα εξοικονομήσει ενέργεια λόγω της κατακράτησης θερμότητας.

- Μειώστε την ποσότητα του υγρού ή του λίπους για να συντομεύσετε τους χρόνους μαγειρέματος.

- Ξεκινήστε το μαγείρεμα με ρύθμιση υψηλής ισχύος και μειώστε το καθώς ζεσταίνεται το φαγητό.

Σιγοβράζει και μαγειρεύει το ρύζι

- Το βράσιμο γίνεται κάτω από το σημείο βρασμού, στους 85°C περίπου, όταν μερικές φυσαλίδες ανεβαίνουν στο

επιφάνεια του μαγειρικού υγρού. Είναι απαραίτητο για την προετοιμασία νόστιμων σούπες και τρυφερά μαγειρευτά,

γιατί ενισχύει τις γεύσεις χωρίς να παραψηθεί το φαγητό. Οι σάλτσες με βάση τα αυγά και οι παχύρρευστες σάλτσες πρέπει επίσης να μαγειρεύονται κάτω από το σημείο βρασμού.

- Ορισμένες συνταγές, όπως το μαγείρεμα του ρυζιού με τη μέθοδο απορρόφησης, ενδέχεται να απαιτούν υψηλότερη ρύθμιση

από τη χαμηλότερη ρύθμιση για να διασφαλίσετε ότι το φαγητό μαγειρεύεται σωστά σύμφωνα με τις προτεινόμενες

χρόνος.

Χοιρινές μπριζόλες

Για ζουμερά και γευστικά αποτελέσματα:

1 Αφήστε το κρέας σε θερμοκρασία δωματίου για περίπου 20 λεπτά πριν το ψήσετε.

2 Προθερμάνετε ένα τηγάνι με βαριά βάση.

3 Αλείφουμε με λάδι και τις δύο πλευρές του κρέατος. Ψεκάστε μια μικρή ποσότητα λαδιού στο ζεστό τηγάνι και

τοποθετήστε το κρέας.

4 Γυρίστε το κρέας μόνο μία φορά κατά το μαγείρεμα. Ο ακριβής χρόνος ψησίματος θα εξαρτηθεί από το κρέας

πάχος και τις προτιμήσεις σας. Οι χρόνοι μπορεί να ποικίλλουν από 2 έως 8 λεπτά ανά πλευρά. Πιέστε το κρέας να

μετρήστε το βαθμό μαγειρέματος, όσο πιο σφιχτό είναι τόσο πιο ψημένο.

5 Αφήστε το κρέας να σταθεί σε ένα ζεστό πιάτο για μερικά λεπτά, ώστε να μαλακώσει πριν το σερβίρετε.

Τηγάνισμα ανακατεύοντας

1 Επιλέξτε ένα σκεύος με επίπεδο πάτο που είναι συμβατό με την κεραμική εστία.

2 Έχετε όλα τα υλικά και τον εξοπλισμό έτοιμα. Το τηγάνισμα είναι γρήγορο. Εάν

μαγειρεύετε μεγάλες ποσότητες,

μαγειρέψτε το φαγητό σε πολλές μικρότερες παρτίδες.

3 Προθερμάνετε για λίγο τα μαγειρικά σκεύη και προσθέστε δύο κουταλιές της σούπας λάδι.

4 Μαγειρέψτε πρώτα το κρέας, αφήστε το στην άκρη και διατηρήστε το ζεστό.

5 Τηγανίζουμε λαχανικά. Όταν τα λαχανικά είναι ζεστά αλλά ακόμα τραγανά, επιλέξτε μια χαμηλότερη ισχύ για την περιοχή ψησίματος, βάζετε ξανά το κρέας στο τηγάνι και προσθέτετε οποιαδήποτε σάλτσα.

6 Ανακατεύουμε προσεκτικά τα υλικά

Ρύθμιση θερμότητας

Οι παρακάτω ρυθμίσεις είναι μόνο για καθοδήγηση. Η ακριβής ρύθμιση θα εξαρτηθεί από διαφορετικούς παράγοντες,

όπως τα μαγειρικά σκεύη και η ποσότητα του μαγειρεμένου φαγητού. Δοκιμάστε την

κεραμική εστία για να βρείτε τις ρυθμίσεις

που σου ταιριάζουν καλύτερα.

Θερμότητα

σύνθεση

Κατάλληλο για

1 - 2 - ζεστάνετε ελαφρά μικρές ποσότητες φαγητού

- λιώνοντας σοκολάτα, βούτυρο και φαγητό που καίγεται γρήγορα

- σιγοβράζοντας

- σταδιακή θέρμανση

3 - 4 - αναθέρμανση

- γρήγορο μαγείρεμα

- μαγείρεμα ρυζιού

5 - 6 - κρέπες/ομελέτες

7 - 8 - τηγάνισμα

- μαγείρεμα ζυμαρικών

9 - Τηγάνισμα σε υψηλότερη θερμοκρασία

- ψήσιμο/τοστάρισμα

- βραστό σούπα

- βραστό νερό

## 7. ΤΕΧΝΙΚΕΣ ΠΡΟΔΙΑΓΡΑΦΕΣ

Αναφορά προϊόντος: 02500

Μοντέλο: Εστία Bolero Squad V 3000

Τάση τροφοδοσίας: 220-240 V~ 50/ 60 Hz

Εγκατεστημένη ηλεκτρική ισχύς: 5200-6200 W

Κατασκευάζεται στην Κίνα | Σχεδιασμένο στην Ισπανία

(\*) Οι τεχνικές προδιαγραφές ενδέχεται να αλλάξουν χωρίς προηγούμενη ειδοποίηση για τη βελτίωση της ποιότητας του προϊόντος.

## 8. ΑΠΟΡΡΙΨΗ ΠΑΛΑΙΩΝ ΗΛΕΚΤΡΙΚΩΝ ΣΥΣΚΕΥΩΝ

Αυτό το σύμβολο υποδεικνύει ότι, σύμφωνα με τους ισχύοντες κανονισμούς, το προϊόν και/ή η μπαταρία πρέπει να απορρίπτονται χωριστά από το οικιακό απόβλητα. Όταν αυτό το προϊόν φτάσει στο τέλος της διάρκειας ζωής του, θα πρέπει να το απορρίψετε

των μπαταριών/συσσωρευτών και μεταφέρετέ τες σε ένα καθορισμένο σημείο συλλογής από τις τοπικές αρχές.

Οι καταναλωτές πρέπει να επικοινωνήσουν με τις τοπικές αρχές ή τον πωλητή τους για πληροφορίες

σχετικά με τη σωστή απόρριψη των παλαιών συσκευών ή/και των μπαταριών τους.

Η συμμόρφωση με τις παραπάνω οδηγίες θα βοηθήσει στην προστασία του περιβάλλοντος.

### 9. ΤΕΧΝΙΚΗ ΥΠΟΣΤΗΡΙΞΗ ΚΑΙ ΕΓΓΥΗΣΗ

Η Cecotec θα είναι υπεύθυνη έναντι του τελικού χρήστη ή καταναλωτή για οποιαδήποτε έλλειψη συμμόρφωσης υπάρχει στο χρόνο παράδοσης του προϊόντος υπό τους όρους, προϋποθέσεις και προθεσμίες που καθορίζονται από την ισχύοντες κανονισμούς.

Συνιστάται οι επισκευές να γίνονται από εξειδικευμένο προσωπικό.

Εάν οποιαδήποτε στιγμή εντοπίσετε οποιοδήποτε πρόβλημα με το προϊόν σας ή έχετε οποιαδήποτε αμφιβολία, μη διστάσετε

για να επικοινωνήσετε με την επίσημη υπηρεσία τεχνικής υποστήριξης της Cecotec στο +34 963 210 728.

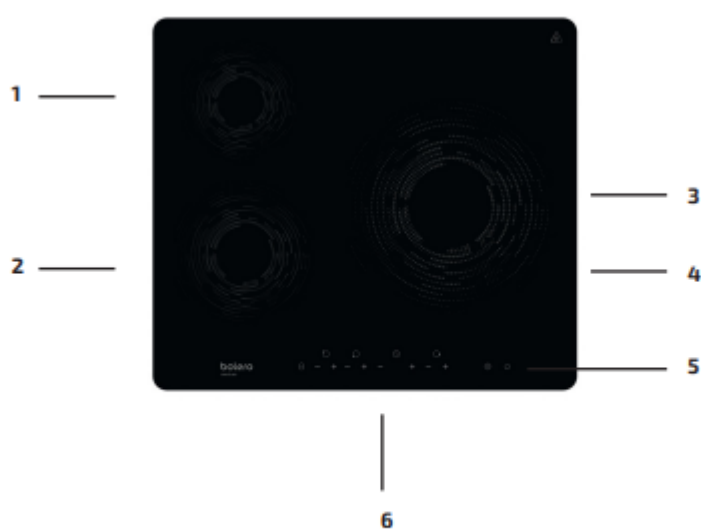

Fig. / Img. / Rys. / Obr. 1

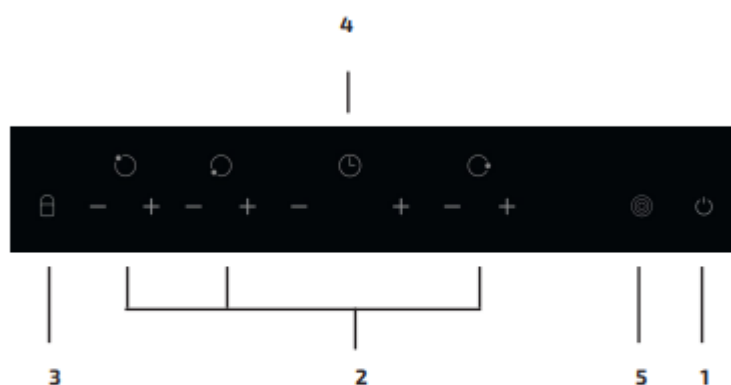

Fig. / Img. / Rys. / Obr. 2

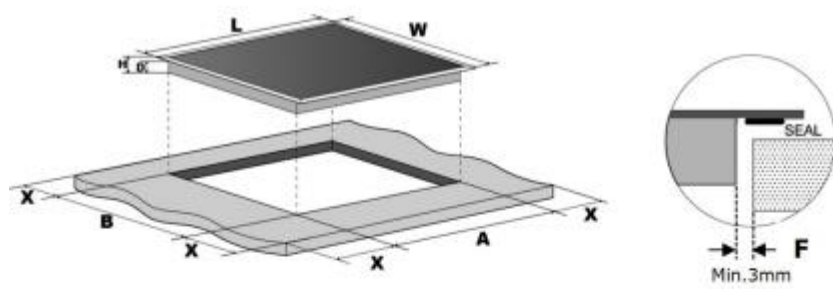

Fig. / Img. / Rys. / Obr. 3

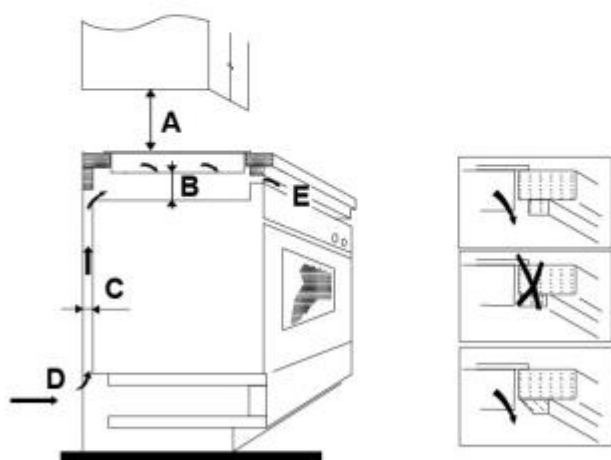

Fig. / Img. / Rys. / Obr. 4

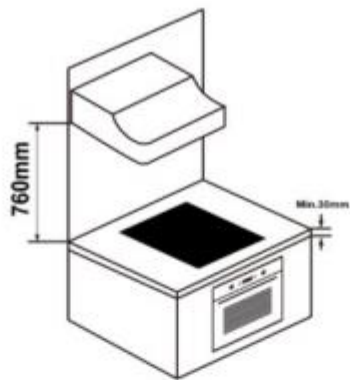

Fig. / Img. / Rys. / Obr. 5

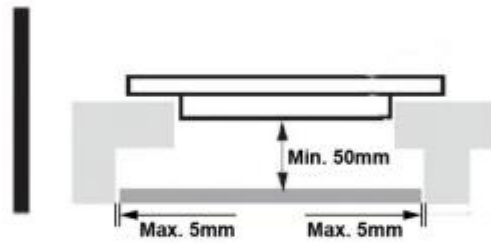

Fig. / Img. / Rys. / Obr. 6

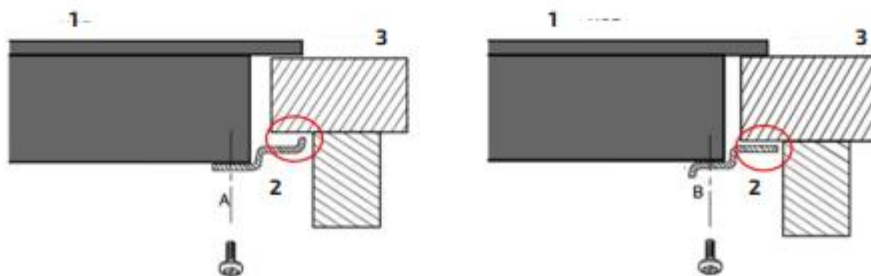

Fig. / Img. / Rys. / Obr. 7

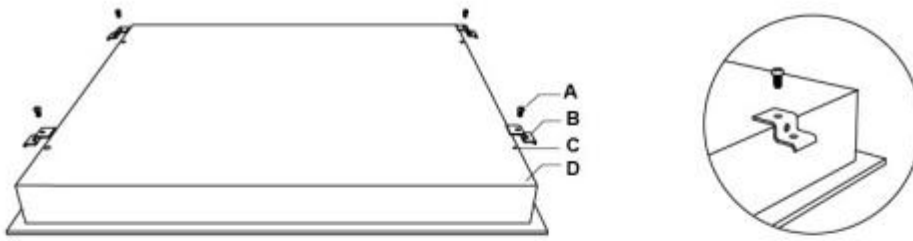

Fig. / Img. / Rys. / Obr. 8

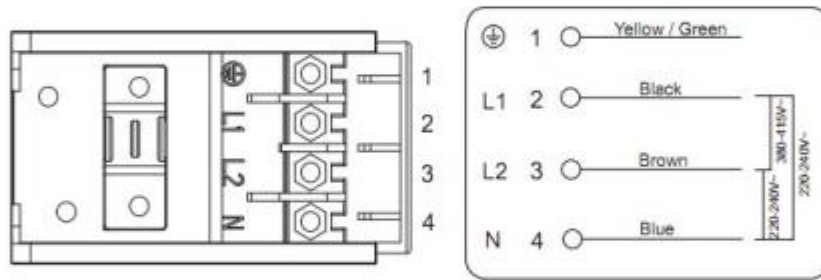

Fig. / Img. / Rys. / Obr. 9

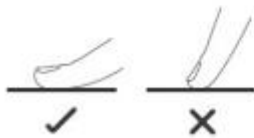

Fig. / Img. / Rys. / Obr. 10



Fig. / Img. / Rys. / Obr. 11



Fig. / Img. / Rys. / Obr. 15

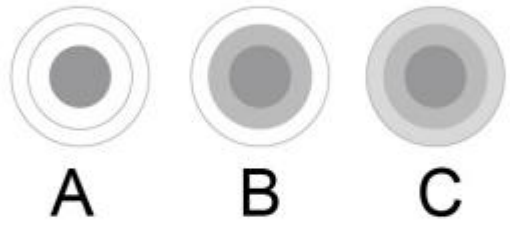
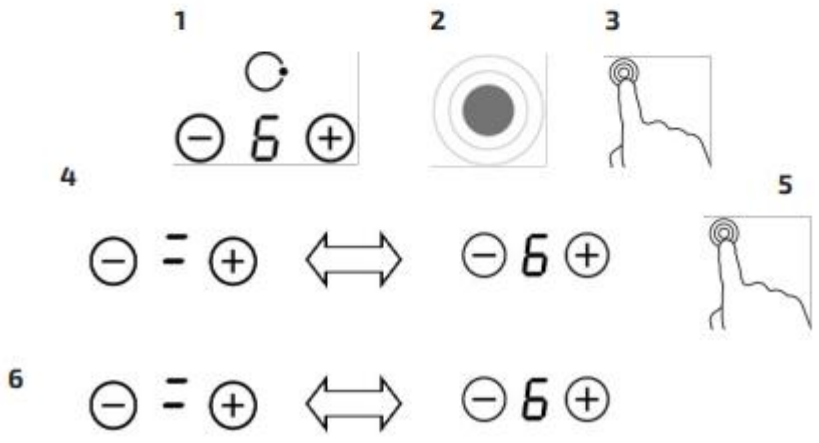

Fig. / Img. / Rys. / Obr. 16



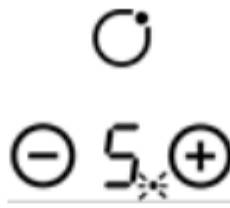

Fig. / Img. / Rys. / Obr. 21

