

# PawHut

*Pet-Perfect Living*

ΚΩΔΙΚΟΣ ΠΡΟΪΟΝΤΟΣ : D08-073V90SR



Ανοξειδωτη Ποτίστρα Γάτας 2.5L με  
LED,

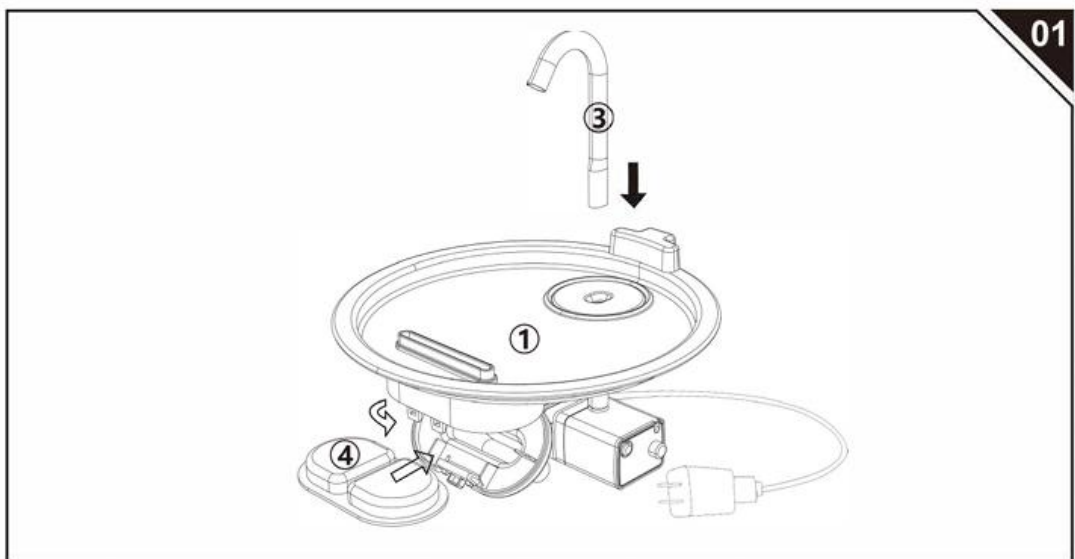
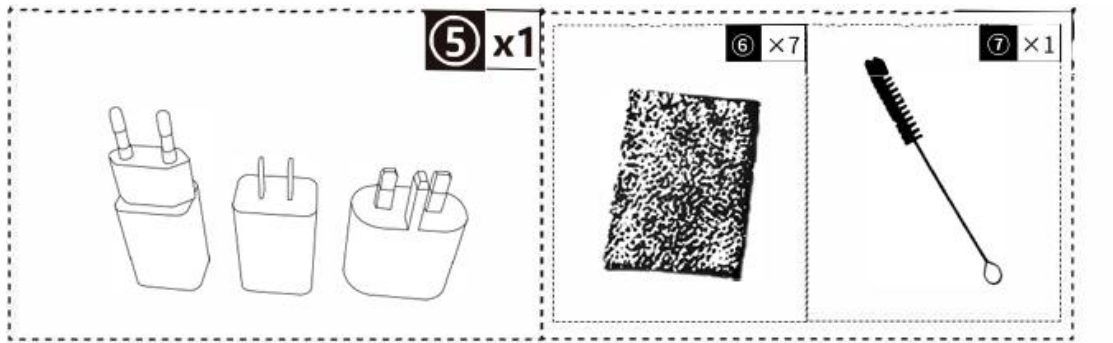
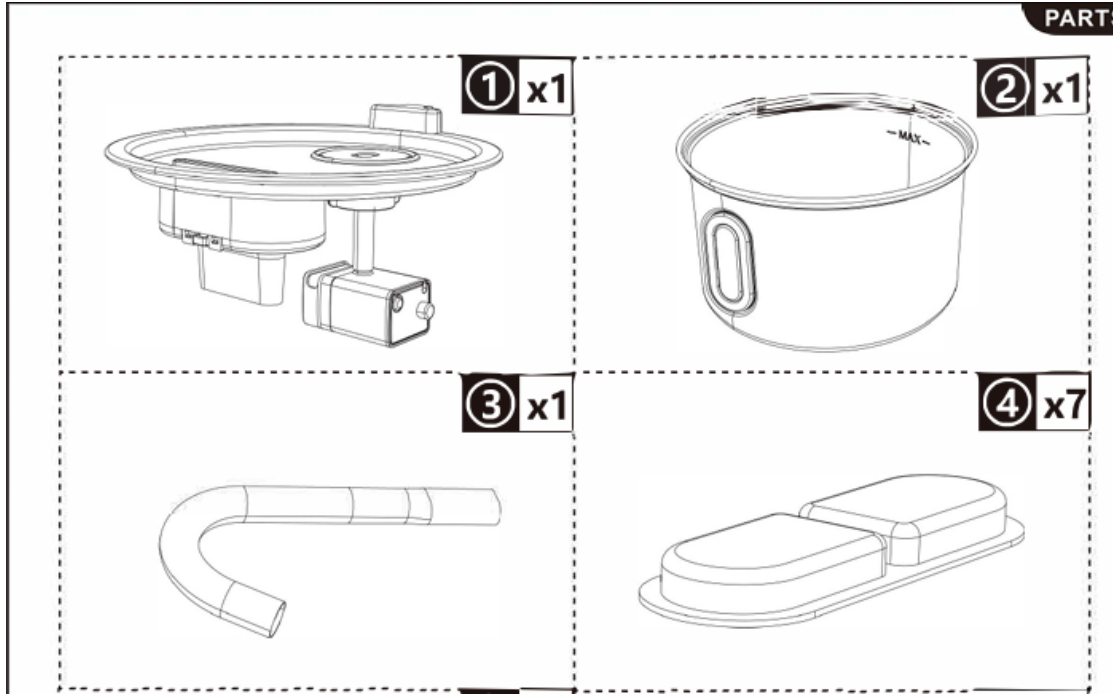

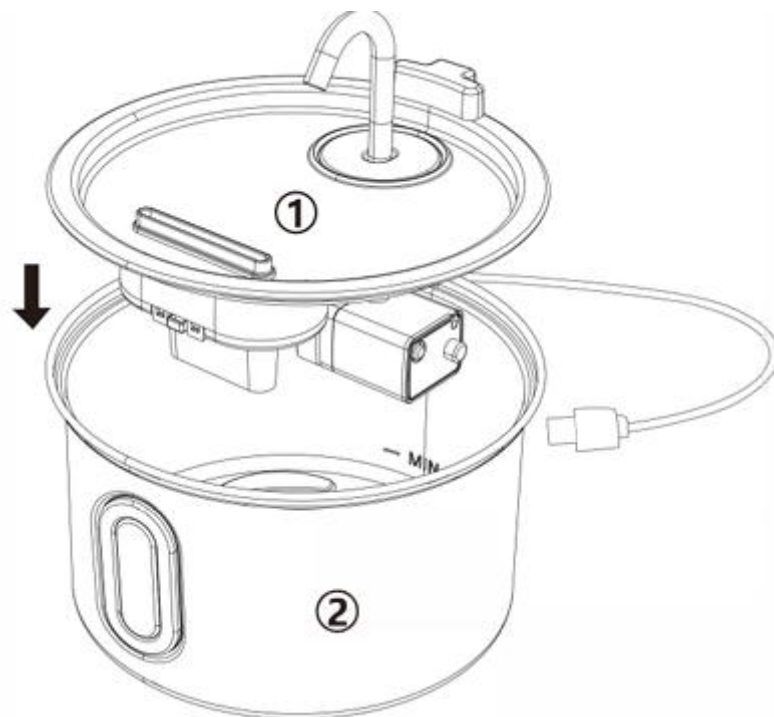
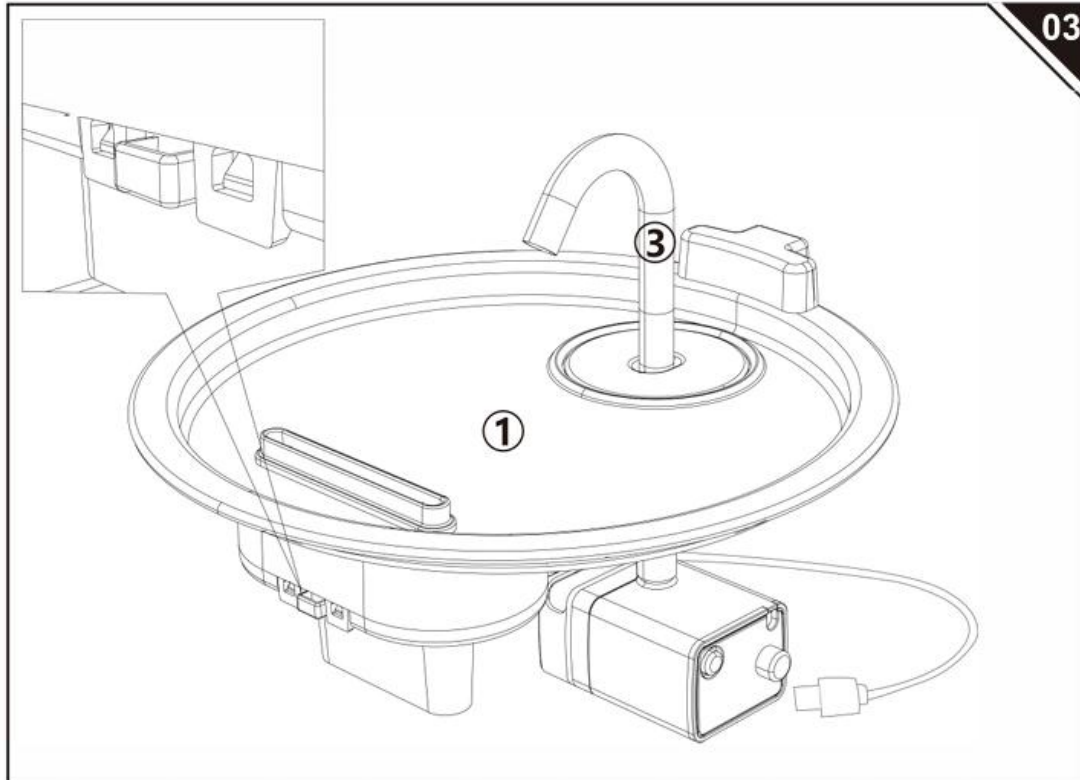

Παράμετρος	Τιμή	Μονάδα
Τάση εισόδου	100-240	V
Συχνότητα εισόδου AC	50-60	Hz
Τάση εξόδου	5	V

Παράμετρος	Τιμή	Μονάδα
Ρεύμα εξόδου	1	A
Ισχύς εξόδου	5	W
Μέση ενεργή απόδοση	72%	%
Απόδοση σε χαμηλό φορτίο (10%)	%	
Κατανάλωση ισχύος χωρίς φορτίο	≤0.1W	W

Γεμίστε το δοχείο μέχρι το υψηλότερο επίπεδο και τοποθετήστε το στο επιθυμητό σημείο. Καλύψτε την αποστράγγιση με ένα καπάκι.

Εάν έχετε οποιαδήποτε ερώτηση, παρακαλούμε επικοινωνήστε με το κέντρο εξυπηρέτησης πελατών μας. Τα στοιχεία επικοινωνίας μας είναι τα παρακάτω:

☎ 001-877-644-9366

✉ customerservice@aosom.com

Εισάγεται από την Aosom LLC  
27150 SW Kinsman Rd, Wilsonville, OR 97070 USA

ΚΑΤΑΣΚΕΥΑΖΕΤΑΙ ΣΤΗΝ ΚΙΝΑ

## Καναδάς

Εάν έχετε οποιαδήποτε ερώτηση, παρακαλούμε επικοινωνήστε με το κέντρο εξυπηρέτησης πελατών μας. Τα στοιχεία επικοινωνίας μας είναι τα παρακάτω:

☎ 416-792-6088

✉ customerservice@aosom.ca

Εισάγεται από την Aosom Canada Inc.  
7270 Woodbine Avenue, Unit 307, Markham, Ontario, Canada L3R 4B9

ΚΑΤΑΣΚΕΥΑΖΕΤΑΙ ΣΤΗΝ ΚΙΝΑ

