

cecotec

ΚΩΔΙΚΟΣ ΠΡΟΪΟΝΤΟΣ : CEC-01851

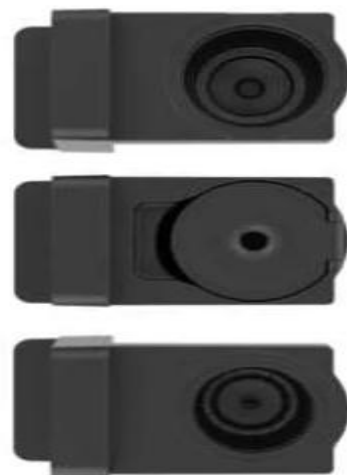

Καφετιέρα Espresso 4 σε 1 για
Αλεσμένο Καφέ

1. ΜΕΡΗ ΚΑΙ ΕΞΑΡΤΗΜΑΤΑ

Εικ. 1

1. Κουμπιά
2. Καπάκι δοχείου νερού
3. Δοχείο νερού
4. Λαβή
5. Αντάπτορας
6. Σχάρα δίσκου συλλογής σταγόνων
7. Δίσκος συλλογής σταγόνων (αφαιρούμενος)

ΣΗΜΕΙΩΣΗ:

Τα γραφικά σε αυτό το εγχειρίδιο είναι σχηματικές αναπαραστάσεις και ενδέχεται να μην αντιστοιχούν ακριβώς στη συσκευή.

2. ΠΡΙΝ ΑΠΟ ΤΗ ΧΡΗΣΗ

- Η συσκευή αυτή είναι συσκευασμένη με τρόπο που να προστατεύεται κατά τη μεταφορά. Αφαιρέστε τη συσκευή από το κουτί της και απομακρύνετε όλα τα υλικά συσκευασίας. Μπορείτε να φυλάξετε το αρχικό κουτί και τα υπόλοιπα στοιχεία συσκευασίας σε ασφαλές μέρος. Αυτό θα σας βοηθήσει να αποτρέψετε ζημιές στη συσκευή κατά τη μελλοντική μεταφορά της. Σε περίπτωση που απορρίψετε την αρχική συσκευασία, βεβαιωθείτε ότι όλα τα υλικά ανακυκλώνονται σωστά.
- Βεβαιωθείτε ότι όλα τα μέρη και τα εξαρτήματα περιλαμβάνονται και βρίσκονται σε καλή κατάσταση. Εάν λείπει κάποιο εξάρτημα ή βρίσκεται σε κακή κατάσταση, επικοινωνήστε άμεσα με το επίσημο Τεχνικό Τμήμα Υποστήριξης της Cecotec.
- Αφαιρέστε όλα τα αυτοκόλλητα, τις προστατευτικές μεμβράνες ή τα πλαστικά από τη συσκευή.
- Τοποθετήστε τη συσκευή σε επίπεδη και σταθερή επιφάνεια και αφήστε τουλάχιστον 10 cm ελεύθερο χώρο γύρω της.
- Η συσκευή αυτή δεν είναι κατάλληλη για εντοιχισμένη εγκατάσταση ή χρήση σε εξωτερικό χώρο.

Περιεχόμενα συσκευασίας

- Αντάπτορες για αλεσμένο καφέ (δύο φίλτρα), κάψουλες Dolce Gusto, Nespresso και K-fee.
- Καφετιέρα FreeStyle Compact Black.
- Εγχειρίδιο οδηγιών.

3. ΛΕΙΤΟΥΡΓΙΑ

Πίνακας ελέγχου

Λειτουργίες κουμπιών – Εικ. 2

- Μικρό φλιτζάνι: χρησιμοποιήστε αυτό το κουμπί για την παρασκευή μικρού espresso.
- Μεσαίο φλιτζάνι: χρησιμοποιήστε αυτό το κουμπί για την παρασκευή μεσαίου espresso.
- Μεγάλο φλιτζάνι: χρησιμοποιήστε αυτό το κουμπί για την παρασκευή μεγάλου espresso.

Πρώτη χρήση

Πριν χρησιμοποιήσετε αυτή τη συσκευή για πρώτη φορά ή εάν πρόκειται να τη χρησιμοποιήσετε μετά από μεγάλο χρονικό διάστημα αδράνειας (διακοπές), θα πρέπει να την ξεπλύνετε. Αυτή η διαδικασία επιτρέπει τον πλήρη καθαρισμό των εσωτερικών σωληνώσεων.

- Πατήστε οποιοδήποτε από τα κουμπιά για να ενεργοποιήσετε τη συσκευή.
- Οι φωτεινές ενδείξεις των κουμπιών θα σταματήσουν να αναβοσβήνουν όταν η μηχανή ολοκληρώσει τη διαδικασία προθέρμανσης και είναι έτοιμη για χρήση.
- Ο χρόνος προθέρμανσης είναι περίπου 35 δευτερόλεπτα.

Πριν από το ξέπλυμα, βεβαιωθείτε ότι:

- Η θήκη καψουλών είναι άδεια και το καπάκι είναι κλειστό.
- Το δοχείο νερού είναι γεμάτο.
- Το δοχείο νερού είναι σωστά τοποθετημένο· διαφορετικά μπορεί να υπάρξει διαρροή νερού.
- Έχετε τοποθετήσει ένα μεγάλο δοχείο (τουλάχιστον 250 ml) κάτω από το στόμιο εκροής.
- Ανοίξτε το καπάκι όταν ολοκληρωθεί η διαδικασία ξεπλύματος.
- Αδειάστε το δοχείο.

Αντάπτορες

Αυτή η καφετιέρα διαθέτει τους παρακάτω αντάπτορες:

- Αντάπτορας για κάψουλες Nespresso
- Αντάπτορας για κάψουλες Dolce Gusto
- Αντάπτορας για κάψουλες K-Fee
- Αντάπτορας για αλεσμένο καφέ
-

Χρήση του αντάπτορα καψουλών

1. Ανασηκώστε τη λαβή.
2. Αφαιρέστε τον αντάπτορα καψουλών τραβώντας τον προς τα έξω (όποιον χρησιμοποιείτε: K-Fee, Dolce Gusto ή Nespresso).
3. Τοποθετήστε την κάψουλα που θέλετε μέσα στον αντάπτορα. Εάν η κάψουλα που προσπαθείτε να χρησιμοποιήσετε δεν εφαρμόζει στον αντάπτορα, αυτό σημαίνει ότι χρησιμοποιείτε λάθος αντάπτορα. Αντικαταστήστε τον με τον σωστό.
4. Τοποθετήστε τον αντάπτορα στη θήκη πιέζοντάς τον προς το εσωτερικό της καφετιέρας.
5. Κλείστε τη λαβή. Θα αισθανθείτε ότι, καθώς κατεβάζετε τη λαβή, η κάψουλα πιέζεται.
6. Τοποθετήστε ένα φλιτζάνι κάτω από το στόμιο εκροής καφέ.
7. Πατήστε μία φορά το κουμπί για το μέγεθος καφέ που επιθυμείτε.

Το κουμπί θα αρχίσει να αναβοσβήνει και η συσκευή θα ξεκινήσει την παρασκευή του καφέ. Η συσκευή θα σταματήσει αυτόματα τη ροή καφέ όταν επιτευχθεί η προκαθορισμένη ποσότητα. Αυτή η ποσότητα μπορεί να ρυθμιστεί σύμφωνα με τις προσωπικές σας προτιμήσεις. Ανοίξτε το καπάκι και αφαιρέστε τον αντάπτορα για να απορρίψετε τη χρησιμοποιημένη κάψουλα.

9. Όταν πατήσετε το κουμπί, αυτό θα αναβοσβήνει για μερικά δευτερόλεπτα. Στη συνέχεια, η συσκευή θα αρχίσει να εκχέει καφέ. Η φωτεινή ένδειξη του επιλεγμένου κουμπιού θα αναβοσβήνει, πράγμα που σημαίνει ότι η συσκευή θερμαίνεται. Αυτό δεν υποδηλώνει κάποια βλάβη.
10. Αφαιρέστε το φλιτζάνι με τον καφέ και επίσης αφαιρέστε τον αντάπτορα για να απορρίψετε την κάψουλα.

Χρήση του αντάπτορα αλεσμένου καφέ

1. Ανοίξτε το καπάκι.
2. Αφαιρέστε τον αντάπτορα αλεσμένου καφέ.
3. Τοποθετήστε τον αλεσμένο καφέ στον αντάπτορα και πιέστε τον.
4. Τοποθετήστε τον αντάπτορα στην καφετιέρα.
5. Κλείστε το καπάκι.
6. Τοποθετήστε ένα φλιτζάνι κάτω από το στόμιο εκροής.
7. Πατήστε μία φορά το κουμπί για το μέγεθος καφέ που επιθυμείτε. Όταν πατήσετε το κουμπί, αυτό θα αναβοσβήνει για μερικά δευτερόλεπτα. Στη συνέχεια, η συσκευή θα αρχίσει να εκχέει καφέ. Η φωτεινή ένδειξη του επιλεγμένου κουμπιού θα αναβοσβήνει, πράγμα που σημαίνει ότι η συσκευή θερμαίνεται. Αυτό δεν υποδηλώνει κάποια βλάβη.
8. Η παρασκευή καφέ ολοκληρώθηκε. Η μηχανή θα σταματήσει αυτόματα την εκροή καφέ όταν ολοκληρωθεί ο προκαθορισμένος χρόνος. Η τιμή αυτή μπορεί να ρυθμιστεί σύμφωνα με τις προσωπικές σας προτιμήσεις.
9. Ανοίξτε το καπάκι και αφαιρέστε τον αντάπτορα για να απορρίψετε τα υπολείμματα αλεσμένου καφέ.

Λειτουργία αυτόματης απενεργοποίησης

Η συσκευή θα απενεργοποιηθεί αυτόματα και θα εισέλθει σε λειτουργία εξοικονόμησης ενέργειας εάν δεν πραγματοποιηθεί καμία λειτουργία για 9 λεπτά. Πατήστε οποιοδήποτε κουμπί για έξοδο από τη λειτουργία εξοικονόμησης ενέργειας.

Ρύθμιση ποσότητας καφέ

1. Η ποσότητα καφέ που εκχέεται από τη συσκευή μπορεί να αλλάξει ρυθμίζοντας τον χρόνο παρασκευής. Η διαδικασία αλλαγής ρυθμίσεων είναι ίδια και για τα τρία κουμπιά.

Εύρος ρύθμισης ποσότητας εκχύλισης: 25–200 ml

Πατήστε το κουμπί του επιθυμητού μεγέθους φλιτζανιού και συνεχίστε να το κρατάτε πατημένο. Θα δείτε ότι ο καφές αρχίζει να εκχέεται. Μην αφήσετε το κουμπί σε κανένα σημείο.

2. Όταν εκχυθεί η επιθυμητή ποσότητα καφέ για τη λειτουργία που επιλέξατε, αφήστε το κουμπί. Η εκροή καφέ θα σταματήσει και η λειτουργία θα αποθηκευτεί με τη συγκεκριμένη ποσότητα.

Επαναφορά εργοστασιακών ρυθμίσεων ποσότητας καφέ

1. Πατήστε και τα τρία κουμπιά ταυτόχρονα για 5 δευτερόλεπτα όταν η συσκευή δεν βρίσκεται σε λειτουργία εξοικονόμησης ενέργειας. Θα ακούσετε δύο ηχητικά σήματα.
2. Οι φωτεινές ενδείξεις όλων των κουμπιών θα αρχίσουν να αναβοσβήνουν. Στη συνέχεια, θα ξεκινήσει η διαδικασία επαναφοράς και μία κόκκινη ένδειξη θα αρχίσει να αναβοσβήνει.

ΠΡΟΕΙΔΟΠΟΙΗΣΗ: Βεβαιωθείτε ότι το δοχείο νερού δεν είναι άδειο και ότι δεν υπάρχει κάψουλα ή αλεσμένος καφές στον αντάπτορα.

3. Πατήστε το κουμπί του οποίου η ένδειξη είναι κόκκινη. Η καφετιέρα θα αρχίσει να εκχέει νερό.
 - Αφήστε το νερό να τρέξει μέχρι να σταματήσει να αναβοσβήνει η κόκκινη ένδειξη και να αρχίσουν να αναβοσβήνουν και τα τρία κουμπιά.
 - Η συσκευή θα χρειαστεί περίπου 35 δευτερόλεπτα για προθέρμανση. Όταν ολοκληρωθεί, τα τρία κουμπιά θα σταματήσουν να αναβοσβήνουν, υποδεικνύοντας ότι η μηχανή είναι ξανά έτοιμη για παρασκευή καφέ.

4. ΚΑΘΑΡΙΣΜΟΣ ΚΑΙ ΣΥΝΤΗΡΗΣΗ

Για τη σωστή λειτουργία της συσκευής, λάβετε υπόψη τα εξής:

- Υπάρχει αιχμηρή βελόνα στο επάνω μέρος του αντάπτορα καψουλών.
- Μη χρησιμοποιείτε τη συσκευή εάν η στάθμη νερού στο δοχείο δεν βρίσκεται περίπου τρία δάχτυλα πάνω από τη βαλβίδα εξόδου νερού.
- Μην ανασηκώνετε το καπάκι ενώ η συσκευή λειτουργεί.
- Προσοχή: μετά την παρασκευή καφέ, ο αντάπτορας καψουλών θα είναι πολύ ζεστός.
- Αποσυνδέετε πάντα τη συσκευή από το ρεύμα πριν από τον καθαρισμό.
- Χρησιμοποιείτε την καφετιέρα μόνο σε χώρους χωρίς υγρασία.
- Ξεπλύνετε το δοχείο νερού πριν από την πρώτη χρήση.
- Καθαρίζετε τη συσκευή με ένα νωπό πανί.
- Επιβλέπετε τα παιδιά ώστε να μην παίζουν με τη συσκευή.

ΠΡΟΕΙΔΟΠΟΙΗΣΗ: Μην ανοίγετε τη θήκη καψουλών ενώ η μηχανή βρίσκεται σε λειτουργία.

- Μην τοποθετείτε τη μηχανή πάνω σε έπιπλο ενώ λειτουργεί.

ΠΡΟΕΙΔΟΠΟΙΗΣΗ: Μη χρησιμοποιείτε τη συσκευή εάν η επιφάνειά της έχει ρωγμές.

- Μετά τη χρήση, η επιφάνεια μπορεί να είναι ζεστή. Αφήστε τη να κρυώσει ώστε να αποφύγετε εγκαύματα.

Διαδικασία αφαλάτωσης

Εάν κατά τη λειτουργία οι φωτεινές ενδείξεις των κουμπιών αναβοσβήνουν εναλλάξ με κόκκινο χρώμα, αυτό σημαίνει ότι η μηχανή χρειάζεται αφαλάτωση.

1. Απορρίψτε την κάψουλα ή τον αλεσμένο καφέ από τον αντάπτορα. Στη συνέχεια, τοποθετήστε ξανά τον αντάπτορα στη μηχανή. Για αυτή τη διαδικασία, χρησιμοποιείτε μόνο τον αντάπτορα για κάψουλες Nespresso ή αλεσμένο καφέ: μην χρησιμοποιείτε τον αντάπτορα για κάψουλες Dolce Gusto ή K-Fee.
2. Αφαιρέστε και αδειάστε το δοχείο νερού.
3. Τοποθετήστε ένα δοχείο χωρητικότητας άνω του ενός λίτρου κάτω από το στόμιο εκροής καφέ.
4. Γεμίστε το δοχείο νερού με διάλυμα αφαλάτωσης (μπορεί να χρησιμοποιηθεί ξίδι καθαρισμού σε αναλογία 30–40%, αν και συνιστάται η χρήση ειδικού προϊόντος αφαλάτωσης για καφετιέρες). Γεμίστε το δοχείο μέχρι το μέγιστο δυνατό επίπεδο, περίπου δύο δάχτυλα κάτω από το όριο.
5. Συνδέστε τη μηχανή στην πρίζα. Στη συνέχεια, πατήστε ταυτόχρονα τα κουμπιά μικρού και μεσαίου φλιτζανιού για 5 δευτερόλεπτα. Η ένδειξη του

κουμπιού μικρού φλιτζανιού θα ανάψει, ενώ η ένδειξη του κουμπιού μεγάλου φλιτζανιού θα αναβοσβήνει εναλλάξ κόκκινο και λευκό. Η συσκευή θα ξεκινήσει τη διαδικασία αφαλάτωσης.

6. Πατήστε ξανά αυτά τα δύο κουμπιά ταυτόχρονα για 5 δευτερόλεπτα.
7. Το κουμπί μεγάλου φλιτζανιού θα αναβοσβήνει εναλλάξ λευκό και κόκκινο για 5 δευτερόλεπτα.

Πρώτο στάδιο διαδικασίας αφαλάτωσης

1. Πατήστε το κουμπί μικρού φλιτζανιού. Η ένδειξη αυτού του κουμπιού θα σβήσει. Η ένδειξη του κουμπιού μεγάλου φλιτζανιού θα συνεχίσει να αναβοσβήνει εναλλάξ λευκό και κόκκινο.
2. Ταυτόχρονα, η καφετιέρα θα αρχίσει να αντλεί νερό και θα σταματήσει αυτόματα. Μετά από 2,5 λεπτά, η μηχανή θα ξεκινήσει ξανά την άντληση νερού και θα σταματήσει. Αυτή η διαδικασία επαναλαμβάνεται 8 φορές.
3. Μετά τις 8 επαναλήψεις, η συσκευή θα συνεχίσει να αντλεί νερό μέχρι να αδειάσει το δοχείο. Όταν συμβεί αυτό, ολοκληρώνεται το πρώτο στάδιο της διαδικασίας αφαλάτωσης. Η ένδειξη του κουμπιού μεγάλου φλιτζανιού θα συνεχίσει να αναβοσβήνει εναλλάξ λευκό και κόκκινο.

Δεύτερο στάδιο διαδικασίας αφαλάτωσης

1. Αφαιρέστε και καθαρίστε το δοχείο νερού. Στη συνέχεια, γεμίστε το μέχρι το μέγιστο δυνατό επίπεδο, περίπου δύο δάχτυλα κάτω από το όριο.
2. Αφαιρέστε και καθαρίστε τον αντάπτορα. Έπειτα, τοποθετήστε τον ξανά στη συσκευή.
3. Σε αυτό το σημείο, η ένδειξη του κουμπιού μεσαίου φλιτζανιού θα είναι λευκή. Η ένδειξη του κουμπιού μεγάλου φλιτζανιού θα αναβοσβήνει εναλλάξ κόκκινο και λευκό (πιο γρήγορα από ό,τι στο πρώτο στάδιο). Η καφετιέρα θα έχει ξεκινήσει το δεύτερο στάδιο της διαδικασίας αφαλάτωσης.
4. Πατήστε το κουμπί μεσαίου φλιτζανιού. Η ένδειξη αυτού του κουμπιού θα σβήσει. Η ένδειξη του κουμπιού μεγάλου φλιτζανιού θα συνεχίσει να αναβοσβήνει εναλλάξ λευκό και κόκκινο.
5. Ταυτόχρονα, η καφετιέρα θα συνεχίσει να αντλεί νερό και στη συνέχεια θα σταματήσει αυτόματα όταν αντλήσει περίπου 600 ml νερού.
6. Όλες οι ενδείξεις θα σβήσουν, υποδεικνύοντας ότι το δεύτερο στάδιο της διαδικασίας αφαλάτωσης έχει ολοκληρωθεί.
7. Στη συνέχεια, πατήστε οποιοδήποτε κουμπί ώστε η μηχανή να επιστρέψει στην κανονική λειτουργία.

Απενεργοποίηση της καφετιέρας

Πατήστε ταυτόχρονα τα κουμπιά μικρού και μεγάλου φλιτζανιού για να απενεργοποιήσετε τη συσκευή.

Εργοστασιακές ρυθμίσεις

Ακολουθήστε τα παρακάτω βήματα για να επαναφέρετε τη μηχανή:

1. Αποσυνδέστε τη μηχανή από το ρεύμα και ανοίξτε το καπάκι.
2. Πατήστε και κρατήστε πατημένα τα κουμπιά μικρού και μεσαίου φλιτζανιού ταυτόχρονα.
3. Χωρίς να αφήσετε τα κουμπιά, ενεργοποιήστε τη μηχανή (συνδέοντάς την στο ρεύμα). Θα ακουστεί ένα ηχητικό σήμα.
4. Αφήστε τα κουμπιά.
5. Κλείστε το καπάκι. Θα ακουστούν δύο ηχητικά σήματα.
6. Πατήστε και τα τρία κουμπιά ταυτόχρονα. Θα ακουστεί ένας παρατεταμένος ήχος.
7. Αποσυνδέστε τη μηχανή από το ρεύμα.
8. Συνδέστε ξανά τη μηχανή στο ρεύμα. Πατώντας οποιοδήποτε κουμπί, η μηχανή θα επανέλθει στις εργοστασιακές ρυθμίσεις.

Προετοιμασία πρώτου καφέ μετά την επαναφορά εργοστασιακών ρυθμίσεων

1. Πριν παρασκευαστεί ο πρώτος καφές μετά την επαναφορά εργοστασιακών ρυθμίσεων, η ένδειξη θα αναβοσβήνει κόκκινη. Βεβαιωθείτε ότι το δοχείο νερού δεν είναι άδειο και ότι δεν υπάρχει κάψουλα ή αλεσμένος καφές στον αντάπτορα που χρησιμοποιείται.
2. Πατήστε το κουμπί του οποίου η ένδειξη είναι κόκκινη. Η καφετιέρα θα αρχίσει να εκχέει νερό.
3. Αφήστε το νερό να τρέξει μέχρι να σταματήσει να αναβοσβήνει η κόκκινη ένδειξη και να αρχίσουν να αναβοσβήνουν και τα τρία κουμπιά.

5. ΑΝΤΙΜΕΤΩΠΙΣΗ ΠΡΟΒΛΗΜΑΤΩΝ

Πρόβλημα	Αιτία	Λύση
Δεν βγαίνει καφές	Το δοχείο νερού είναι άδειο.	Γεμίστε το δοχείο νερού.
Ο καφές δεν είναι αρκετά ζεστός	Το φλιτζάνι που έχετε τοποθετήσει κάτω από το στόμιο είναι κρύο. Υπάρχουν άλατα στη μηχανή καφέ.	Ζεστάνετε το φλιτζάνι πριν τη χρήση. Πραγματοποιήστε αφαλάτωση της συσκευής.
	Η καφετιέρα δεν έχει προθερμανθεί.	Παρασκευάστε ένα φλιτζάνι νερό για να θερμανθεί το κύκλωμα.

Πρόβλημα	Αιτία	Λύση
Υπάρχει διαρροή νερού	Το δοχείο νερού παρουσιάζει διαρροή. Ο δίσκος συλλογής σταγόνων είναι γεμάτος.	Ελέγξτε αν η βαλβίδα του δοχείου νερού είναι φραγμένη. Αδειάστε τον δίσκο συλλογής σταγόνων.
Η λαβή δεν μπορεί να κλείσει	Ο αντάπτορας δεν έχει τοποθετηθεί σωστά.	Τοποθετήστε σωστά τον αντάπτορα.

Η κόκκινη ένδειξη αναβοσβήνει.

- Το δοχείο νερού είναι άδειο.
- Έχετε μόλις πραγματοποιήσει επαναφορά εργοστασιακών ρυθμίσεων.

Για να λύσετε αυτό το πρόβλημα, ακολουθήστε τα παρακάτω βήματα:

Βήμα 1: γεμίστε το δοχείο νερού.

Βήμα 2: αφαιρέστε τον αντάπτορα από την καφετιέρα για να απορρίψετε την κάψουλα ή τον αλεσμένο καφέ.

Βήμα 3: τοποθετήστε ξανά τον αντάπτορα.

Βήμα 4: πατήστε το κουμπί του οποίου η ένδειξη είναι κόκκινη. Η καφετιέρα θα αρχίσει να εκχέει νερό.

Βήμα 5: αφήστε το νερό να τρέξει μέχρι να σβήσει η κόκκινη ένδειξη και να αρχίσουν να αναβοσβήνουν και τα τρία κουμπιά.

Βήμα 6: η συσκευή θα χρειαστεί περίπου 35 δευτερόλεπτα για προθέρμανση. Όταν ολοκληρωθεί, τα κουμπιά θα σταματήσουν να αναβοσβήνουν, υποδεικνύοντας ότι η μηχανή είναι έτοιμη να παρασκευάσει ξανά καφέ.

6. ΤΕΧΝΙΚΕΣ ΠΡΟΔΙΑΓΡΑΦΕΣ

Κωδικός προϊόντος: 01851

Προϊόν: Καφετιέρα FreeStyle Compact Black

Τάση: 220 - 240 V~

Συχνότητα: 50 - 60 Hz

Ονομαστική ισχύς: 1150 - 1350 W

Οι τεχνικές προδιαγραφές ενδέχεται να αλλάξουν χωρίς προηγούμενη ειδοποίηση για τη βελτίωση της ποιότητας του προϊόντος.

Κατασκευάζεται στην Κίνα | Σχεδιάστηκε στην Ισπανία

7. ΑΠΟΡΡΙΨΗ ΠΑΛΑΙΩΝ ΗΛΕΚΤΡΙΚΩΝ ΚΑΙ ΗΛΕΚΤΡΟΝΙΚΩΝ ΣΥΣΚΕΥΩΝ

Το σύμβολο αυτό υποδεικνύει ότι, σύμφωνα με τους ισχύοντες κανονισμούς, το προϊόν και/ή οι μπαταρίες πρέπει να απορρίπτονται ξεχωριστά από τα οικιακά απορρίμματα.

Όταν το προϊόν αυτό φτάσει στο τέλος της διάρκειας ζωής του, πρέπει να απορρίψετε τις κυψέλες/μπαταρίες/συσσωρευτές και να τα μεταφέρετε σε σημείο συλλογής που ορίζεται από τις τοπικές αρχές.

Οι καταναλωτές πρέπει να επικοινωνούν με τις τοπικές αρχές ή το κατάστημα αγοράς για πληροφορίες σχετικά με τη σωστή απόρριψη παλαιών συσκευών και/ή των μπαταριών τους.

Η συμμόρφωση με τις παραπάνω οδηγίες συμβάλλει στην προστασία του περιβάλλοντος.

8. ΤΕΧΝΙΚΗ ΥΠΟΣΤΗΡΙΞΗ ΚΑΙ ΕΓΓΥΗΣΗ

Η Cecotec φέρει ευθύνη απέναντι στον τελικό χρήστη ή καταναλωτή για οποιαδήποτε έλλειψη συμμόρφωσης που υπάρχει κατά τον χρόνο παράδοσης του προϊόντος, σύμφωνα με τους όρους, τις προϋποθέσεις και τις προθεσμίες που ορίζονται από την ισχύουσα νομοθεσία.

Συνιστάται οι επισκευές να πραγματοποιούνται από εξειδικευμένο προσωπικό.

Εάν οποιαδήποτε στιγμή εντοπίσετε κάποιο πρόβλημα με το προϊόν σας ή έχετε οποιαδήποτε απορία, μη διστάσετε να επικοινωνήσετε με το επίσημο Τεχνικό Τμήμα Υποστήριξης της Cecotec στο +34 963 210 728.

9. ΠΝΕΥΜΑΤΙΚΑ ΔΙΚΑΙΩΜΑΤΑ

Τα δικαιώματα πνευματικής ιδιοκτησίας επί των κειμένων αυτού του εγχειριδίου ανήκουν στην CECOTEC INNOVACIONES, S.L.

Με επιφύλαξη παντός δικαιώματος.

Το περιεχόμενο αυτής της έκδοσης δεν επιτρέπεται να αναπαραχθεί, αποθηκευτεί σε σύστημα ανάκτησης, μεταδοθεί ή διανεμηθεί, εν όλω ή εν μέρει, με οποιοδήποτε μέσο (ηλεκτρονικό, μηχανικό, φωτοαντιγραφικό, ηχογράφηση ή παρόμοιο) χωρίς προηγούμενη άδεια της CECOTEC INNOVACIONES, S.L.

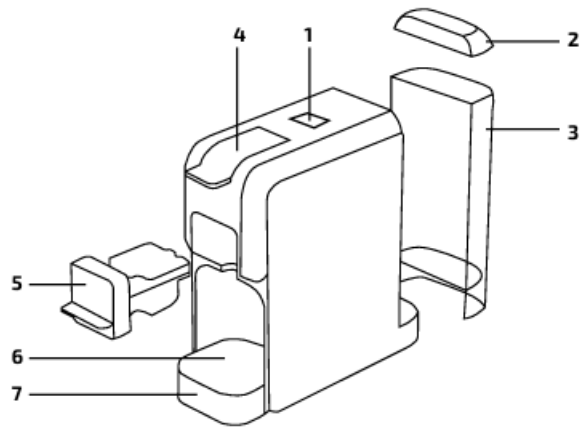

Fig./Img./Abb./Afb./ Rys. 1

