

# cecotec

ΚΩΔΙΚΟΣ ΠΡΟΪΟΝΤΟΣ : CEC-08115



Ηλεκτρική Σκούπα για Στερεά και  
Υγρά 30 Lt

# • ΜΕΡΗ ΚΑΙ ΕΞΑΡΤΗΜΑΤΑ

## Εικ. 1

1. Λαβή σωλήνα
2. Σωλήνας
3. Κουμπί On/Off
4. Λαβή
5. Επάνω κάλυμμα
6. Σύνδεσμος λειτουργίας φυσήματος
7. Τάπα αποστράγγισης
8. Άγκιστρο
9. Κάδος
10. Βάση
11. Ροδάκι
12. Σύνδεσμος αναρρόφησης Wet & Dry
13. Φίλτρο υψηλής απόδοσης
14. Δοχείο για υγρά
15. Βούρτσα δαπέδου
16. Εύκαμπτος σωλήνας
17. Αξεσουάρ 2 σε 1
18. Αξεσουάρ για γωνίες
19. Επεκτεινόμενος σωλήνας

## ΣΗΜΕΙΩΣΗ:

Τα γραφικά σε αυτό το εγχειρίδιο είναι σχηματικές αναπαραστάσεις και ενδέχεται να μην αντιστοιχούν ακριβώς στο προϊόν.

## 2. ΠΡΙΝ ΑΠΟ ΤΗ ΧΡΗΣΗ

Η συσκευή αυτή είναι συσκευασμένη με τρόπο που να προστατεύεται κατά τη μεταφορά. Αφαιρέστε τη συσκευή.

από το κουτί της και αφαιρέστε όλα τα υλικά συσκευασίας. Μπορείτε να φυλάξετε το αρχικό κουτί και τα υπόλοιπα στοιχεία συσκευασίας σε ασφαλές μέρος. Αυτό θα σας βοηθήσει να αποτρέψετε ζημιές στο προϊόν κατά τη μελλοντική μεταφορά του. Σε περίπτωση που απορρίψετε την αρχική συσκευασία, βεβαιωθείτε ότι όλα τα υλικά συσκευασίας ανακυκλώνονται σωστά.

- Βεβαιωθείτε ότι όλα τα μέρη και τα εξαρτήματα περιλαμβάνονται και βρίσκονται σε καλή κατάσταση. Εάν λείπει κάποιο εξάρτημα ή βρίσκεται σε κακή κατάσταση, επικοινωνήστε με το επίσημο Τεχνικό Τμήμα Υποστήριξης της Cecotec.

## Περιεχόμενα συσκευασίας:

- Ηλεκτρική σκούπα υγρής και ξηρής αναρρόφησης Conga Rockstar Wet&Dry Steel Pro
- Βούρτσα δαπέδου
- Επεκτεινόμενος σωλήνας
- Εύκαμπτος σωλήνας
- Αξεσουάρ 2 σε 1
- Αξεσουάρ για γωνίες

## 3. ΣΥΝΑΡΜΟΛΟΓΗΣΗ

1. Τοποθετήστε τα ροδάκια στη βάση όπως φαίνεται στην Εικόνα 2.
2. Τοποθετήστε το φίλτρο υψηλής απόδοσης εάν θέλετε να σκουπίσετε στερεά ή το φίλτρο υγρών εάν θέλετε να απορροφήσετε υγρά.
3. Τοποθετήστε το κύριο σώμα επάνω στον κάδο και χρησιμοποιήστε τα άγκιστρα και στις δύο πλευρές για να το ασφαλίσετε στη θέση του.

### Εικ. 3

4. Τοποθετήστε τον σωλήνα στον σύνδεσμο αναρρόφησης Wet&Dry ή στον σύνδεσμο φυσήματος και περιστρέψτε τον δεξιόστροφα για να ασφαλίσει.

### Εικ. 4

5. Επιλέξτε το αξεσουάρ που επιθυμείτε να χρησιμοποιήσετε και συνδέστε το στον εύκαμπτο σωλήνα.

## 4. ΛΕΙΤΟΥΡΓΙΑ

Πριν ενεργοποιήσετε τη συσκευή, βεβαιωθείτε ότι το φίλτρο υψηλής απόδοσης για στερεά ή το φίλτρο υγρών για υγρά είναι σωστά τοποθετημένο.

1. Τοποθετήστε το άκρο του σωλήνα στον σύνδεσμο αναρρόφησης ή φυσήματος, ανάλογα με τη λειτουργία που θέλετε να χρησιμοποιήσετε. Βεβαιωθείτε ότι ο σωλήνας έχει τοποθετηθεί σωστά ώστε να διασφαλιστεί η ορθή λειτουργία της συσκευής.
2. Συνδέστε τη συσκευή σε πρίζα ρεύματος και ενεργοποιήστε την πατώντας το κουμπί On/Off.
3. Αποσυνδέετε τη συσκευή από το ρεύμα μετά από κάθε χρήση.

## 5. ΚΑΘΑΡΙΣΜΟΣ ΚΑΙ ΣΥΝΤΗΡΗΣΗ

- Βεβαιωθείτε ότι η συσκευή δεν είναι συνδεδεμένη στο ρεύμα πριν την καθαρίσετε ή πραγματοποιήσετε συντήρηση.
- Καθαρίζετε τον κάδο, τα φίλτρα και το κύριο σώμα μετά από κάθε χρήση.
- Εάν ο κάδος γεμίσει κατά τη λειτουργία, αδειάστε τον αμέσως ώστε να μην επηρεαστεί η σωστή λειτουργία της συσκευής.
- Συνιστάται η αντικατάσταση του φίλτρου μετά από 30–50 ώρες χρήσης (ανάλογα με τον τρόπο χρήσης).
- Εάν η συσκευή δεν πρόκειται να χρησιμοποιηθεί για μεγάλο χρονικό διάστημα, συνιστάται να αποθηκεύεται όπως περιγράφεται παραπάνω, σε δροσερό και ξηρό μέρος.
- Μην αποθηκεύετε τη συσκευή κάτω από άμεσο ηλιακό φως ή σε χώρους με υγρασία.

### Καθαρισμός κάδου

1. Ξεκλειδώστε τα άγκιστρα και αφαιρέστε το κύριο σώμα και το φίλτρο υψηλής απόδοσης ή το φίλτρο υγρών.
2. Αδειάστε τον κάδο.
3. Καθαρίστε τα φίλτρα με ηλεκτρική σκούπα και τινάξτε τα ώστε να αφαιρεθούν τυχόν σωματίδια βρωμιάς που μπορεί να τα φράζουν και να εμποδίζουν τη σωστή κυκλοφορία του αέρα. Αποφύγετε τη χρήση της ηλεκτρικής σκούπας χωρίς το φίλτρο σωστά τοποθετημένο.

## 6. ΑΝΤΙΜΕΤΩΠΙΣΗ ΠΡΟΒΛΗΜΑΤΩΝ

Πριν επικοινωνήσετε με το Τμήμα Εξυπηρέτησης Πελατών, παρακαλούμε ελέγξτε τα παρακάτω:

Πρόβλημα	Πιθανή αιτία	Πιθανή λύση
Ο κινητήρας δεν ξεκινά.	Το καλώδιο τροφοδοσίας δεν είναι συνδεδεμένο στην πρίζα.	Συνδέστε σωστά τη συσκευή.
	Η πρίζα είναι κατεστραμμένη.	Ελέγξτε ότι η πρίζα δεν είναι κατεστραμμένη.
	Η ηλεκτρική σκούπα δεν έχει ενεργοποιηθεί.	Ενεργοποιήστε τη συσκευή.

<b>Πρόβλημα</b>	<b>Πιθανή αιτία</b>	<b>Πιθανή λύση</b>
Η ισχύς αναρρόφησης έχει μειωθεί.	Η συσκευή έχει φράξει.	Απομακρύνετε το εμπόδιο.
	Απαιτείται αλλαγή φίλτρου.	Αντικαταστήστε το φίλτρο.
Βγαίνει νερό από τον σύνδεσμο φουσίματος.	Το φίλτρο υγρών δεν είναι τοποθετημένο ή έχει ξεπεραστεί η μέγιστη χωρητικότητα του κάδου.	Αποσυνδέστε το καλώδιο τροφοδοσίας. Τοποθετήστε ξανά σωστά το φίλτρο.

## 7. ΤΕΧΝΙΚΕΣ ΠΡΟΔΙΑΓΡΑΦΕΣ

Μοντέλο: Conga Rockstar Wet&Dry Steel Pro

Κωδικός προϊόντος: 08115

Τάση: 220–240V~, 50/60Hz

Ισχύς: 1600 W

IP24

Οι τεχνικές προδιαγραφές ενδέχεται να αλλάξουν χωρίς προηγούμενη ειδοποίηση.

## 8. ΑΠΟΡΡΙΨΗ ΠΑΛΑΙΩΝ ΗΛΕΚΤΡΙΚΩΝ ΚΑΙ ΗΛΕΚΤΡΟΝΙΚΩΝ ΣΥΣΚΕΥΩΝ

Το σύμβολο αυτό υποδεικνύει ότι, σύμφωνα με τους ισχύοντες κανονισμούς, το προϊόν και/ή οι μπαταρίες πρέπει να απορρίπτονται ξεχωριστά από τα οικιακά απορρίμματα.

Όταν το προϊόν αυτό φτάσει στο τέλος της διάρκειας ζωής του, πρέπει να απορρίψετε τις κυψέλες/μπαταρίες/συσσωρευτές και να τα μεταφέρετε σε σημείο συλλογής που ορίζεται από τις τοπικές αρχές.

Οι καταναλωτές πρέπει να επικοινωνούν με τις τοπικές αρχές ή το κατάστημα αγοράς για πληροφορίες σχετικά με τη σωστή απόρριψη παλαιών συσκευών και/ή των μπαταριών τους.

Η συμμόρφωση με τις παραπάνω οδηγίες συμβάλλει στην προστασία του περιβάλλοντος.

## **9. ΤΕΧΝΙΚΗ ΥΠΟΣΤΗΡΙΞΗ ΚΑΙ ΕΓΓΥΗΣΗ**

Η Cecotec φέρει ευθύνη απέναντι στον τελικό χρήστη ή καταναλωτή για οποιαδήποτε έλλειψη συμμόρφωσης που υπάρχει κατά τον χρόνο παράδοσης του προϊόντος, σύμφωνα με τους όρους, τις προϋποθέσεις και τις προθεσμίες που ορίζονται από την ισχύουσα νομοθεσία.

Συνιστάται οι επισκευές να πραγματοποιούνται από εξειδικευμένο προσωπικό.

Εάν οποιαδήποτε στιγμή εντοπίσετε κάποιο πρόβλημα με το προϊόν σας ή έχετε οποιαδήποτε απορία, μη διστάσετε να επικοινωνήσετε με το επίσημο Τεχνικό Τμήμα Υποστήριξης της Cecotec στο +34 963 210 728.

## **10. ΠΝΕΥΜΑΤΙΚΑ ΔΙΚΑΙΩΜΑΤΑ**

Τα δικαιώματα πνευματικής ιδιοκτησίας επί των κειμένων αυτού του εγχειριδίου ανήκουν στην CECOTEC INNOVACIONES, S.L.

Με επιφύλαξη παντός δικαιώματος.

Το περιεχόμενο αυτής της έκδοσης δεν επιτρέπεται να αναπαραχθεί, να αποθηκευτεί σε σύστημα ανάκτησης, να μεταδοθεί ή να διανεμηθεί, εν όλω ή εν μέρει, με οποιοδήποτε μέσο (ηλεκτρονικό, μηχανικό, φωτοαντιγραφικό, ηχογράφηση ή παρόμοιο) χωρίς προηγούμενη άδεια της CECOTEC INNOVACIONES, S.L.

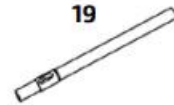
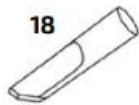
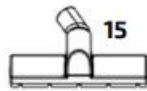
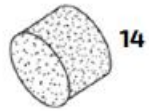
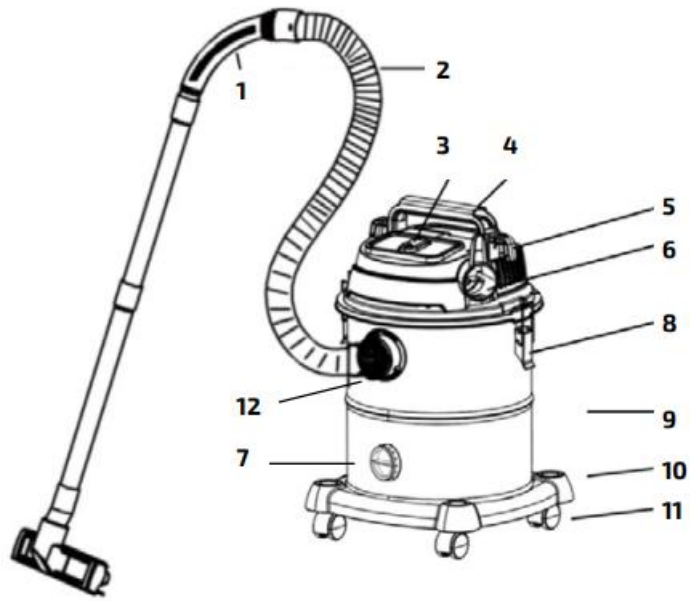

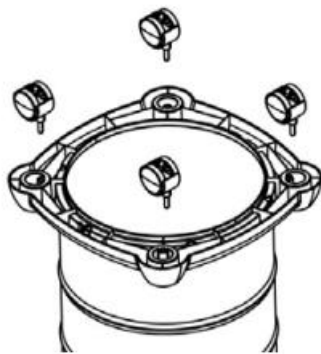

Fig. / Img. / Rys. / Obr. 2

