

cecotec

ΚΩΔΙΚΟΣ ΠΡΟΪΟΝΤΟΣ : CEC-03254



Ατμομάγειρας 3 Επιπέδων 1000 W Cecotec Varonita 3000 Pro

ΠΕΡΙΕΧΟΜΕΝΑ

- Οδηγίες Ασφαλείας
- Περιγραφή Συσκευής
- Πριν από την Πρώτη Χρήση
- Οδηγίες Λειτουργίας
- Πίνακας Ελέγχου και Κουμπιά
- Ρύθμιση Χρόνου και Θερμοκρασίας
- Μαγείρεμα στον Ατμό
- Καθαρισμός και Συντήρηση
- Αντιμετώπιση Προβλημάτων
- Τεχνικά Χαρακτηριστικά
- Ανακύκλωση
- Εγγύηση και Τεχνική Υποστήριξη

1. ΟΔΗΓΙΕΣ ΑΣΦΑΛΕΙΑΣ

Διαβάστε προσεκτικά όλες τις οδηγίες πριν χρησιμοποιήσετε τη συσκευή.

Φυλάξτε το εγχειρίδιο για μελλοντική αναφορά.

Η συσκευή προορίζεται μόνο για οικιακή χρήση.

Μη χρησιμοποιείτε τη συσκευή για επαγγελματικούς ή βιομηχανικούς σκοπούς.

ΠΡΟΕΙΔΟΠΟΙΗΣΕΙΣ

- Μην αγγίζετε τις θερμές επιφάνειες κατά τη λειτουργία.
- Χρησιμοποιείτε πάντα θερμομονωτικά γάντια.
- Μην βυθίζετε το καλώδιο ή τη συσκευή σε νερό.
- Μην χρησιμοποιείτε τη συσκευή με φθαρμένο καλώδιο.
- Αποσυνδέετε πάντα από το ρεύμα πριν τον καθαρισμό.
- Μην αφήνετε παιδιά να χρησιμοποιούν τη συσκευή χωρίς επίβλεψη.
- Μην τοποθετείτε τη συσκευή κοντά σε εύφλεκτα υλικά.
- Χρησιμοποιείτε μόνο γειωμένη πρίζα.
- Μην καλύπτετε τις οπές εξαερισμού.
- Μη μετακινείτε τη συσκευή όταν περιέχει ζεστό νερό ή ατμό.

2. ΠΕΡΙΓΡΑΦΗ ΣΥΣΚΕΥΗΣ

Η συσκευή VAPOVITA 3000 PRO είναι πολυλειτουργικός ατμομάγειρας σχεδιασμένος για:

- μαγείρεμα στον ατμό,
- αποστείρωση,
- θέρμανση τροφίμων,
- διατήρηση θερμοκρασίας.

ΚΥΡΙΑ ΜΕΡΗ

1. Καπάκι
2. Δοχείο νερού
3. Δίσκοι μαγειρέματος
4. Βάση συσκευής
5. Πίνακας ελέγχου
6. Οθόνη LED
7. Κουμπί έναρξης/παύσης
8. Ρυθμιστής χρόνου
9. Ρυθμιστής θερμοκρασίας
10. Έξοδος ατμού

3. ΠΡΙΝ ΑΠΟ ΤΗΝ ΠΡΩΤΗ ΧΡΗΣΗ

1. Αφαιρέστε όλα τα υλικά συσκευασίας.
2. Καθαρίστε όλα τα αποσπώμενα μέρη με ζεστό νερό.
3. Σκουπίστε τη βάση με νωπό πανί.
4. Τοποθετήστε τη συσκευή σε επίπεδη επιφάνεια.
5. Βεβαιωθείτε ότι υπάρχει επαρκής αερισμός γύρω από τη συσκευή.

4. ΟΔΗΓΙΕΣ ΛΕΙΤΟΥΡΓΙΑΣ

Προσθήκη νερού

1. Ανοίξτε το καπάκι.
2. Γεμίστε το δοχείο με καθαρό νερό.
3. Μην υπερβαίνετε τη μέγιστη ένδειξη MAX.

- Μην χρησιμοποιείτε τη συσκευή χωρίς νερό.

Εκκίνηση

- Συνδέστε το φιν στην πρίζα.
- Πατήστε το κουμπί ON/OFF.
- Ρυθμίστε χρόνο και θερμοκρασία.
- Πατήστε START για έναρξη λειτουργίας.

Παύση λειτουργίας

Πατήστε το κουμπί START/PAUSE για προσωρινή διακοπή.

Πατήστε ξανά για συνέχιση.

Τερματισμός

Μετά την ολοκλήρωση:

- Αποσυνδέστε τη συσκευή.
- Αφήστε να κρυώσει.
- Αδειάστε το δοχείο νερού.
- Καθαρίστε τη συσκευή.

5. ΠΙΝΑΚΑΣ ΕΛΕΓΧΟΥ ΚΑΙ ΚΟΥΜΠΙΑ

Κουμπί	Λειτουργία
ON/OFF	Ενεργοποίηση / Απενεργοποίηση
TEMP	Ρύθμιση θερμοκρασίας
TIME	Ρύθμιση χρόνου
START/PAUSE	Έναρξη / Παύση
MENU	Επιλογή προγράμματος

ΕΝΔΕΙΞΕΙΣ ΟΘΟΝΗΣ

Ένδειξη	Περιγραφή
Heating	Θέρμανση
Steam	Παραγωγή ατμού
Timer	Χρονοδιακόπτης
Water Low	Χαμηλή στάθμη νερού
Keep Warm	Διατήρηση θερμοκρασίας

6. ΡΥΘΜΙΣΗ ΧΡΟΝΟΥ ΚΑΙ ΘΕΡΜΟΚΡΑΣΙΑΣ

Ρύθμιση χρόνου

- Ελάχιστος χρόνος: 1 λεπτό
- Μέγιστος χρόνος: 99 λεπτά

Χρησιμοποιήστε τα πλήκτρα + / - για ρύθμιση.

Ρύθμιση θερμοκρασίας

- Εύρος θερμοκρασίας: 40°C – 100°C
-

7. ΜΑΓΕΙΡΕΜΑ ΣΤΟΝ ΑΤΜΟ

Η συσκευή μπορεί να χρησιμοποιηθεί για:

- λαχανικά,
- ψάρια,
- κρέας,
- ρύζι,
- αυγά,
- αποστείρωση σκευών.

ΕΝΔΕΙΚΤΙΚΟΙ ΧΡΟΝΟΙ ΜΑΓΕΙΡΕΜΑΤΟΣ

Τρόφιμο Χρόνος

Λαχανικά 5-15 λεπτά

Ψάρι 10-20 λεπτά

Κρέας 20-40 λεπτά

Ρύζι 25-35 λεπτά

Αυγά 8-15 λεπτά

8. ΚΑΘΑΡΙΣΜΟΣ ΚΑΙ ΣΥΝΤΗΡΗΣΗ

Καθαρισμός μετά τη χρήση

- Αποσυνδέστε τη συσκευή.
 - Περιμένετε να κρυώσει.
 - Πλύνετε τα αποσπώμενα μέρη.
 - Σκουπίστε τη βάση με μαλακό πανί.
-

Αφαλάτωση

Για απομάκρυνση αλάτων:

- Γεμίστε με νερό και ζύδι.
 - Λειτουργήστε για 10 λεπτά.
 - Ξεπλύνετε καλά.
-

9. ΑΝΤΙΜΕΤΩΠΙΣΗ ΠΡΟΒΛΗΜΑΤΩΝ

Πρόβλημα	Πιθανή αιτία	Λύση
Δεν λειτουργεί	Δεν υπάρχει ρεύμα	Ελέγξτε την πρίζα
Δεν παράγει ατμό	Χαμηλό νερό	Προσθέστε νερό
Υπερβολικός θόρυβος	Άλατα	Κάντε αφαλάτωση
Διαρροή νερού	Κακή τοποθέτηση	Ελέγξτε τα εξαρτήματα

10. ΤΕΧΝΙΚΑ ΧΑΡΑΚΤΗΡΙΣΤΙΚΑ

Χαρακτηριστικό	Τιμή
Τάση	220-240V
Συχνότητα	50/60Hz
Ισχύς	1000W
Χωρητικότητα	3L
Θερμοκρασία	40-100°C

11. ΑΝΑΚΥΚΛΩΣΗ

Το προϊόν συμμορφώνεται με την Ευρωπαϊκή Οδηγία 2012/19/EU.

Μην απορρίπτετε τη συσκευή μαζί με οικιακά απορρίμματα.

Παραδώστε τη σε εγκεκριμένο κέντρο ανακύκλωσης ηλεκτρικών συσκευών.

12. ΕΓΓΥΗΣΗ ΚΑΙ ΤΕΧΝΙΚΗ

ΥΠΟΣΤΗΡΙΞΗ

Για τεχνική υποστήριξη και πληροφορίες εγγύησης:

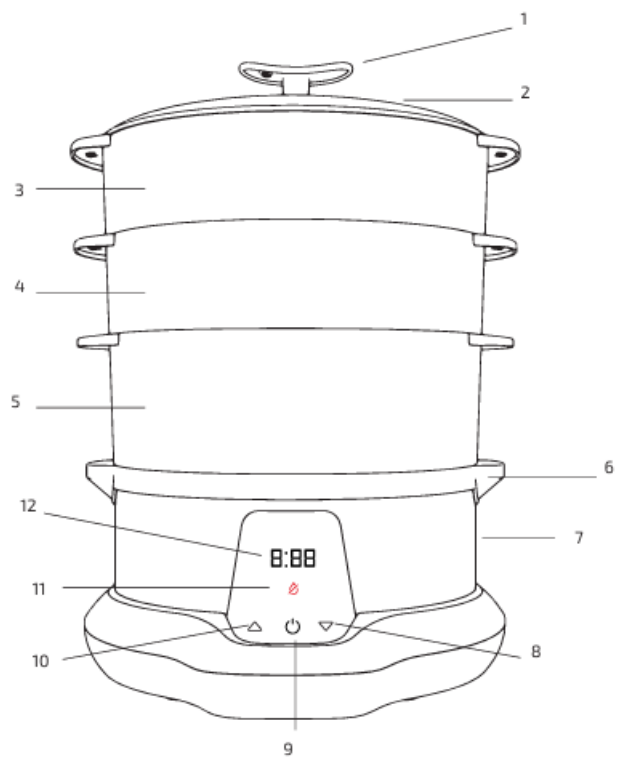

Fig./Img./Abb./Afb./Rys./Obr. 1

cecotec