

cecotec

ΚΩΔΙΚΟΣ ΠΡΟΪΟΝΤΟΣ : CEC-04951



Ψηφιακή Φριτέζα Αέρος 2400 W
Cecotec Cecofry FireDome 6000

ΜΕΡΗ ΚΑΙ ΕΞΑΡΤΗΜΑΤΑ

Εικ. 1

1. Λαβή καπακιού
2. Επάνω καπάκι
3. Θερμαντικό στοιχείο με αφαιρούμενο προστατευτικό για καθαρισμό
4. Καλάθι τηγανίσματος
5. Ταψί ψησίματος
6. Εσωτερικό δοχείο
7. Θερμικός αισθητήρας (probe)
8. Θερμικός εξασρισμός
9. Θήκη αισθητήρα
10. Κάτω θάλαμος
11. Πίνακας ελέγχου

Εικ. 2

1. Επιλογέας μενού / προεπιλεγμένων προγραμμάτων
2. Προεπιλεγμένα προγράμματα
3. Οθόνη χρόνου/θερμοκρασίας
4. Γκριλ
5. Χαμηλό επίπεδο γκριλ
6. Μεσαίο επίπεδο γκριλ
7. Υψηλό επίπεδο γκριλ
8. Μέγιστο επίπεδο γκριλ
9. Εικονίδιο αύξησης
10. Εικονίδιο μείωσης
11. Εικονίδιο χρόνου/θερμοκρασίας
12. Εικονίδιο λειτουργίας (Power)
13. Εικονίδιο έναρξης/παύσης
14. Ένδειξη χειροκίνητης θερμοκρασίας αισθητήρα
15. Ένδειξη προεπιλεγμένης θερμοκρασίας αισθητήρα
16. Εικονίδιο επιλογής χειροκίνητου/προεπιλεγμένου αισθητήρα

Εικ. 3

1. Ταψί ψησίματος
2. Καλάθι air fryer
3. Καλάθι ψησίματος

ΣΗΜΕΙΩΣΗ: Τα γραφικά σε αυτό το εγχειρίδιο είναι σχηματικές αναπαραστάσεις και ενδέχεται να μην αντιστοιχούν ακριβώς στη συσκευή.

2. ΠΡΙΝ ΤΗ ΧΡΗΣΗ

3. ΛΕΙΤΟΥΡΓΙΑ

Τοποθετήστε τη φριτέζα αέρος σε επίπεδη, λεία, σταθερή και ανθεκτική στη θερμότητα επιφάνεια.

1. Συνδέστε το καλώδιο τροφοδοσίας σε γειωμένη πρίζα.
2. Αφαιρέστε προσεκτικά το ταψί ψησίματος, το καλάθι φριτέζας ή το καλάθι ψησίματος.
3. Τοποθετήστε το φαγητό στο ταψί ψησίματος, στο καλάθι φριτέζας ή στο καλάθι ψησίματος, ανάλογα με τις ανάγκες.
4. Επανατοποθετήστε το ταψί ψησίματος, το καλάθι φριτέζας ή το καλάθι ψησίματος όπως απαιτείται.

⚠ Προειδοποίηση: μην αγγίζετε τη φριτέζα αμέσως μετά το μαγείρεμα, διαφορετικά μπορεί να καείτε.

5. Επιλέξτε τη λειτουργία που χρειάζεστε από τον πίνακα ελέγχου. Μπορείτε να ρυθμίσετε χειροκίνητα τον χρόνο και τη θερμοκρασία.
6. **Λειτουργία πίνακα ελέγχου:**
 - Το εικονίδιο λειτουργίας θα ανάψει μετά την ενεργοποίηση του προϊόντος. Πατήστε το εικονίδιο λειτουργίας και το σύστημα θα εισέλθει από προεπιλογή σε κατάσταση ρύθμισης. Πατήστε το εικονίδιο προεπιλεγμένων προγραμμάτων στην ψηφιακή οθόνη για να επιλέξετε πρόγραμμα και πατήστε το εικονίδιο έναρξης/παύσης. Το επιλεγμένο πρόγραμμα θα ενεργοποιηθεί και τα υπόλοιπα θα απενεργοποιηθούν.
 - Η οθόνη εμφανίζει τη σχετική θερμοκρασία και τον χρόνο λειτουργίας με αναβοσβήσιμο τρόπο. Πατήστε το εικονίδιο χρόνου/θερμοκρασίας και η οθόνη θα δείξει τη θερμοκρασία. Πατήστε το ξανά και θα εμφανίσει τον χρόνο. Μπορείτε να πατήσετε τα εικονίδια αύξησης ή μείωσης για να ρυθμίσετε θερμοκρασία και χρόνο. Αν δεν γίνει καμία ενέργεια μέσα σε 5 δευτερόλεπτα, η τρέχουσα κατάσταση θα τερματιστεί αυτόματα.

Πατήστε έναρξη/παύση και το επιλεγμένο πρόγραμμα θα ξεκινήσει· πατήστε το ξανά και το πρόγραμμα θα παγώσει. Το πρόγραμμα που έχετε επιλέξει θα παραμείνει φωτισμένο. Μπορείτε να πατήσετε... **ΤΟ ΕΙΚΟΝΙΔΙΟ ΤΩΝ ΠΡΟΕΠΙΛΕΓΜΕΝΩΝ ΠΡΟΓΡΑΜΜΑΤΩΝ ΓΙΑ ΝΑ ΕΠΙΛΕΞΕΤΕ ΆΛΛΟ ΠΡΟΓΡΑΜΜΑ**

8. Λειτουργίες

- Το προεπιλεγμένο πρόγραμμα “Grill” είναι συγχρονισμένο με τη σχάρα του κεντρικού πίνακα ελέγχου (LOW/MED/HIGH/MAX). Πατώντας τα εικονίδια αύξησης ή μείωσης, επιλέγεται από προεπιλογή το “HIGH”. Πατώντας ξανά, μπορούν να επιλεγούν και τα υπόλοιπα επίπεδα. Στη συνέχεια μπορείτε να πατήσετε το κουμπί έναρξης/παύσης για να ξεκινήσει η διαδικασία μαγειρέματος.
- Κατά την έναρξη της προεπιλεγμένης λειτουργίας προθέρμανσης, η ενδεικτική λυχνία αναβοσβήνει. Η οθόνη δείχνει τη θερμοκρασία και τον χρόνο προθέρμανσης. Σε αυτό το σημείο, η λειτουργία προθέρμανσης μπορεί να ακυρωθεί πατώντας το εικονίδιο επιλογής προγράμματος. Ο χρόνος και η θερμοκρασία μπορούν να ρυθμιστούν με τα εικονίδια αύξησης ή μείωσης. Μετά την έναρξη της λειτουργίας, η ένδειξη προθέρμανσης σταματά να αναβοσβήνει. Αν δεν γίνει καμία ενέργεια για 5 δευτερόλεπτα, ο χρόνος προγράμματος ορίζεται ως προεπιλογή και η θερμοκρασία γίνεται ίδια με αυτή του προγράμματος Grill.
- Η προθέρμανση συνιστάται για καλύτερα αποτελέσματα μαγειρέματος. Μόλις ολοκληρωθεί η προθέρμανση, η συσκευή θα εκπέμψει ηχητικό σήμα με συχνότητα 1 beep/δευτερόλεπτο, συνολικά 30 ηχητικά σήματα. Η ένδειξη προθέρμανσης θα αναβοσβήνει και στην οθόνη θα εμφανιστεί η ένδειξη “FOOD”, υποδεικνύοντας ότι πρέπει να προστεθεί φαγητό. Ανοίξτε το καπάκι, προσθέστε το φαγητό και κλείστε το καπάκι. Η συσκευή θα μεταβεί αυτόματα σε λειτουργία Grill. Αν ανοίξετε το καπάκι πριν ολοκληρωθεί η προθέρμανση και το ξανακλείσετε, η συσκευή θα περάσει νωρίτερα στη λειτουργία Grill από προεπιλογή. Αν το καπάκι δεν ανοιχθεί στο τέλος της αντίστροφης μέτρησης, η συσκευή θα σταματήσει να λειτουργεί και θα επιστρέψει σε κατάσταση αναμονής.

9. Αισθητήρας θερμοκρασίας

Ο αισθητήρας θερμοκρασίας έχει τη λειτουργία μέτρησης της εσωτερικής θερμοκρασίας του φαγητού, ώστε να ελέγχεται το εσωτερικό ψήσιμο. Αν εισαγάγετε τον αισθητήρα στο πρόγραμμα προθέρμανσης, η λειτουργία του δεν θα είναι ενεργή.

Αν χρησιμοποιείτε τον αισθητήρα σε κάποιο από τα προγράμματα, αυτό θα υποδεικνύεται από την ενεργοποίηση των εικονιδίων ενός από τα δύο προγράμματα. Πατήστε το εικονίδιο του αισθητήρα θερμοκρασίας για να αλλάξετε μεταξύ των προκαθορισμένων θερμοκρασιών ή να επιλέξετε χειροκίνητα. Η θερμοκρασία θα εμφανίζεται στην οθόνη με αναβοσβήσιμο. Για αύξηση ή μείωση χρησιμοποιήστε τα αντίστοιχα εικονίδια.

Όταν επιλέξετε την επιθυμητή λειτουργία και θερμοκρασία, πατήστε το κουμπί έναρξης/παύσης για να ξεκινήσει. Η επιλεγμένη θερμοκρασία και η μετρούμενη θερμοκρασία από τον αισθητήρα θα εμφανίζονται εναλλάξ κάθε 3 δευτερόλεπτα. Η μία είναι η θερμοκρασία μέσα στη συσκευή και η άλλη η θερμοκρασία του αισθητήρα (θερμοκρασία τροφίμου). Η θερμοκρασία του αισθητήρα αφορά το φαγητό και δεν σχετίζεται με τη θερμοκρασία στο εσωτερικό της συσκευής. Όταν επιτευχθεί η προκαθορισμένη θερμοκρασία του αισθητήρα στο εσωτερικό του τροφίμου, το μαγείρεμα θα ολοκληρωθεί. Αυτό ισχύει μόνο όταν χρησιμοποιείται αυτή η λειτουργία.

10. Ρύθμιση χρόνου

11. Λειτουργία Flip (αναστροφή)

Η λειτουργία αναστροφής βοηθά κατά το μαγείρεμα, ειδοποιώντας σας να γυρίσετε ή να μετακινήσετε το φαγητό. Στη λειτουργία Grill, στη μέση του επιλεγμένου χρόνου, ακούγεται ηχητική ειδοποίηση με συχνότητα 1 φορά/δευτερόλεπτο και συνολικά 15 ειδοποιήσεις, ενώ εμφανίζεται η ένδειξη “FLIP” για να γυρίσετε το φαγητό. Αυτή η ειδοποίηση ενεργοποιείται μόνο μία φορά.

12. Στη λειτουργία grill, όταν χρησιμοποιείται ο αισθητήρας θερμοκρασίας (probe) και το φαγητό φτάσει στο 70% της επιλεγμένης θερμοκρασίας, θα ηχήσει ακουστικός συναγερμός με συχνότητα 1 φορά/δευτερόλεπτο και συνολικά 15 προειδοποιήσεις, ενώ στην οθόνη θα εμφανιστεί η ένδειξη «FLIP» για να γυρίσετε το φαγητό. Αυτή η προειδοποίηση θα ηχήσει μόνο μία φορά. (Για παράδειγμα, αν η ρυθμισμένη θερμοκρασία είναι 60 °C, όταν κατά το μαγείρεμα φτάσει τους 42 °C, θα ηχήσει ο συναγερμός).
13. Στο τέλος του μαγειρέματος, ηχεί ακουστικός συναγερμός με συχνότητα 1 φορά/δευτερόλεπτο και συνολικά 10 προειδοποιήσεις. Στην οθόνη που αναβοσβήνει θα εμφανιστεί η ένδειξη «End».
14. Εάν το φαγητό είναι ανεπαρκώς μαγειρεμένο, μπορείτε να το τοποθετήσετε ξανά στη φριτέζα και να το μαγειρέψετε για περισσότερα λεπτά.
15. Μόλις το φαγητό μαγειρευτεί πλήρως, αφαιρέστε το καλάθι και τοποθετήστε το σε μια επίπεδη, ανθεκτική στη θερμότητα επιφάνεια. Για την αφαίρεση του μαγειρεμένου φαγητού, χρησιμοποιήστε ξύλινη ή σιλικόνης λαβίδα και αφαιρέστε το προσεκτικά. Σημείωση: προσέχετε όταν αφαιρείτε το καλάθι, καθώς το φαγητό είναι πολύ ζεστό και μπορεί να δημιουργήσει ατμό. Ποτέ μην ρίχνετε το φαγητό απευθείας από το καλάθι στο πιάτο, καθώς αυτό μπορεί να είναι επικίνδυνο και τυχόν υπολείμματα νερού και λαδιού μπορεί να στάξουν στο πιάτο.

Πίνακας προεπιλεγμένων προγραμμάτων: Ο χρόνος μαγειρέματος που αναφέρεται στον πίνακα είναι ενδεικτικός. Μπορείτε να αλλάξετε τον χρόνο ανάλογα με την ποσότητα του φαγητού.

Προκαθορισμένο πρόγραμμα	Θερμοκρασία (°C)	Χρόνος (λεπτά)	Εύρος θερμοκρασίας (°C)	Εύρος χρόνου (λεπτά)
Ψήσιμο στη σχάρα (Grill)	LOW 200 °C MED 230 °C HIGH 250 °C MAX 260 °C	7	Μη διαθέσιμο	1~30
Ψήσιμο (Roast)	180 °C	25	120 °C~220 °C	1~4 ώρες
Τηγάνισμα με αέρα (Air Fry)	200 °C	18	150 °C~210 °C 220 °C~240 °C	1~60 1~30
Προθέρμανση (Preheat)	LOW 200 °C MED 230 °C HIGH 250 °C MAX 260 °C	4	-	1~10
Ψήσιμο φούρνου (Bake)	180 °C	25	120 °C~210 °C	1~2 ώρες
Αφυδάτωση (Dehydrate)	60 °C	6 ώρες	40 °C~90 °C	1~12 ώρες

1. Πολύ λίγο ψημένο, 50 °C
Λίγο ψημένο, 55 °C
Αισθητήρας θερμοκρασίας
Μέτρια ψημένο (Medium rare), 60 °C — Προεπιλογή
Καλοψημένο, 65 °C
Πολύ καλοψημένο, 70 °C
2. 40 °C~85 °C Χειροκίνητη ρύθμιση

Συμβουλές: Μην μαγειρεύετε φρέσκες τηγανητές πατάτες σε θερμοκρασία υψηλότερη από 200 °C. Το λάδι από το φαγητό θα συσσωρεύεται στο κάτω μέρος της φριτέζας αέρα.

5. ΚΑΘΑΡΙΣΜΟΣ ΚΑΙ ΣΥΝΤΗΡΗΣΗ

- Αποσυνδέστε το καλώδιο τροφοδοσίας από την πρίζα πριν από τον καθαρισμό.
 - Καθαρίζετε τη συσκευή μετά από κάθε χρήση. Μην χρησιμοποιείτε μεταλλικά, σκληρά ή λειαντικά υλικά για τον καθαρισμό, διαφορετικά θα αφαιρεθεί η αντικολλητική επίστρωση.
1. Αποσυνδέστε το καλώδιο τροφοδοσίας μετά το μαγείρεμα και αφήστε όλα τα μέρη της συσκευής να κρυσώσουν. Η ψύξη μπορεί να επιταχυνθεί αφαιρώντας το καλάθι από τη φριτέζα.

2. Για τον καθαρισμό της συσκευής χρησιμοποιείτε μόνο νωπό πανί ή μη λειαντικό σφουγγάρι.
3. Χρησιμοποιήστε ζεστό νερό, μη διαβρωτικό απορρυπαντικό και μη λειαντικό σφουγγάρι για να καθαρίσετε τον δίσκο ψησίματος, το καλάθι της φριτέζας αέρα και το καλάθι ψησίματος. Μπορείτε να χρησιμοποιήσετε απολιπαντικό για να καθαρίσετε τα υπολείμματα λεκέδων.
4. Χρησιμοποιήστε βούρτσα για να καθαρίσετε προσεκτικά τα υπολείμματα τροφών από την αντίσταση θέρμανσης.

5. ΑΝΤΙΜΕΤΩΠΙΣΗ ΠΡΟΒΛΗΜΑΤΩΝ

Η οθόνη θα εμφανίσει:

- **E1:** όταν ο αισθητήρας έχει βραχυκύκλωμα.
- **E2:** όταν ο αισθητήρας έχει ανοικτό κύκλωμα.

Όλα τα εικονίδια απενεργοποιούνται, η ένδειξη σβήνει και όλες οι λειτουργίες σταματούν να λειτουργούν. Η συσκευή εκπέμπει ηχητικό σήμα συναγερμού.

- Όταν η συσκευή εμφανίζει «E1» ή «E2», πρέπει να αποσυνδέσετε την τροφοδοσία και να επικοινωνήσετε με την εξυπηρέτηση πελατών της Cecotec.

6. ΤΕΧΝΙΚΕΣ ΠΡΟΔΙΑΓΡΑΦΕΣ

- Κωδικός προϊόντος: 04951
- Προϊόν: Cecofry FireDome 6000 Air Fryer
- Ισχύς: 2400 W
- Τάση: 220-240 V~
- Συχνότητα: 50-60 Hz
- Χωρητικότητα: 6 L

Οι τεχνικές προδιαγραφές ενδέχεται να αλλάξουν χωρίς προηγούμενη ειδοποίηση, με σκοπό τη βελτίωση της ποιότητας του προϊόντος.

Κατασκευάζεται στην Κίνα | Σχεδιασμένο στην Ισπανία

7. ΑΠΟΡΡΙΨΗ ΠΑΛΑΙΩΝ ΗΛΕΚΤΡΙΚΩΝ ΚΑΙ ΗΛΕΚΤΡΟΝΙΚΩΝ ΣΥΣΚΕΥΩΝ

Το σύμβολο αυτό υποδεικνύει ότι, σύμφωνα με τους ισχύοντες κανονισμούς, το προϊόν και/ή οι μπαταρίες πρέπει να απορρίπτονται ξεχωριστά από τα οικιακά απορρίμματα.

Όταν το προϊόν φτάσει στο τέλος της διάρκειας ζωής του, πρέπει να απορρίψετε τις κυψέλες/μπαταρίες/συσσωρευτές και να τις παραδώσετε σε σημείο συλλογής που έχει οριστεί από τις τοπικές αρχές.

Οι καταναλωτές πρέπει να επικοινωνούν με τις τοπικές αρχές ή το κατάστημα αγοράς για πληροφορίες σχετικά με τη σωστή απόρριψη παλαιών συσκευών και/ή των μπαταριών τους.

Η συμμόρφωση με τις παραπάνω οδηγίες συμβάλλει στην προστασία του περιβάλλοντος.

8. ΤΕΧΝΙΚΗ ΥΠΟΣΤΗΡΙΞΗ ΚΑΙ ΕΓΓΥΗΣΗ

Η Cecotec φέρει ευθύνη απέναντι στον τελικό χρήστη ή καταναλωτή για οποιαδήποτε έλλειψη συμμόρφωσης που υπάρχει κατά τη στιγμή της παράδοσης του προϊόντος, σύμφωνα με τους όρους, τις προϋποθέσεις και τις προθεσμίες που ορίζονται από την ισχύουσα νομοθεσία.

Συνιστάται οι επισκευές να πραγματοποιούνται από εξειδικευμένο προσωπικό.

Εάν οποιαδήποτε στιγμή εντοπίσετε κάποιο πρόβλημα με το προϊόν σας ή έχετε οποιαδήποτε απορία, μη διστάσετε να επικοινωνήσετε με την επίσημη Τεχνική Υποστήριξη της Cecotec στο +34 963 210 728.

9. ΠΝΕΥΜΑΤΙΚΑ ΔΙΚΑΙΩΜΑΤΑ

Τα δικαιώματα πνευματικής ιδιοκτησίας επί των κειμένων αυτού του εγχειριδίου ανήκουν στην CECOTEC INNOVACIONES, S.L.

Με την επιφύλαξη παντός δικαιώματος.

Το περιεχόμενο αυτής της έκδοσης δεν επιτρέπεται να αναπαραχθεί, να αποθηκευτεί σε σύστημα ανάκτησης, να μεταδοθεί ή να διανεμηθεί, εν όλω ή εν μέρει, με οποιοδήποτε μέσο (ηλεκτρονικό, μηχανικό, φωτοαντιγραφικό, ηχογράφηση ή παρόμοιο) χωρίς την προηγούμενη άδεια της CECOTEC INNOVACIONES, S.L.

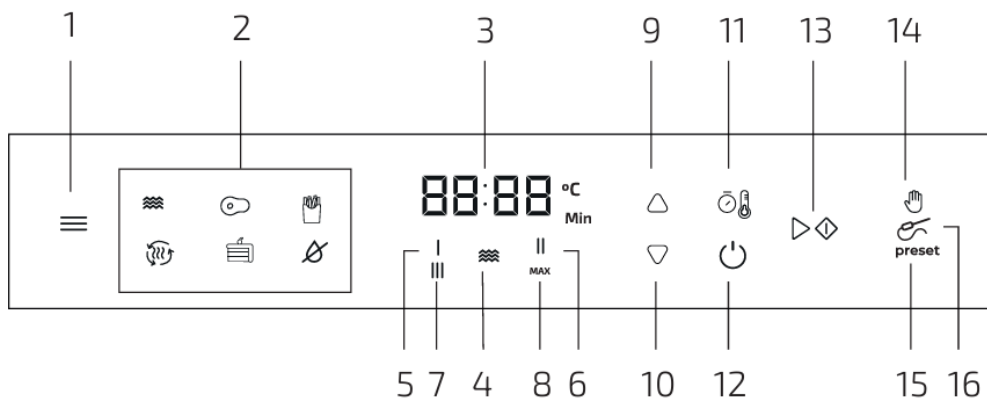
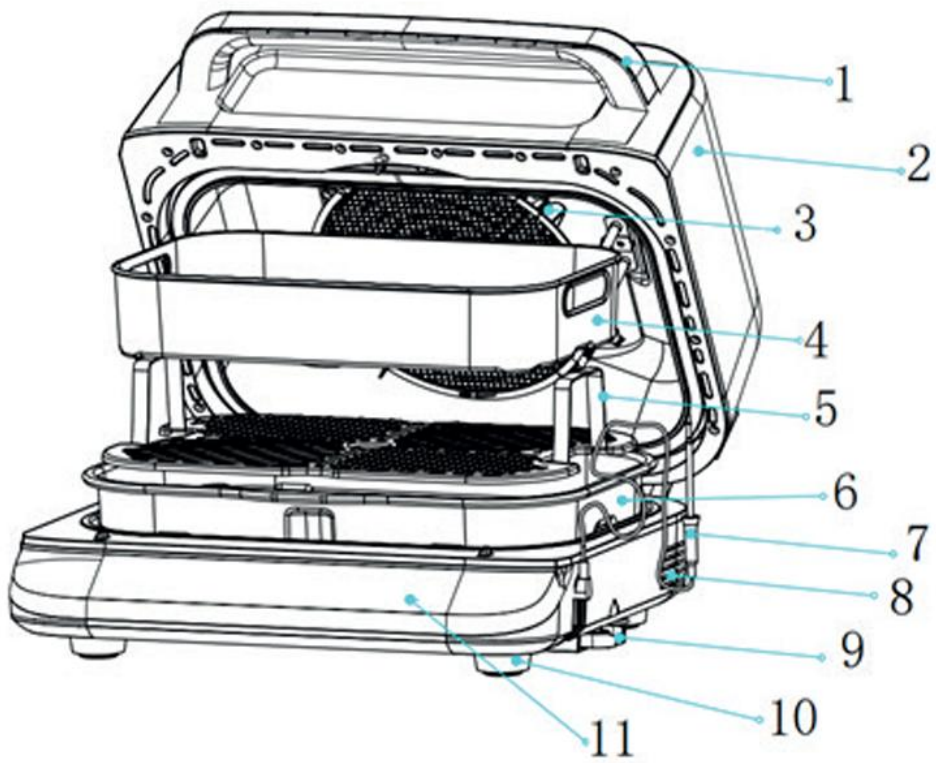

1

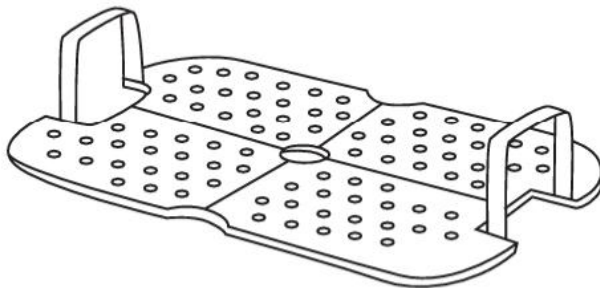

2

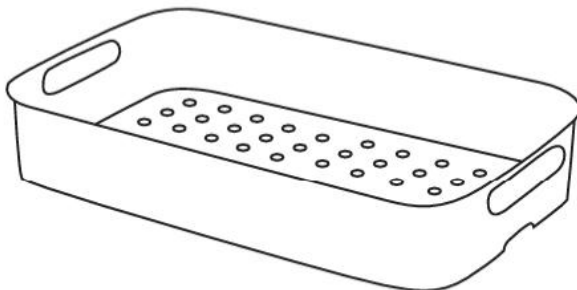

3

