





**835-631**



**Κουζίνα Ξύλινη MDF με 4 ρυθμιζόμενα ράφια, 4 πόρτες και συσκευή  
κατά της ανατροπής**

## ΟΔΗΓΙΕΣ ΧΡΗΣΗΣ (CAM LOCK & QUICKFIT)

### QUICKFIT (γρήγορη σύνδεση)

- Σφίξτε το quickfit μέχρι ο «ώμος» (το κεφάλι του εξαρτήματος) να έρθει **στο ίδιο επίπεδο με την επιφάνεια του πάνελ**.
-  Μην το σφίξετε υπερβολικά ή ελλιπώς.
-  Όταν σφίγγεται σωστά, το πάνελ πρέπει να μένει **ασφαλώς στερεωμένο**.

### CAM LOCK (κλειδαριά περιστροφής)

- Πριν τοποθετήσετε το quickfit, βεβαιωθείτε ότι η κλειδαριά (cam lock) είναι στη **σωστή αρχική θέση**.
- Η υποδοχή πρέπει να είναι ευθυγραμμισμένη ώστε να δεχτεί το εξάρτημα.



### Σύνδεση των δύο μερών

- Το quickfit πρέπει να τοποθετηθεί **στο κέντρο της κλειδαριάς (cam lock)** όταν ενώνονται τα δύο πάνελ.
- Μόλις τοποθετηθεί, περιστρέψτε την κλειδαριά για να ασφαλίσει.

### Κλείδωμα (σύσφιξη)

- Γυρίστε την κλειδαριά (cam lock) για να **σφίξει και να ασφαλίσει** το quickfit.
- Αυτό κρατά τα δύο κομμάτια σταθερά ενωμένα.

### Σημαντικά

-  Σωστή τοποθέτηση = σταθερή σύνδεση
-  Λάθος ευθυγράμμιση ή υπερβολικό σφίξιμο = μπορεί να χαλάσει το υλικό

## ΟΔΗΓΟΣ ΡΥΘΜΙΣΗΣ ΜΕΝΤΕΣΕΔΩΝ (HINGE ADJUSTMENT GUIDE)

 Μπορεί να χρειαστεί να ρυθμίσετε τους μεντεσέδες ώστε οι πόρτες να ευθυγραμμιστούν σωστά με το ντουλάπι και μεταξύ τους.

### Κάθετη ρύθμιση (πάνω / κάτω)

- Για να ρυθμίσετε την πόρτα κάθετα:
  - Χαλαρώστε ελαφρώς τις βίδες
  - Μετακινήστε την πόρτα πάνω ή κάτω
  - Ξανασφίξτε τις βίδες

### Ρύθμιση βάθους (μέσα / έξω)

- Για να φέρετε την πόρτα πιο μέσα ή πιο έξω:
  - Γυρίστε τη βίδα ρύθμισης όπως φαίνεται
  - Προσαρμόστε μέχρι να ευθυγραμμιστεί σωστά

### Πλευρική ρύθμιση (αριστερά / δεξιά)

- Για να μετακινήσετε την πόρτα δεξιά ή αριστερά:
  - Γυρίστε τη σχετική βίδα ρύθμισης
  - Ρυθμίστε μέχρι να ισιώσουν τα κενά μεταξύ των πορτών

### Τελικό σφίξιμο







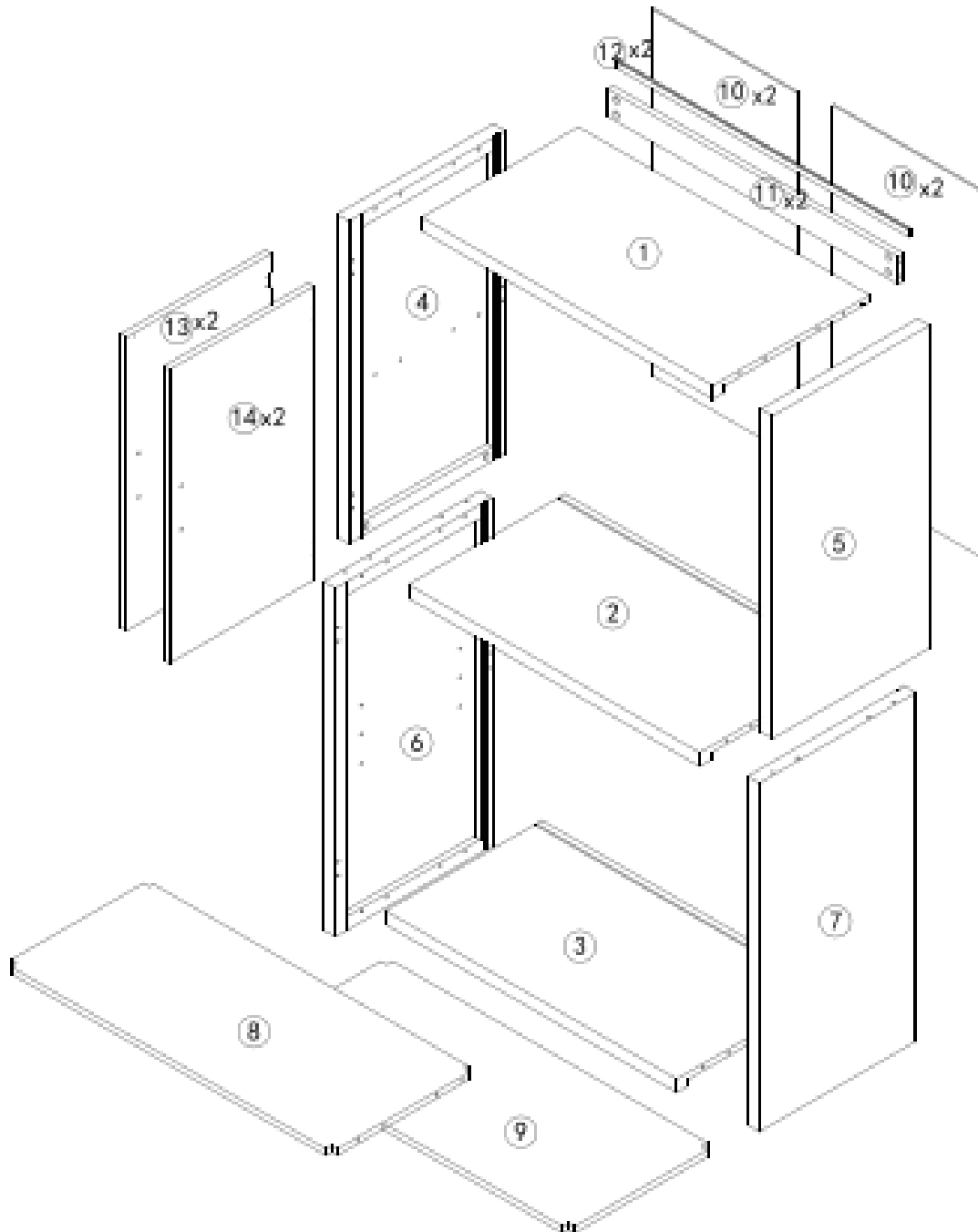

- Σφίξτε όλες τις βίδες καλά μετά τις ρυθμίσεις
- Βεβαιωθείτε ότι η πόρτα ανοίγει και κλείνει ομαλά

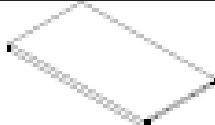
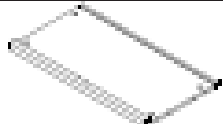
**⚠ Συμβουλές**

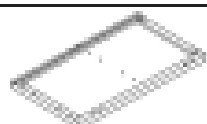



- Κάνε μικρές ρυθμίσεις κάθε φορά
- Έλεγε συχνά την ευθυγράμμιση
- Μην σφίγγεις υπερβολικά τις βίδες





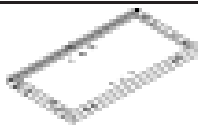





### BOX-1/2

NO.	PARTS	QTY
①		x 1
NO.	PARTS	QTY
②		x 1
NO.	PARTS	QTY
③		x 1
NO.	PARTS	QTY
④		x 1
NO.	PARTS	QTY
⑤		x 1
NO.	PARTS	QTY
⑧		x 1
NO.	PARTS	QTY
⑨		x 1
NO.	PARTS	QTY
⑪		x 2
NO.	PARTS	QTY
⑫		x 2
 Hardware Kit		

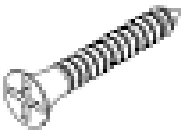
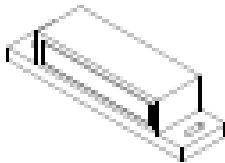
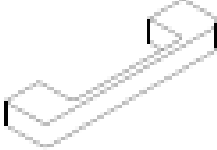
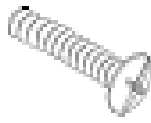
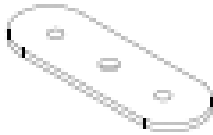
### BOX-2/2

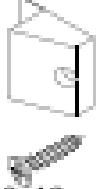
NO.	PARTS	QTY
⑥		x 1
NO.	PARTS	QTY
⑦		x 1
NO.	PARTS	QTY
⑬		x 2
NO.	PARTS	QTY
⑭		x 2
NO.	PARTS	QTY
⑩		x 4

 <p><b>A</b> x28 +1 (pairs)</p> <p>6x35mm</p>	 <p><b>B</b> x28 +1 (pairs)</p> <p>15x9.6mm</p>	 <p><b>C</b> x16 +1 (pairs)</p> <p>6x30mm</p>
 <p><b>D</b> x36 +1 (pairs)</p> <p>3x12mm</p>	 <p><b>E</b> x 8</p>	 <p><b>F</b> x 4</p> <p>3x14mm</p>
 <p><b>G</b> x 2</p>	 <p><b>H</b> x 4</p>	 <p><b>I</b> x 8</p> <p>4x18mm</p>
 <p><b>J</b> x 4</p>	 <p><b>K</b> x 4</p>	 <p><b>L</b> x 8</p> <p>3x16mm</p>
 <p><b>M</b> x 2</p>	 <p><b>N</b> x 4</p> <p>8x40mm</p>	

01

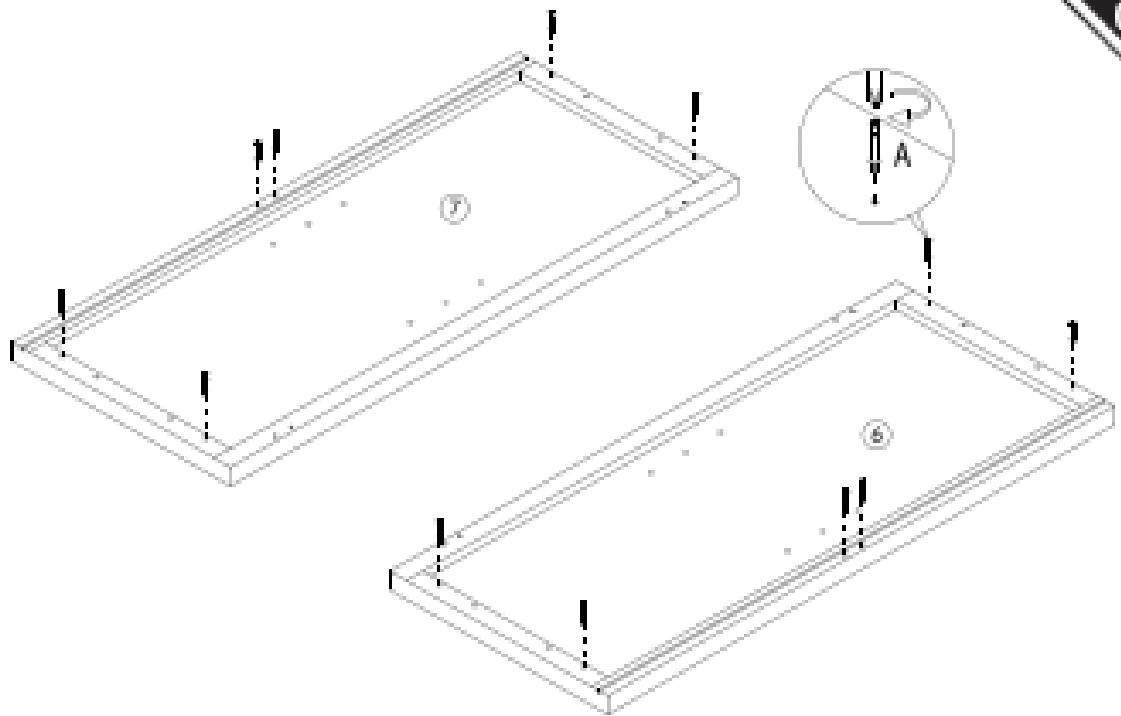

A x12



02

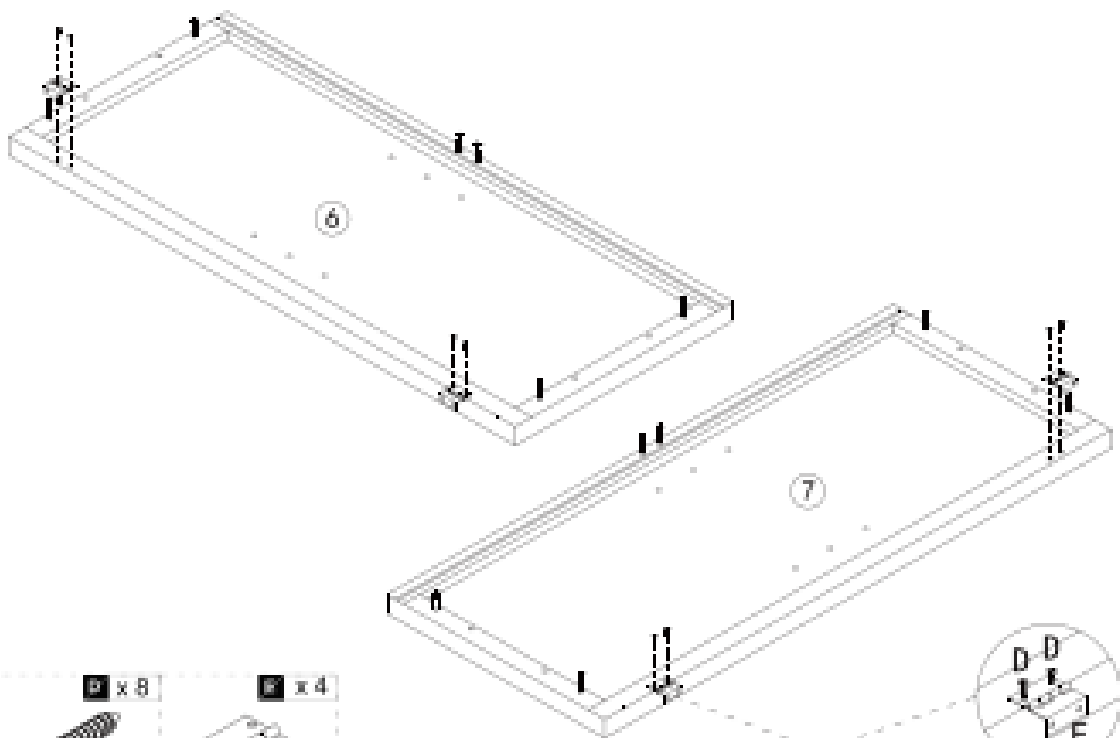

B x 8

C x 4

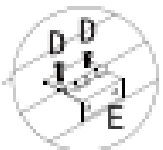

03

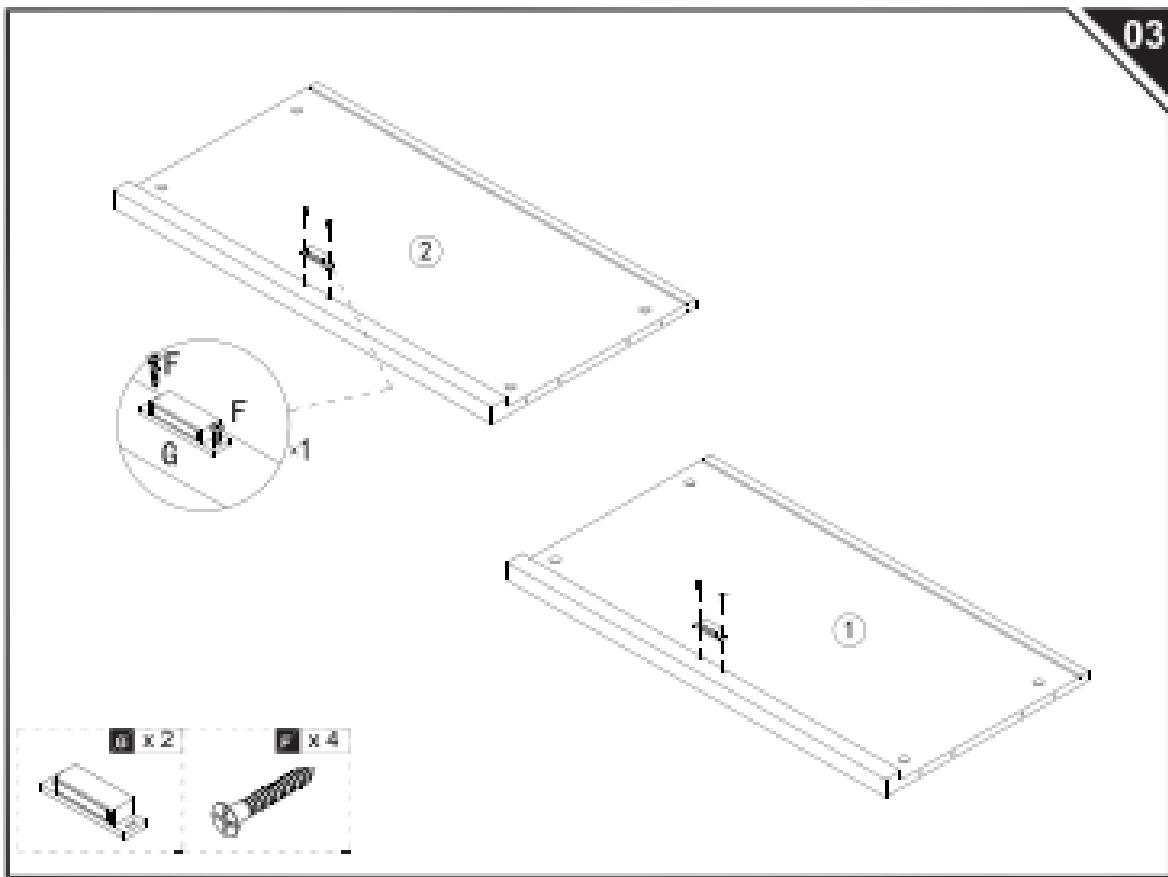

04

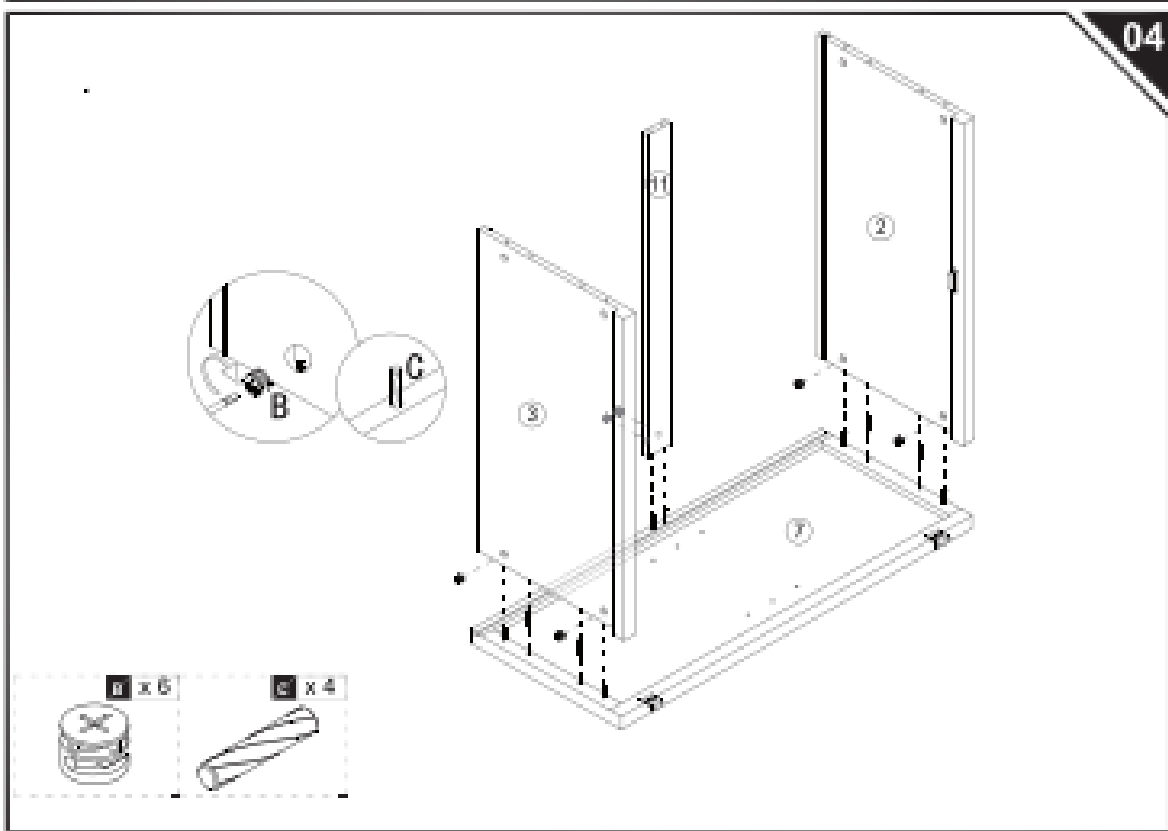

05

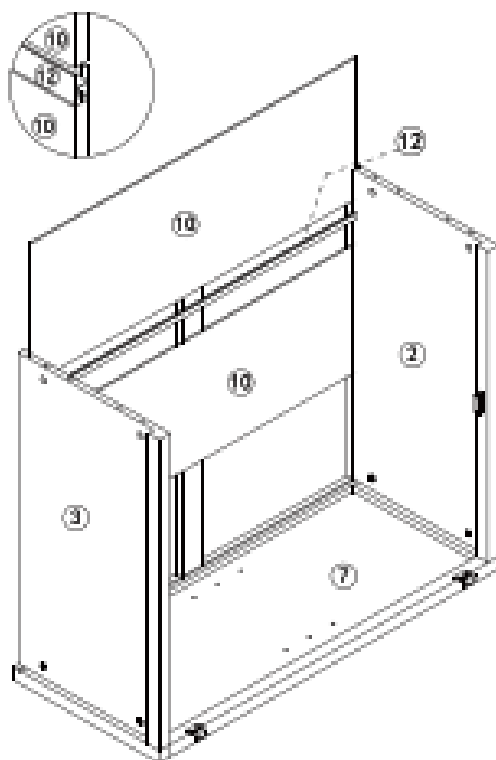

06

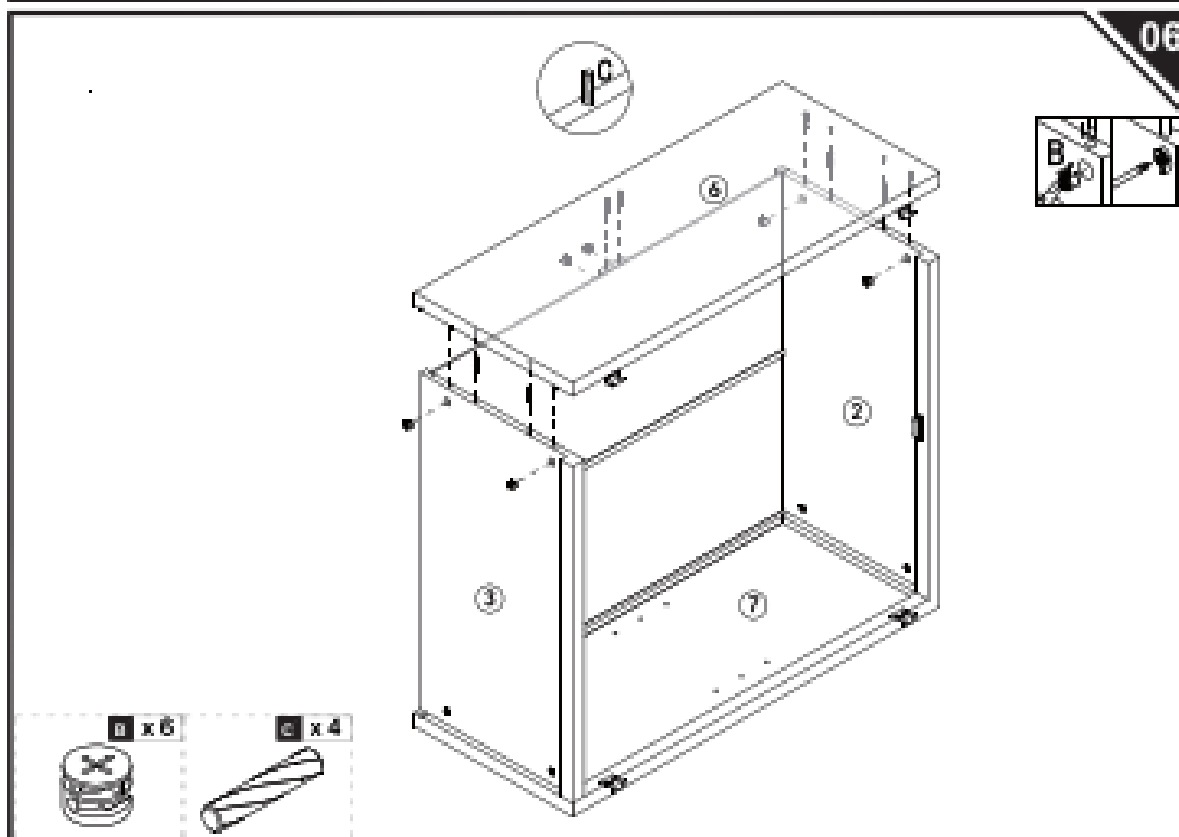

07

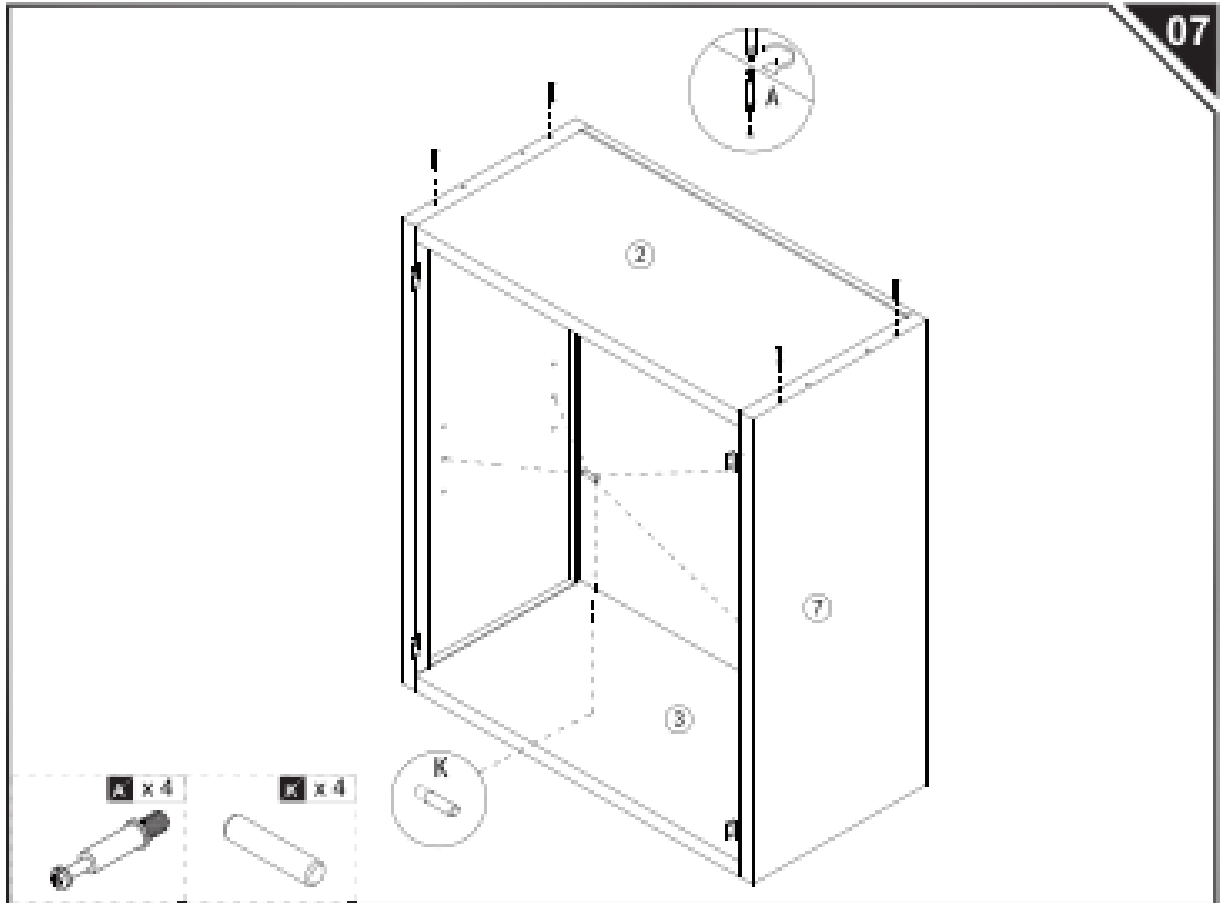

08

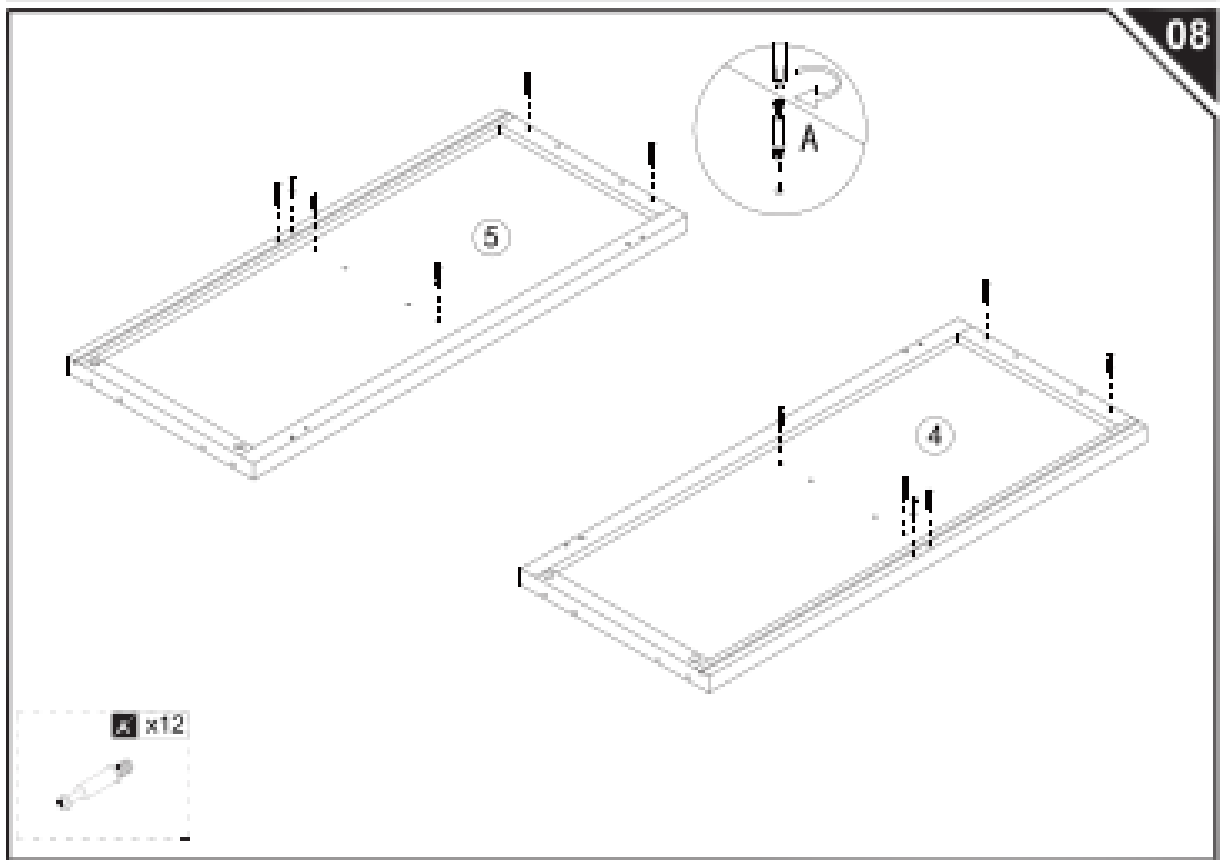

9

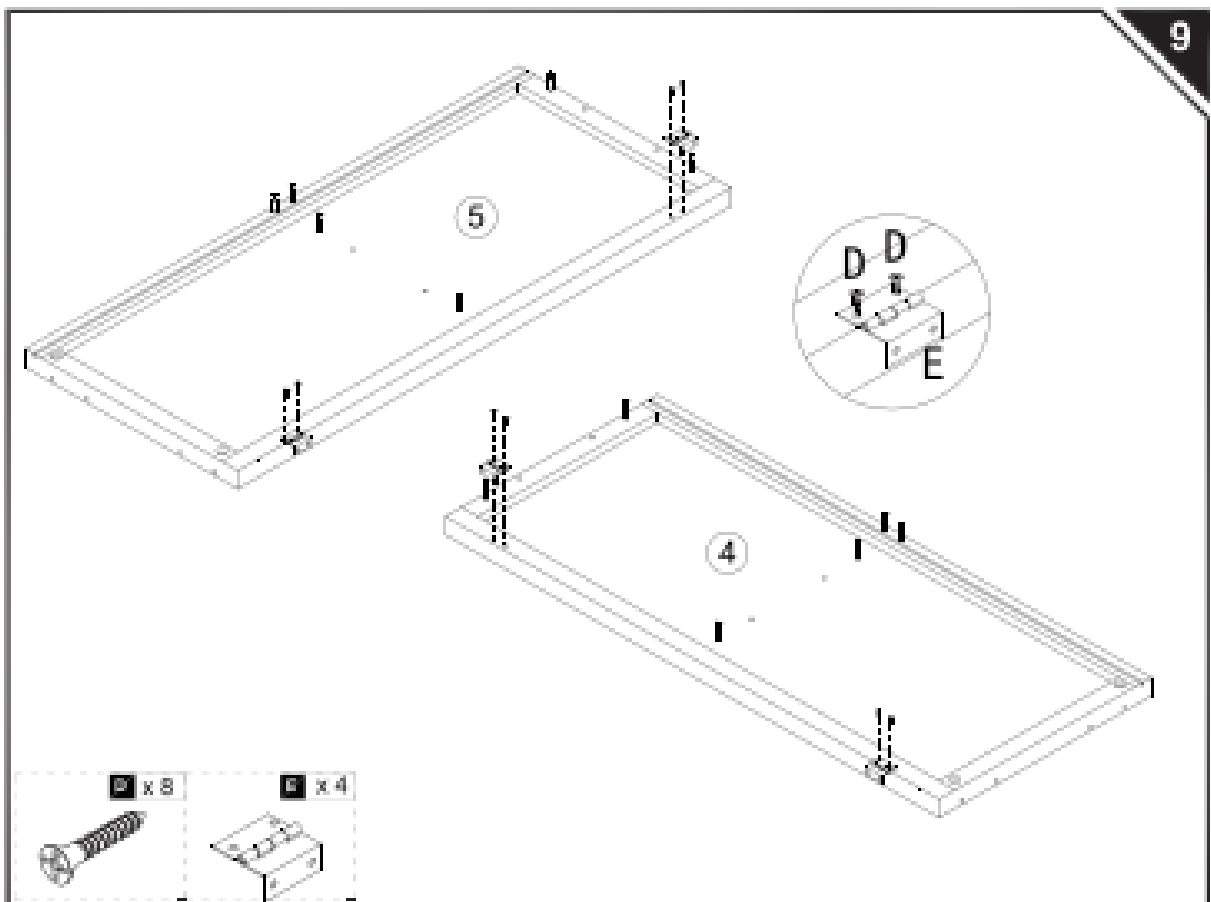

10

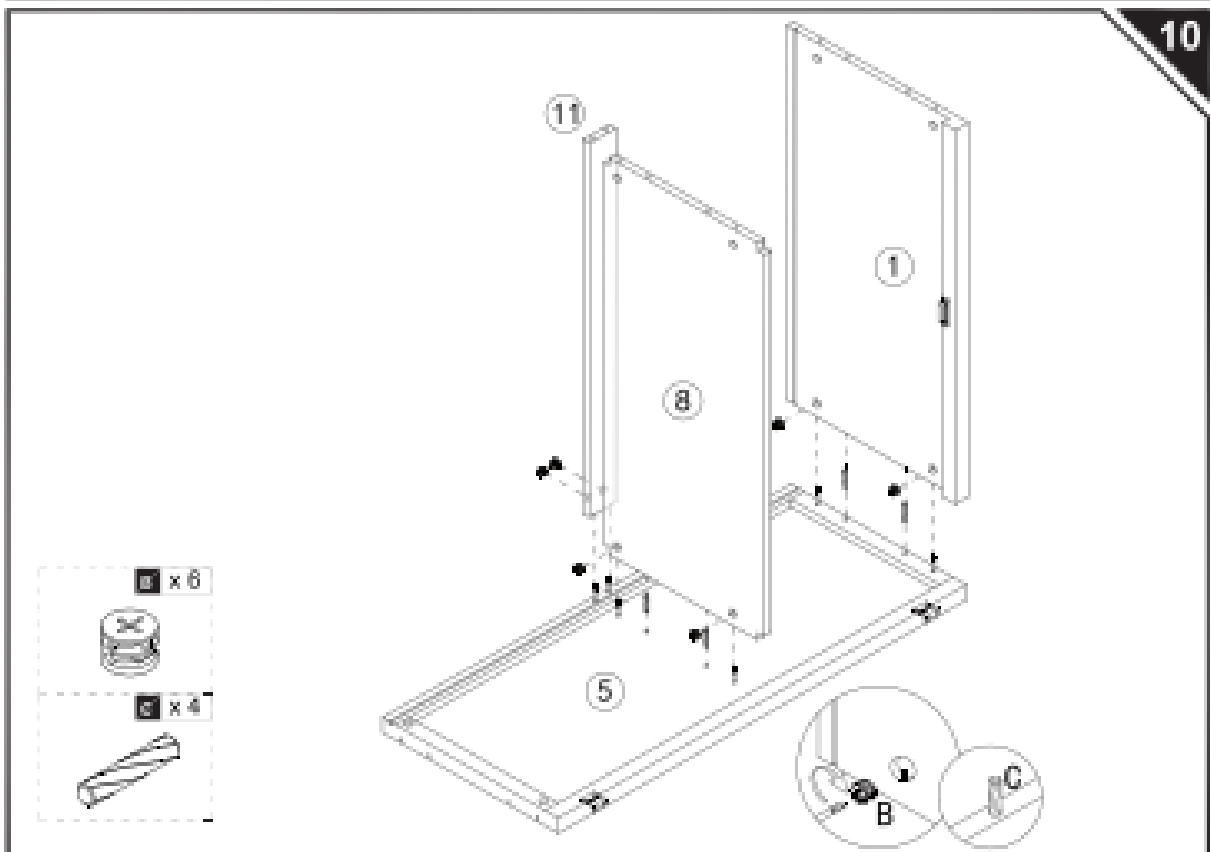

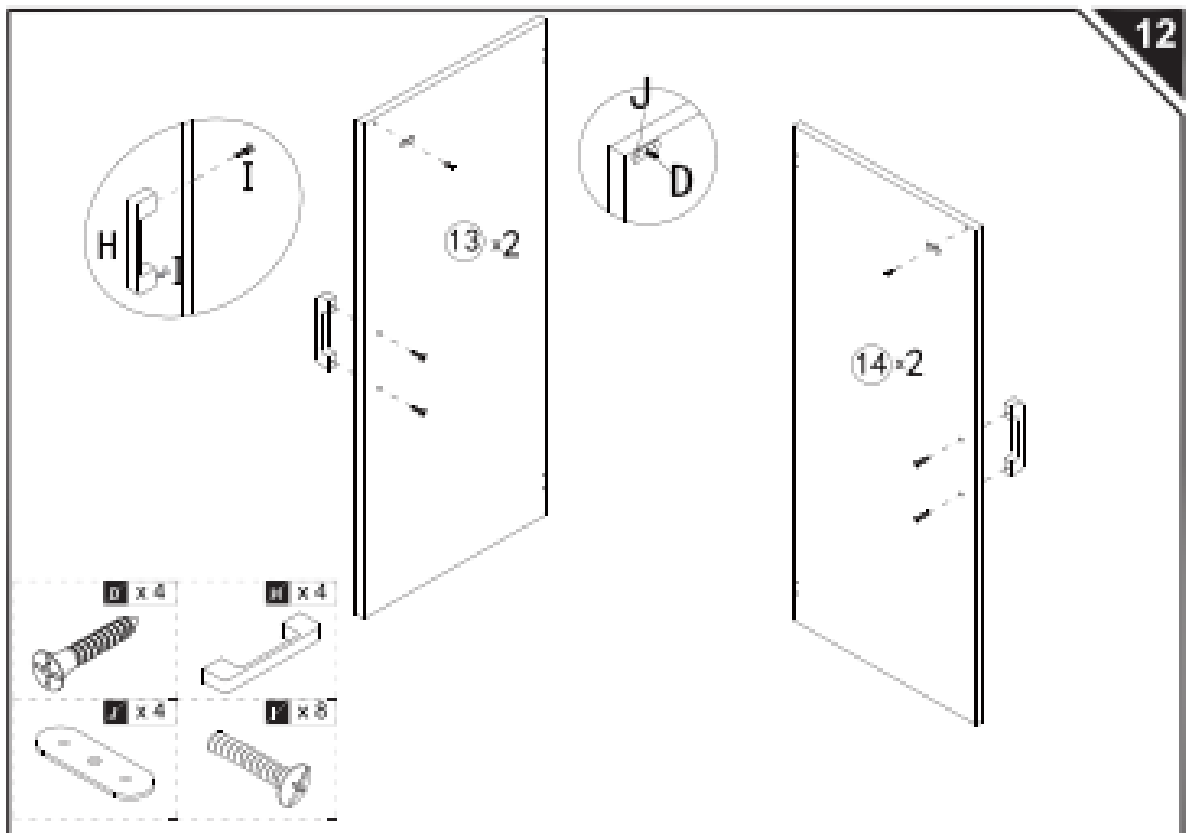
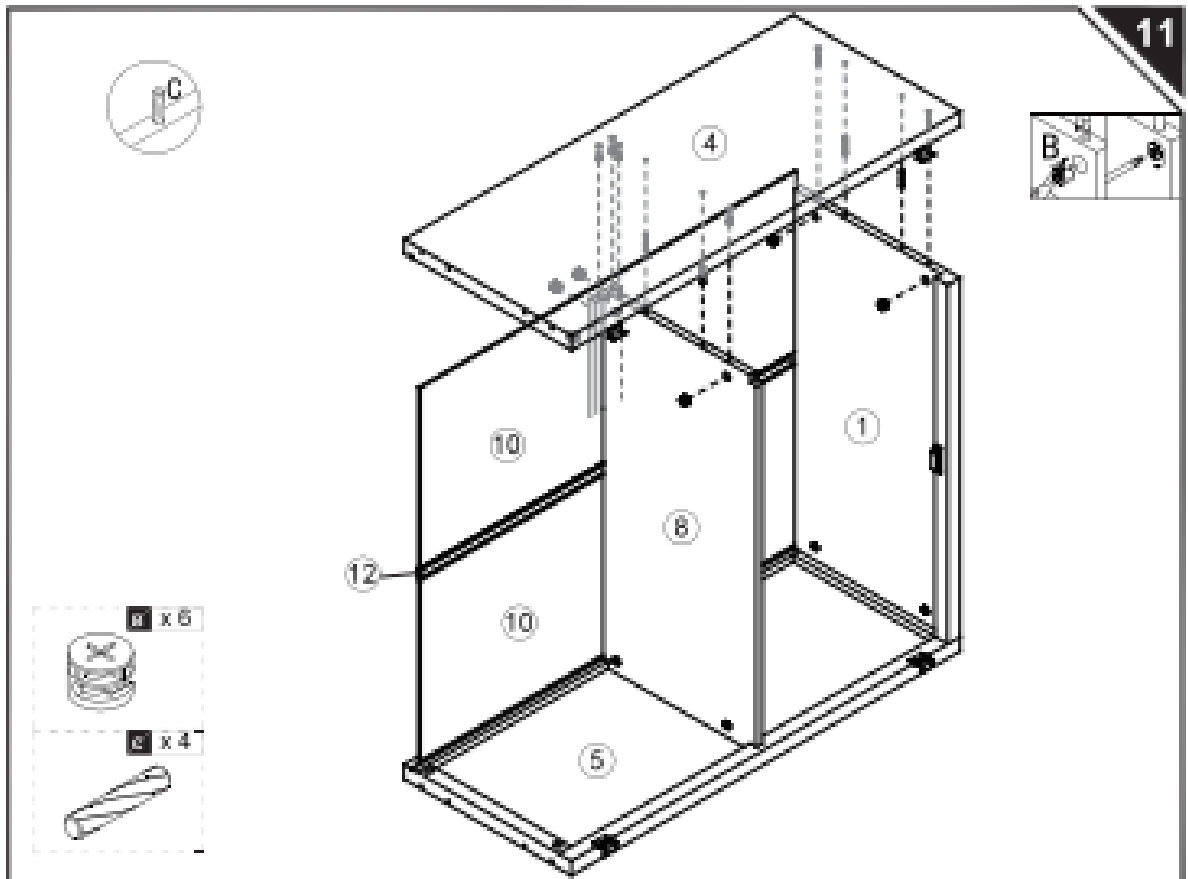

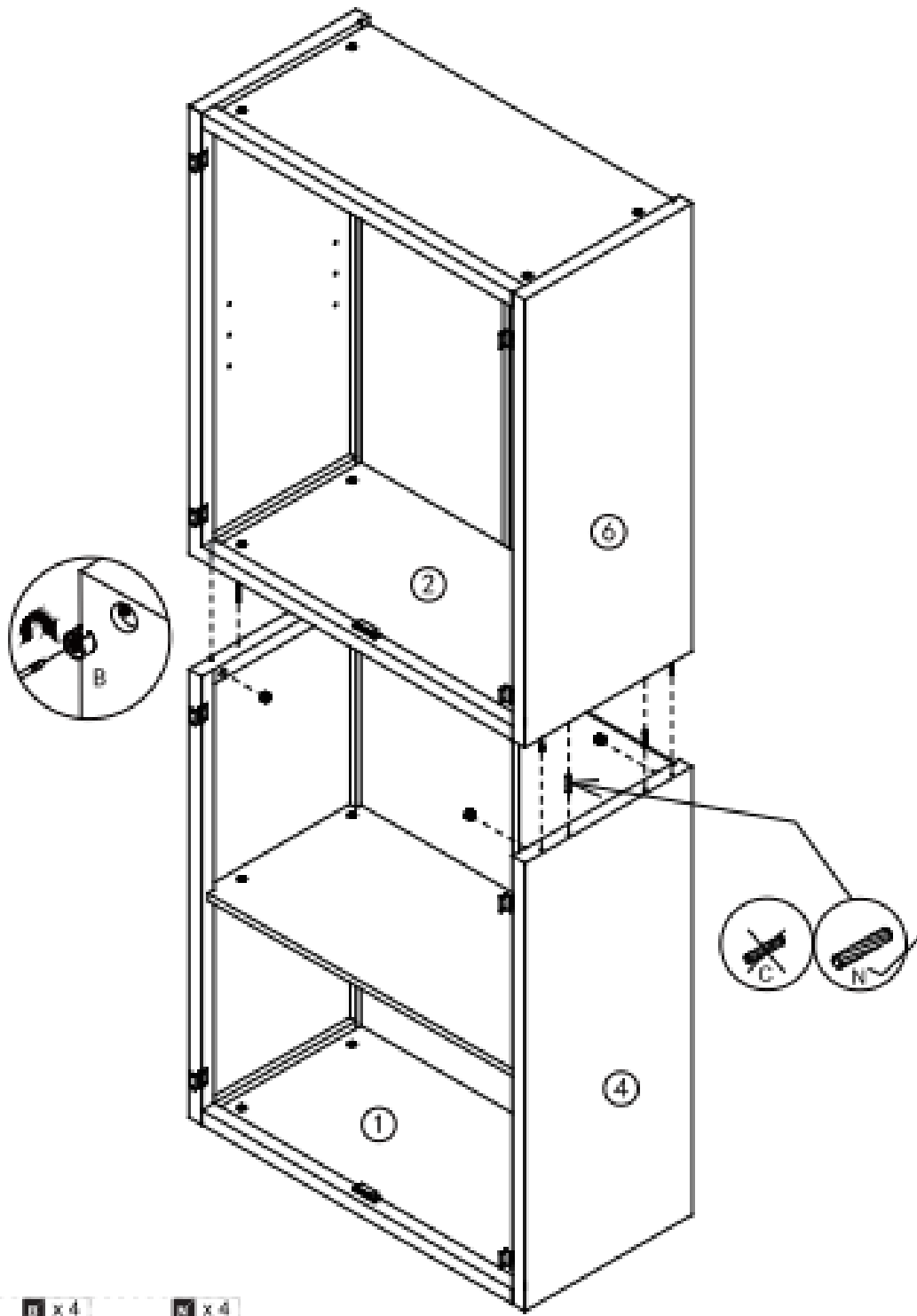

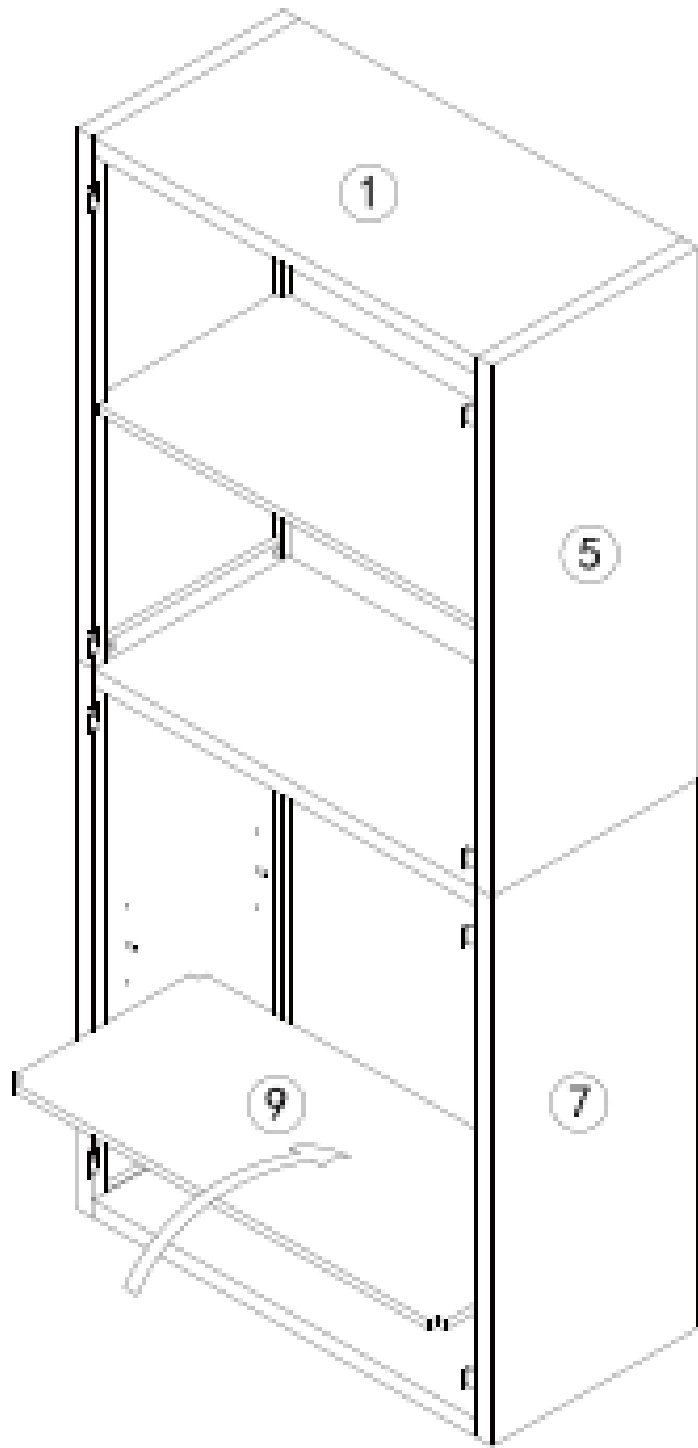

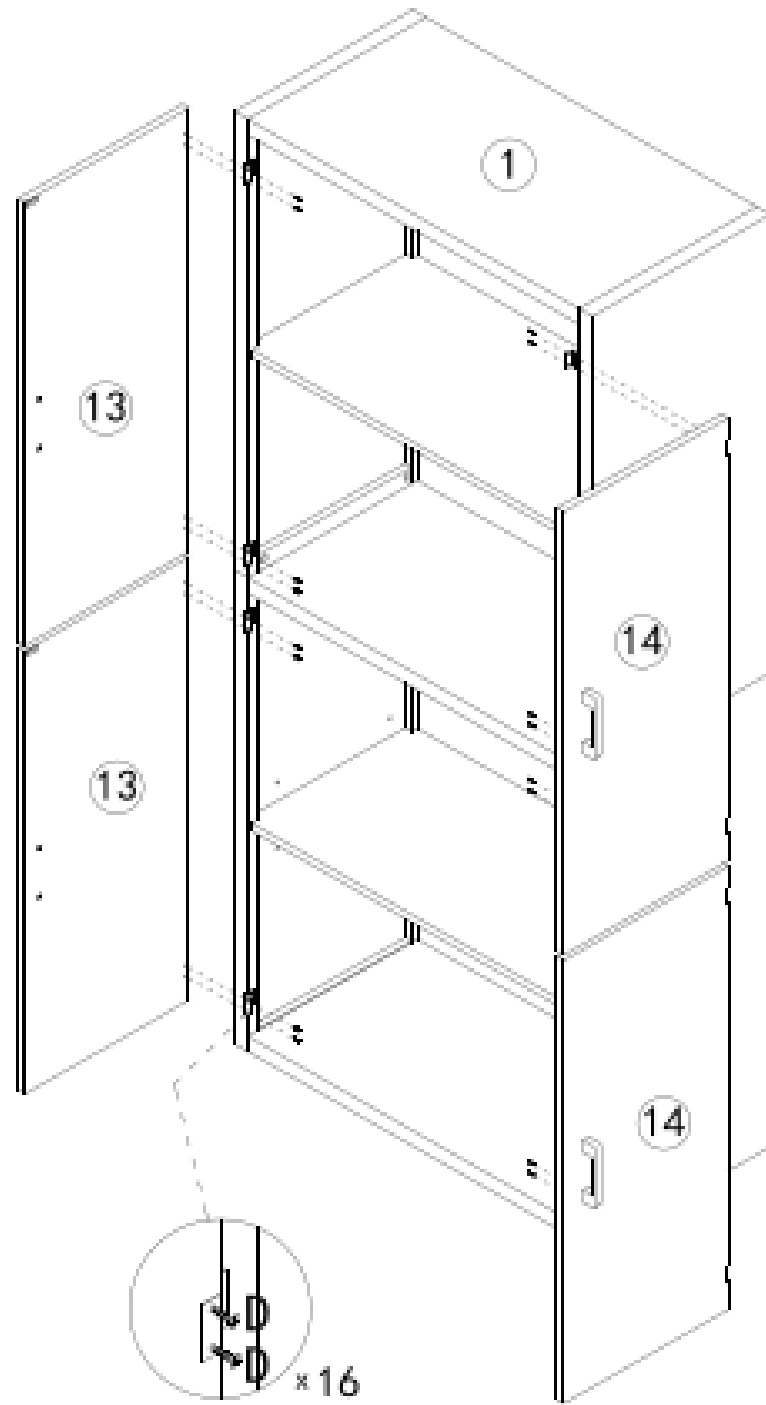

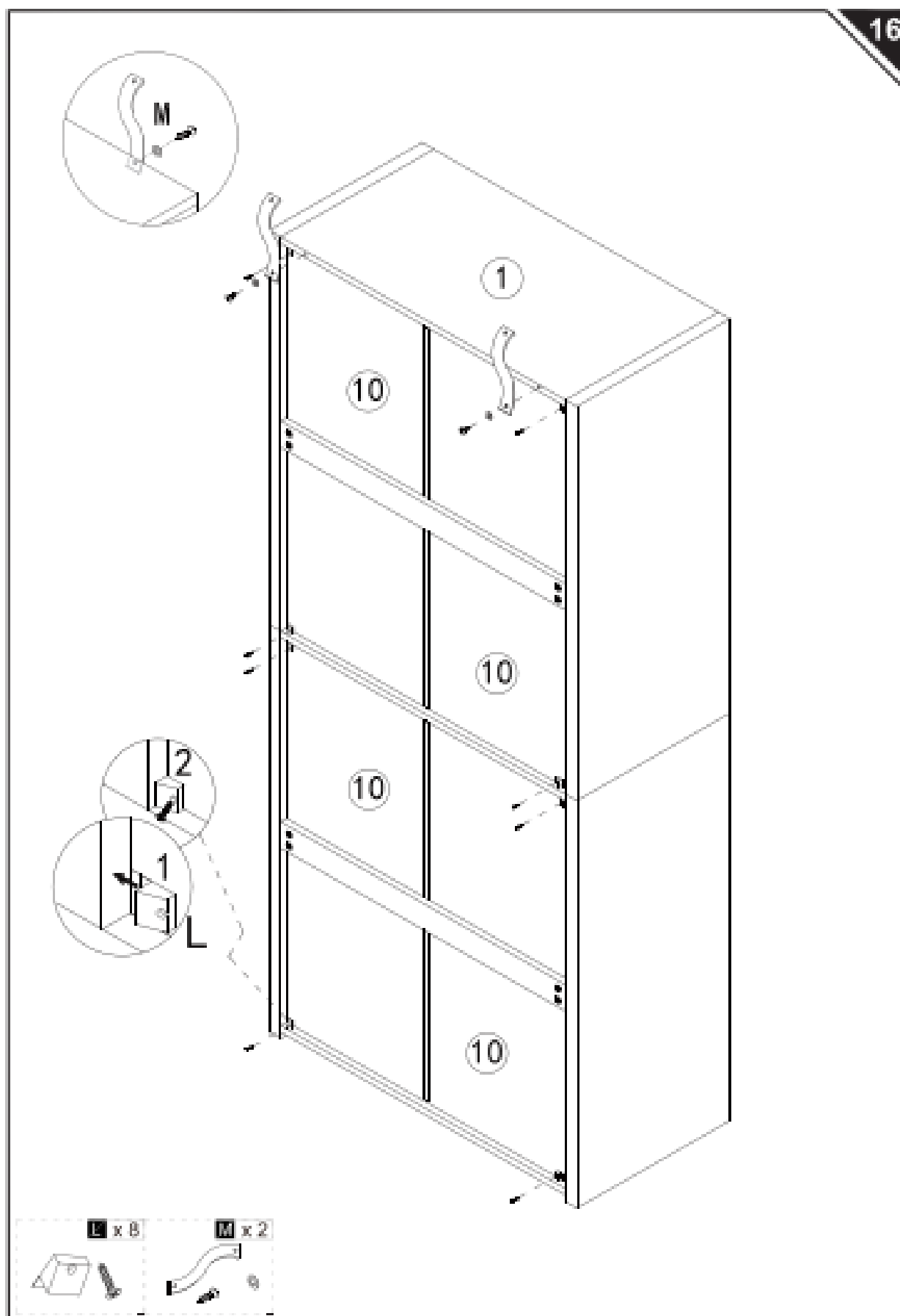



## **ΙΜΑΝΤΑΣ ΑΝΑΤΡΟΠΗΣ (ΑΝΤΙ-TIPPING)**

 Πρόκειται για ιμάντα που **στερεώνει το έπιπλο στον τοίχο** για να μην πέσει.

- Μπορείς να τον χρησιμοποιήσεις ή όχι, ανάλογα με τις ανάγκες σου
-  Συνιστάται για ασφάλεια (ειδικά αν υπάρχουν παιδιά)

---

### Περιεχόμενα

- Βίδες (M x2)
- Ούπα / βύσματα (M x2)

---



### Τοποθέτηση

1. Στερέωσε τον ιμάντα στο επάνω μέρος του επίπλου
2. Στερέωσε το άλλο άκρο στον τοίχο
3. Τέντωσε τον ιμάντα ώστε το έπιπλο να είναι σταθερό

---

### ΣΗΜΑΝΤΙΚΟ – Ανάλογα με τον τοίχο

 **Αν ο τοίχος είναι συμπαγής (μπετό / τούβλο):**

- Χρησιμοποίησε:
  -  Ούπα (βύσματα)
  -  Βίδες

 **Αν ο τοίχος είναι ξύλινος:**

- Χρησιμοποίησε:
  -  Μόνο βίδες (χωρίς ούπα)

---

### Προσοχή

- Μην σφίγγεις υπερβολικά τις βίδες
- Βεβαιώσου ότι το έπιπλο είναι σωστά στερεωμένο πριν το χρησιμοποιήσεις

---

### Συμπέρασμα

 Είναι **μέτρο ασφαλείας για να μην ανατραπεί το έπιπλο**

 Καλό είναι να το βάλεις, ειδικά αν το έπιπλο είναι ψηλό

