

cecotec

ΚΩΔΙΚΟΣ ΠΡΟΪΟΝΤΟΣ : CEC-122383



Παγωτομηχανή Gelatec EasyMove με 5
Προγράμματα

Πλήρης Ελληνική Μετάφραση – Μέρος 1

Οδηγίες Ασφαλείας

Διαβάστε προσεκτικά τις παρακάτω οδηγίες πριν χρησιμοποιήσετε το προϊόν. Φυλάξτε το παρόν εγχειρίδιο για μελλοντική αναφορά ή για νέους χρήστες.

1.

Για προστασία από τον κίνδυνο ηλεκτροπληξίας, μην βυθίζετε το καλώδιο, το φισ ή το μοτέρ της συσκευής σε νερό ή σε οποιοδήποτε άλλο υγρό.

2.

Η συσκευή δεν προορίζεται για χρήση από άτομα (συμπεριλαμβανομένων παιδιών) με μειωμένες σωματικές, αισθητηριακές ή διανοητικές ικανότητες ή χωρίς επαρκή εμπειρία και γνώση, εκτός εάν επιβλέπονται στενά ή έχουν λάβει οδηγίες χρήσης από άτομο υπεύθυνο για την ασφάλειά τους.

Απαιτείται στενή επίβλεψη όταν η συσκευή χρησιμοποιείται από παιδιά ή κοντά σε παιδιά. Τα παιδιά πρέπει να επιβλέπονται ώστε να μην παίζουν με τη συσκευή.

3.

Απενεργοποιείτε τη συσκευή και αποσυνδέετε την από το ρεύμα όταν δεν χρησιμοποιείται, πριν από τη συναρμολόγηση ή αποσυναρμολόγηση εξαρτημάτων και πριν από τον καθαρισμό.

Για να την αποσυνδέσετε, κρατήστε το φισ και τραβήξτε το από την πρίζα. Ποτέ μην τραβάτε το καλώδιο τροφοδοσίας.

4.

Αποφύγετε την επαφή με τα κινούμενα μέρη.

Κρατήστε χέρια, μαλλιά, ρούχα, σπάτουλες και άλλα σκεύη μακριά κατά τη λειτουργία, ώστε να μειωθεί ο κίνδυνος τραυματισμού ή/και ζημιάς στη συσκευή.

5.

Ελέγχετε πάντα τη συσκευή πριν από τη χρήση για εμφανή σημάδια φθοράς ή ζημιάς.

Μην τη χρησιμοποιείτε εάν έχει υποστεί ζημιά ή έχει πέσει.

Σε περίπτωση βλάβης ή δυσλειτουργίας επικοινωνήστε με το Τμήμα Τεχνικής Υποστήριξης.

6.

Η χρήση μη συνιστώμενων εξαρτημάτων μπορεί να προκαλέσει:

- πυρκαγιά,
- ηλεκτροπληξία,
- τραυματισμό.

7.

Μην χρησιμοποιείτε τη συσκευή σε εξωτερικούς χώρους.

8.

Μην αφήνετε το καλώδιο να κρέμεται από την άκρη τραπέζιου ή πάγκου και μην το αφήνετε να έρχεται σε επαφή με θερμές επιφάνειες.

9.

ΜΗ ΧΡΗΣΙΜΟΠΟΙΕΙΤΕ ΔΙΧΜΗΡΑ ΑΝΤΙΚΕΙΜΕΝΑ ΜΕΣΑ ΣΤΟ ΔΟΧΕΙΟ ΤΟΥ ΠΑΓΩΜΕΝΟΥ ΕΠΙΔΟΡΠΙΟΥ.

10.

Εκτός από τον καθαρισμό και τη συντήρηση από τον χρήστη, όλες οι επισκευές πρέπει να πραγματοποιούνται αποκλειστικά από εξουσιοδοτημένο προσωπικό.

11.

Η συσκευή προορίζεται αποκλειστικά για οικιακή χρήση σε εσωτερικούς χώρους και δεν προορίζεται για:

- κουζίνες προσωπικού σε καταστήματα,
- γραφεία,
- επαγγελματικούς χώρους,
- αγροικίες,
- ξενοδοχεία,
- μοτέλ,
- καταλύματα τύπου Bed & Breakfast.

12.

Μην αποθηκεύετε ηλεκτρικές συσκευές σε αποθήκες ή κάτω από ντουλάπια.

Εάν απαιτείται αποθήκευση, αποσυνδέετε πάντα τη συσκευή από το ρεύμα, καθώς διαφορετικά υπάρχει κίνδυνος πυρκαγιάς.

13.

Το προϊόν προορίζεται αποκλειστικά για οικιακή χρήση.

Δεν είναι κατάλληλο για βιομηχανική ή επαγγελματική χρήση.

Μη χρησιμοποιείτε τη συσκευή για οποιονδήποτε άλλο σκοπό.

Πλήρης Ελληνική Μετάφραση – Μέρος 2

Συνέχεια Οδηγιών Ασφαλείας (Σημεία 14–30)

14.

ΑΥΤΗ Η ΣΥΣΚΕΥΗ ΑΠΑΙΤΕΙ ΕΠΙΒΛΕΨΗ.

Μην την αφήνετε χωρίς επίβλεψη κατά τη χρήση.

Αποσυνδέετε τη συσκευή μετά από κάθε χρήση.

Μην αφήνετε ποτέ τη συσκευή χωρίς επίβλεψη όταν είναι ενεργοποιημένη ή συνδεδεμένη στην πρίζα.

15.

Αποσυνδέετε πάντα τη συσκευή από την παροχή ρεύματος:

- όταν παραμένει χωρίς επίβλεψη,
- πριν από τη συναρμολόγηση,
- πριν από την αποσυναρμολόγηση,
- πριν από τον καθαρισμό.

16.

Βεβαιωθείτε πάντοτε ότι τα χέρια σας είναι στεγνά πριν:

- αγγίζετε το καλώδιο τροφοδοσίας,
- αποσυνδέσετε το φισ από την πρίζα.

17.

Πριν από την πρώτη χρήση αφαιρέστε:

- όλα τα υλικά συσκευασίας,
- όλες τις ετικέτες,
- όλα τα διαφημιστικά αυτοκόλλητα της συσκευής.

18.

Τοποθετήστε τη συσκευή πάνω σε:

- σταθερή επιφάνεια,
- επίπεδη επιφάνεια,

κοντά σε ηλεκτρική πρίζα.

19.

Μην τοποθετείτε τη συσκευή:

- πάνω σε ζεστή εστία αερίου,
- πάνω σε ηλεκτρική εστία,
- κοντά σε πηγές θερμότητας.

20.

Μη βυθίζετε:

- το καλώδιο τροφοδοσίας,
- το φιλτράκι,
- την κύρια μονάδα,

σε νερό ή άλλα υγρά για καθαρισμό.

21.

Μη χρησιμοποιείτε εξαρτήματα ή πρόσθετα διαφορετικά από αυτά που συνιστά ο κατασκευαστής.

22.

Η λεπίδα ανάδευσης είναι πολύ αιχμηρή και πρέπει να χρησιμοποιείται με εξαιρετική προσοχή.

23.

Απαιτείται ιδιαίτερη προσοχή κατά:

- την αφαίρεση της λεπίδας,
 - το άδειασμα του δοχείου,
 - τον καθαρισμό της συσκευής.
-

24.

Απενεργοποιήστε τον διακόπτη λειτουργίας και αποσυνδέστε τη συσκευή πριν:

- αντικαταστήσετε εξαρτήματα,
- αγγίζετε κινούμενα μέρη.

Αποσυνδέετε επίσης τη συσκευή πριν:

- την αφήσετε χωρίς επίβλεψη,
 - την αποσυναρμολογήσετε,
 - την καθαρίσετε.
-

25.

Όλα τα εξαρτήματα πρέπει να ελέγχονται τακτικά πριν από τη χρήση.

Μη χρησιμοποιείτε τη συσκευή εάν εντοπίσετε φθαρμένα ή κατεστραμμένα εξαρτήματα.

26.

Για την αποφυγή τραυματισμών ή πυρκαγιάς, μην καλύπτετε τη συσκευή κατά τη λειτουργία της.

27.

Η συσκευή δεν προορίζεται να λειτουργεί:

- με εξωτερικό χρονοδιακόπτη,
 - με ανεξάρτητο σύστημα απομακρυσμένου ελέγχου.
-

Προειδοποίηση

Η συσκευή διαθέτει σύστημα προστασίας κλειδώματος.

Εάν υπερφορτωθεί ή υποβληθεί σε υπερβολική καταπόνηση:

- ο κινητήρας θα σταματήσει αυτόματα.

Σε αυτή την περίπτωση:

1. Αφήστε το κουμπί λειτουργίας.
2. Περιμένετε 15 δευτερόλεπτα.
3. Επιτρέψτε στη συσκευή να επανέλθει.

Εάν δεν ξεκινήσει:

1. Αποσυνδέστε την από το ρεύμα.
 2. Περιμένετε 15 λεπτά να κρυώσει.
 3. Δοκιμάστε ξανά.
-

28.

Μετά από κάθε χρήση αποσυνδέετε το καλώδιο τροφοδοσίας.

Διαφορετικά υπάρχει κίνδυνος:

- ηλεκτροπληξίας,
 - διαρροής ρεύματος,
 - πυρκαγιάς.
-

29.

Μην αποσυναρμολογείτε και μην συναρμολογείτε μόνοι σας τη λεπίδα ώστε να αποφευχθούν ατυχήματα ή τραυματισμοί.

30.

Μη χρησιμοποιείτε τη συσκευή εάν το καλώδιο παρουσιάζει φθορά ή ζημιά.

Σε περίπτωση βλάβης:

- σταματήστε αμέσως τη χρήση,
- η αντικατάσταση πρέπει να γίνει από τον κατασκευαστή ή εξουσιοδοτημένο τεχνικό,
- μην επιχειρήσετε επισκευή μόνοι σας.

ΠΡΟΣΟΧΗ

Μην βυθίζετε

- την κύρια μονάδα,
- το κάτω περίβλημα,

σε νερό.

Για να μειωθεί ο κίνδυνος πυρκαγιάς ή ηλεκτροπληξίας

Μην αποσυναρμολογείτε:

- την κύρια μονάδα,
- το κάτω περίβλημα.

Επισκευές

Οι επισκευές πρέπει να πραγματοποιούνται αποκλειστικά από εξουσιοδοτημένο προσωπικό.

Έλεγχος Τάσης

Πριν από τη χρήση βεβαιωθείτε ότι η τάση που αναγράφεται στην πινακίδα χαρακτηριστικών της συσκευής αντιστοιχεί στην τάση του ηλεκτρικού σας δικτύου.

Καθαρισμός

Μην χρησιμοποιείτε:

- καθαριστικά σε σκόνη,
- σκληρά σφουγγάρια,
- μεταλλικά εργαλεία καθαρισμού.

Σημαντική Προειδοποίηση

ΑΥΤΗ ΔΕΝ ΕΙΝΑΙ ΜΠΛΕΝΤΕΡ.

Μην επεξεργάζεστε:

- παγάκια,
- σκληρά στερεά υλικά,
- ξηρούς καρπούς,
- κατεψυγμένα κομμάτια τροφίμων χωρίς υγρό μέσο.

Περιγραφή Συσκευής και Εξαρτημάτων

Gelatec EasyMove

Η συσκευή έχει σχεδιαστεί για την παρασκευή:

- παγωτού,
- frozen yogurt,
- sorbet,
- παγωμένων επιδορπίων,
- γρανίτας,
- milkshake και παρόμοιων παρασκευών.

Περιγραφή Εξαρτημάτων

Η συσκευή αποτελείται από τα παρακάτω μέρη:

1. Κύρια μονάδα (Motor Unit)

Περιλαμβάνει:

- κινητήρα,
- σύστημα μετάδοσης κίνησης,
- ηλεκτρονικό έλεγχο λειτουργίας.

2. Καπάκι

Το επάνω κάλυμμα ασφαλίζει το δοχείο κατά τη λειτουργία και προστατεύει από πιτσιλίσματα.

3. Άνοιγμα Προσθήκης Υλικών

Επιτρέπει την προσθήκη συστατικών κατά τη διάρκεια της λειτουργίας χωρίς να απαιτείται άνοιγμα ολόκληρου του καπακιού.

4. Λεπίδα Ανάδευσης

Η λεπίδα:

- αναδεύει συνεχώς το μείγμα,
 - αποτρέπει τη δημιουργία μεγάλων κρυστάλλων πάγου,
 - συμβάλλει στη δημιουργία λείας υφής.
-

5. Δοχείο Παρασκευής

Το αφαιρούμενο δοχείο χρησιμοποιείται για την παρασκευή των παγωμένων επιδορπίων.

Πριν από τη χρήση πρέπει να είναι:

- καθαρό,
 - στεγνό,
 - σωστά τοποθετημένο.
-

6. Βάση Συσκευής

Η βάση εξασφαλίζει:

- σταθερότητα,
 - σωστή λειτουργία,
 - ασφαλή στήριξη κατά την ανάδευση.
-

Πριν από την Πρώτη Χρήση

Βήμα 1

Αφαιρέστε όλα τα υλικά συσκευασίας.

Βήμα 2

Καθαρίστε όλα τα αφαιρούμενα εξαρτήματα.

Βήμα 3

Στεγνώστε πλήρως όλα τα εξαρτήματα πριν από τη συναρμολόγηση.

Βήμα 4

Συναρμολογήστε σωστά τη συσκευή σύμφωνα με τις οδηγίες.

Καθαρισμός πριν την Πρώτη Χρήση

Πλύνετε:

- το δοχείο,
- το καπάκι,
- τη λεπίδα ανάδευσης,

με:

- χλιαρό νερό,
- ήπιο απορρυπαντικό.

Προσοχή

Μην πλένετε την κύρια μονάδα κάτω από τρεχούμενο νερό.

Συναρμολόγηση

1.

Τοποθετήστε το δοχείο στη σωστή θέση.

2.

Τοποθετήστε τη λεπίδα ανάδευσης.

3.

Τοποθετήστε το καπάκι.

4.

Βεβαιωθείτε ότι όλα τα εξαρτήματα έχουν ασφαλίσει σωστά πριν από την εκκίνηση.

Προετοιμασία Υλικών

Για καλύτερα αποτελέσματα:

- ✓ Χρησιμοποιείτε καλά ψυχμένα υλικά.
 - ✓ Ακολουθείτε τις προτεινόμενες συνταγές.
 - ✓ Μην υπερβαίνετε τη μέγιστη χωρητικότητα του δοχείου.
-

Σημαντικές Συστάσεις

Μην γεμίζετε υπερβολικά το δοχείο

Κατά τη διαδικασία παρασκευής ο όγκος του μείγματος αυξάνεται.

Η υπερπλήρωση μπορεί να προκαλέσει:

- διαρροή,
 - υπερφόρτωση του κινητήρα,
 - κακή ανάδευση.
-

Έλεγχος πριν την Εκκίνηση

Βεβαιωθείτε ότι:

- ✓ η συσκευή είναι σωστά συναρμολογημένη,
- ✓ το καπάκι έχει ασφαλίσει,
- ✓ η λεπίδα περιστρέφεται ελεύθερα,
- ✓ το δοχείο έχει τοποθετηθεί σωστά,
- ✓ η συσκευή βρίσκεται σε επίπεδη επιφάνεια

Πλήρης Ελληνική Μετάφραση – Μέρος 4

Λειτουργία της Gelatec EasyMove

Χειρισμός της Συσκευής

Αφού ολοκληρωθεί η συναρμολόγηση και προστεθούν τα υλικά:

1. Συνδέστε τη συσκευή στην πρίζα.
2. Πατήστε το πλήκτρο λειτουργίας.
3. Επιλέξτε το επιθυμητό πρόγραμμα.
4. Η συσκευή θα ξεκινήσει αυτόματα τη διαδικασία ανάδευσης και ψύξης.

Πίνακας Ελέγχου

Η Gelatec EasyMove διαθέτει ηλεκτρονικό πίνακα ελέγχου με:

- οθόνη ενδείξεων,
 - πλήκτρα επιλογής προγραμμάτων,
 - χρονοδιακόπτη λειτουργίας,
 - πλήκτρο έναρξης/διακοπής.
-

Επιλογές Προγραμμάτων

Η συσκευή διαθέτει αυτόματα προγράμματα για διαφορετικά είδη παγωμένων επιδορπίων.

Ice Cream (Παγωτό)

Πρόγραμμα κατάλληλο για:

- παγωτό γάλακτος,
- παγωτό κρέμας,
- παραδοσιακές συνταγές παγωτού.

Frozen Yogurt

Πρόγραμμα ειδικά σχεδιασμένο για:

- παγωμένο γιαούρτι,
- ελαφρύτερα επιδόρπια με βάση το γιαούρτι.

Sorbet

Κατάλληλο για:

- σορμπέ φρούτων,
- παγωμένα επιδόρπια χωρίς γαλακτοκομικά προϊόντα.

Cooling Function

Η λειτουργία ψύξης βοηθά στη διατήρηση της κατάλληλης θερμοκρασίας του επιδορπίου μετά την ολοκλήρωση της παρασκευής.

Διαδικασία Παρασκευής Παγωτού

Βήμα 1

Προετοιμάστε όλα τα συστατικά σύμφωνα με τη συνταγή.

Βήμα 2

Ρίξτε το μείγμα στο δοχείο.

Βήμα 3

Κλείστε το καπάκι.

Βήμα 4

Επιλέξτε το πρόγραμμα **Ice Cream**.

Βήμα 5

Πατήστε Start.

Η συσκευή θα αναλάβει αυτόματα:

- την ανάδευση,
- την ψύξη,
- τη δημιουργία της τελικής υφής.

Προσθήκη Υλικών Κατά τη Λειτουργία

Μπορείτε να προσθέσετε υλικά από το ειδικό άνοιγμα του καπακιού.

Παραδείγματα:

- κομματάκια σοκολάτας,
- ξηρούς καρπούς,
- μπισκότα,
- αποξηραμένα φρούτα,
- φρούτα σε μικρά κομμάτια.

Προσοχή

Μην προσθέτετε μεγάλα ή πολύ σκληρά κομμάτια που μπορεί να μπλοκάρουν τη λεπίδα ανάδευσης.

Αυτόματη Διακοπή

Όταν ολοκληρωθεί το πρόγραμμα:

✓ Η συσκευή τερματίζει τον κύκλο παρασκευής.

✓ Ενεργοποιείται η λειτουργία διατήρησης θερμοκρασίας (όπου προβλέπεται).

Αφαίρεση του Παγωτού

Μετά την ολοκλήρωση:

1. Απενεργοποιήστε τη συσκευή.
2. Αποσυνδέστε το φιλ από την πρίζα.
3. Ανοίξτε το καπάκι.
4. Αφαιρέστε τη λεπίδα ανάδευσης.
5. Βγάλτε το παγωτό χρησιμοποιώντας πλαστική ή σιλικονούχα σπάτουλα.

Προσοχή

Μην χρησιμοποιείτε:

Χ μεταλλικά κουτάλια,

Χ μαχαίρια,

Χ αιχμηρά αντικείμενα.

Μπορεί να προκληθεί ζημιά στο δοχείο.

Συμβουλές για Καλύτερα Αποτελέσματα

✓ Χρησιμοποιείτε καλά παγωμένα υλικά.

✓ Προψύχετε το μείγμα πριν από την παρασκευή.

✓ Ακολουθείτε τις αναλογίες των συνταγών.

✓ Μην υπερφορτώνετε το δοχείο.

✓ Καταναλώστε το παγωτό σύντομα μετά την παρασκευή για καλύτερη υφή.

Σημαντική Παρατήρηση

Η σκληρότητα του τελικού προϊόντος επηρεάζεται από:

- τη θερμοκρασία των υλικών,
- την περιεκτικότητα σε ζάχαρη,
- την περιεκτικότητα σε λιπαρά,
- τη θερμοκρασία περιβάλλοντος,
- τη διάρκεια λειτουργίας.

Καθαρισμός της Συσκευής

Πριν από τον καθαρισμό:

- Απενεργοποιήστε τη συσκευή.
- Αποσυνδέστε το καλώδιο τροφοδοσίας από την πρίζα.
- Περιμένετε να σταματήσουν πλήρως όλα τα κινούμενα μέρη.

Καθαρισμός Αφαιρούμενων Εξαρτημάτων

Καθαρίστε μετά από κάθε χρήση:

- το δοχείο,
- τη λεπίδα ανάδευσης,
- το καπάκι,
- τα αφαιρούμενα εξαρτήματα.

Χρησιμοποιήστε:

- ✓ χλιαρό νερό
- ✓ ήπιο απορρυπαντικό
- ✓ μαλακό σφουγγάρι.

Προσοχή

Μην χρησιμοποιείτε:

- Χ συρμάτινα σφουγγάρια

Χ μεταλλικά εργαλεία

Χ λειαντικά καθαριστικά

Χ διαλυτικά ή χημικά προϊόντα.

Καθαρισμός Κύριας Μονάδας

Η μονάδα κινητήρα δεν πρέπει να πλένεται με νερό.

Καθαρίστε την εξωτερική επιφάνεια με:

- ελαφρώς νωπό πανί,
- στεγνό μαλακό πανί για τελικό σκούπισμα.

Σημαντικό

Χ Μη βυθίζετε ποτέ τη μονάδα κινητήρα σε νερό ή άλλα υγρά.

Στεγνώμα

Μετά τον καθαρισμό:

- ✓ Στεγνώστε πλήρως όλα τα εξαρτήματα.
- ✓ Βεβαιωθείτε ότι δεν υπάρχουν υπολείμματα υγρασίας πριν από την αποθήκευση.

Αποθήκευση

Όταν η συσκευή δεν χρησιμοποιείται:

1. Καθαρίστε όλα τα μέρη.
 2. Στεγνώστε τα πλήρως.
 3. Αποθηκεύστε τη συσκευή σε καθαρό και ξηρό χώρο.
 4. Φυλάξτε την μακριά από παιδιά.
-

Συντήρηση

Η συσκευή δεν απαιτεί ειδική συντήρηση πέρα από τον τακτικό καθαρισμό.

Συνιστάται:

- ✓ Περιοδικός έλεγχος του καλωδίου τροφοδοσίας.
- ✓ Έλεγχος των εξαρτημάτων για φθορές.
- ✓ Αντικατάσταση κατεστραμμένων εξαρτημάτων μόνο από εξουσιοδοτημένο σέρβις.

Αντιμετώπιση Προβλημάτων (Troubleshooting)

Πρόβλημα:

Η συσκευή δεν λειτουργεί

Πιθανές αιτίες

- Δεν υπάρχει παροχή ρεύματος.
- Το φις δεν έχει συνδεθεί σωστά.
- Η συσκευή δεν έχει συναρμολογηθεί σωστά.

Λύση

- ✓ Ελέγξτε την πρίζα.
- ✓ Ελέγξτε το φις.
- ✓ Επανασυναρμολογήστε σωστά τα εξαρτήματα.

Πρόβλημα:

Ο κινητήρας σταματά κατά τη λειτουργία

Πιθανές αιτίες

- Υπερφόρτωση.
- Πολύ πυκνό μείγμα.

- Ενεργοποίηση συστήματος προστασίας κινητήρα.

Λύση

- ✓ Αφήστε τη συσκευή να ξεκουραστεί.
 - ✓ Περιμένετε περίπου 15 λεπτά.
 - ✓ Μειώστε την ποσότητα του μείγματος εάν χρειάζεται.
-

Πρόβλημα:

Η λεπίδα δεν περιστρέφεται

Πιθανές αιτίες

- Κακή συναρμολόγηση.
- Μπλοκάρισμα από στερεά υλικά.

Λύση

- ✓ Απενεργοποιήστε τη συσκευή.
 - ✓ Αφαιρέστε το εμπόδιο.
 - ✓ Ελέγξτε τη σωστή τοποθέτηση της λεπίδας.
-

Πρόβλημα:

Το παγωτό παραμένει πολύ μαλακό

Πιθανές αιτίες

- Υπερβολική ποσότητα υγρών.
- Υψηλή θερμοκρασία υλικών.
- Μικρός χρόνος παρασκευής.

Λύση

- ✓ Ψύξτε καλύτερα τα υλικά.
- ✓ Παρατείνετε τον χρόνο λειτουργίας.

✓ Ακολουθήστε τις συνιστώμενες συνταγές.

Πρόβλημα:

Το παγωτό είναι υπερβολικά σκληρό

Πιθανές αιτίες

- Υπερβολικός χρόνος ψύξης.
- Πολύ χαμηλή θερμοκρασία υλικών.

Λύση

✓ Μειώστε τον χρόνο λειτουργίας.

✓ Αφήστε το προϊόν λίγα λεπτά σε θερμοκρασία δωματίου πριν το σερβίρετε.

Χρήσιμες Συμβουλές

Για καλύτερα αποτελέσματα:

- ✓ Χρησιμοποιείτε φρέσκα υλικά.
- ✓ Ακολουθείτε ακριβώς τις συνταγές.
- ✓ Μην υπερβαίνετε τη μέγιστη χωρητικότητα.
- ✓ Καθαρίζετε τη συσκευή αμέσως μετά τη χρήση.
- ✓ Αποθηκεύετε τα εξαρτήματα πλήρως στεγνά.

Τεχνικά Χαρακτηριστικά

Μοντέλο

Gelatec EasyMove

Τροφοδοσία

220–240 V ~ 50/60 Hz

Χρήση

Ηλεκτρική παγωτομηχανή για οικιακή χρήση.

Εφαρμογές

Κατάλληλη για την παρασκευή:

- παγωτού,
- frozen yogurt,
- sorbet,
- γρανίτας,
- παγωμένων γλυκών,
- κρύων επιδορπίων.

Ανακύκλωση Ηλεκτρικού Εξοπλισμού

Το προϊόν συμμορφώνεται με την Ευρωπαϊκή Οδηγία περί Αποβλήτων Ηλεκτρικού και Ηλεκτρονικού Εξοπλισμού (WEEE).

Το σύμβολο του διαγραμμένου κάδου απορριμμάτων σημαίνει ότι:

- το προϊόν δεν πρέπει να απορρίπτεται μαζί με τα οικιακά απορρίμματα,
- πρέπει να παραδίδεται σε εξουσιοδοτημένο σημείο συλλογής,
- η σωστή ανακύκλωση συμβάλλει στην προστασία του περιβάλλοντος και της ανθρώπινης υγείας.

Απόρριψη της Συσκευής

Όταν το προϊόν φτάσει στο τέλος της διάρκειας ζωής του:

1. Αποσυνδέστε το από το ρεύμα.
 2. Ακολουθήστε τους τοπικούς κανονισμούς ανακύκλωσης.
 3. Παραδώστε τη συσκευή σε εγκεκριμένο κέντρο ανακύκλωσης ηλεκτρικών συσκευών.
-

Εγγύηση

Η Cecotec παρέχει εγγύηση σύμφωνα με την ισχύουσα νομοθεσία της χώρας αγοράς.

Η εγγύηση δεν καλύπτει βλάβες που οφείλονται σε:

- κακή χρήση,
- ακατάλληλη συντήρηση,
- πτώση ή χτύπημα της συσκευής,
- φυσιολογική φθορά,
- μη εξουσιοδοτημένες επισκευές,
- χρήση μη εγκεκριμένων εξαρτημάτων.

Συνταγές (Recipes)

Παγωτό Βανίλια

Υλικά

- 300 ml γάλα
- 200 ml κρέμα γάλακτος
- 80 g ζάχαρη
- 1 κουταλάκι εκχύλισμα βανίλιας

Εκτέλεση

- Ανακατέψτε όλα τα υλικά μέχρι να ομογενοποιηθούν.
- Ψύξτε το μείγμα στο ψυγείο.
- Ρίξτε το στη συσκευή.
- Επιλέξτε το πρόγραμμα παρασκευής παγωτού.
- Αφήστε τη συσκευή να ολοκληρώσει τον κύκλο λειτουργίας.

Frozen Yogurt

Υλικά

- 500 g στραγγιστό γιαούρτι
- 80 g ζάχαρη ή μέλι
- φρούτα της επιλογής σας

Εκτέλεση

1. Αναμείξτε όλα τα υλικά.
2. Ψύξτε το μείγμα.
3. Τοποθετήστε το στο δοχείο.
4. Επιλέξτε το πρόγραμμα Frozen Yogurt.

Sorbet Φράουλα

Υλικά

- 500 g φράουλες
- 100 g ζάχαρη
- χυμός μισού λεμονιού

Εκτέλεση

1. Πολτοποιήστε τα υλικά.
2. Ψύξτε το μείγμα.
3. Τοποθετήστε το στη συσκευή.
4. Επιλέξτε το πρόγραμμα Sorbet.

Τελικές Οδηγίες Ασφαλείας

- ✓ Διαβάζετε πάντα το εγχειρίδιο πριν από τη χρήση.
- ✓ Χρησιμοποιείτε τη συσκευή μόνο για τον προβλεπόμενο σκοπό.
- ✓ Καθαρίζετε όλα τα εξαρτήματα μετά από κάθε χρήση.
- ✓ Αποσυνδέετε τη συσκευή πριν από τον καθαρισμό.
- ✓ Φυλάσσετε τη συσκευή μακριά από παιδιά.
- ✓ Χρησιμοποιείτε μόνο τα εξαρτήματα που παρέχονται ή εγκρίνονται από τον κατασκευαστή.
- ✗ Μη βυθίζετε την κύρια μονάδα σε νερό.
- ✗ Μην επιχειρείτε να επισκευάσετε τη συσκευή μόνοι σας.
- ✗ Μη χρησιμοποιείτε μεταλλικά ή αιχμηρά αντικείμενα μέσα στο δοχείο.
- ✗ Μην υπερφορτώνετε τη συσκευή.



Fig./Img./Abb./Afb./ Rys. 1



Fig./Img./Abb./Afb./ Rys. 2

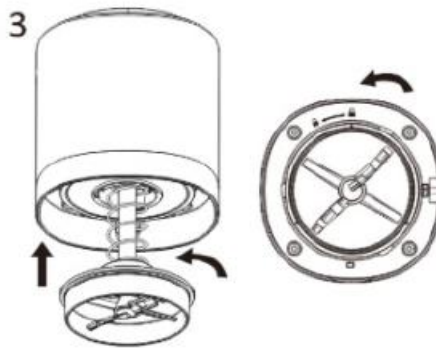

Fig./Img./Abb./Afb./ Rys. 3



Fig./Img./Abb./Afb./ Rys. 4

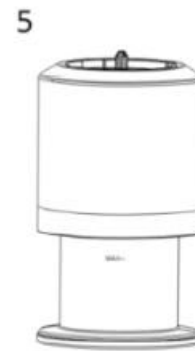

Fig./Img./Abb./Afb./ Rys. 5



Fig./Img./Abb./Afb./ Rys. 6



Fig./Img./Abb./Afb./ Rys. 7

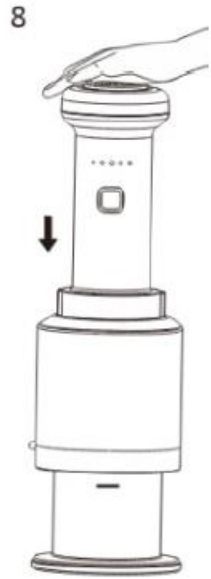
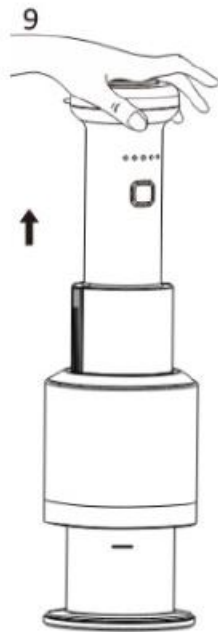

Fig./Img./Abb./Afb./ Rys. 8



10

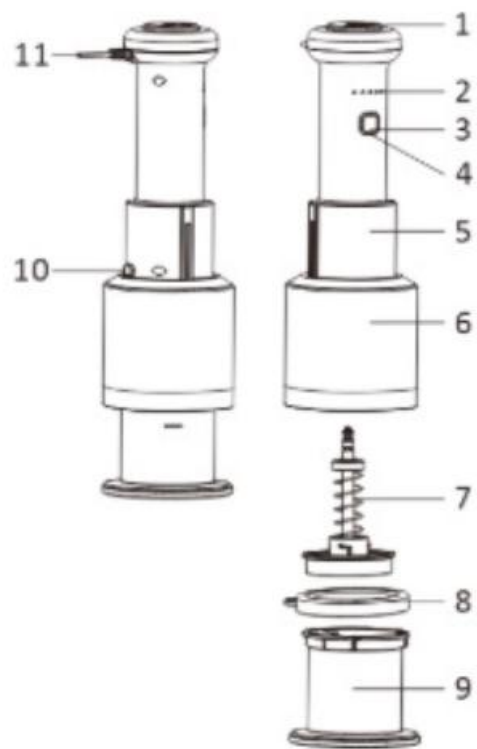

Fig./Img./Abb./Afb./ Rys. 11

cecotec