

VEVOR[®]
TOUGH TOOLS, HALF PRICE

TSBM12OZ1440WP6BRV2



Μηχανή Ποπ Κορν Πάγκου 1440W 12 Oz 80 Κούπες Κόκκινη









ΠΡΟΕΙΔΟΠΟΙΗΣΕΙΣ ΑΣΦΑΛΕΙΑΣ & ΠΡΟΦΥΛΑΞΕΙΣ

Σας ευχαριστούμε για την αγορά αυτού του προϊόντος. Για να βεβαιωθείτε ότι μπορείτε να το χρησιμοποιείτε σωστά, διαβάστε προσεκτικά το εγχειρίδιο πριν από τη χρήση και φυλάξτε το για μελλοντική αναφορά.

Διαβάστε τις προφυλάξεις και τις οδηγίες ασφάλειας σε αυτή τη σελίδα για ασφαλή χρήση. Το εγχειρίδιο περιλαμβάνει οδηγίες για λειτουργία, συντήρηση και καθαρισμό.

Οι προειδοποιήσεις και οι οδηγίες καλύπτουν πιθανές καταστάσεις, αλλά δεν μπορούν να προβλέψουν τα πάντα. Χρησιμοποιείτε πάντα κοινή λογική και προσοχή. Αν χρειάζεται, συμβουλευτείτε ειδικό.

Διαβάστε ΟΛΕΣ τις οδηγίες πριν τη χρήση

1. Βεβαιωθείτε ότι η τάση της πρίζας αντιστοιχεί στην τάση της συσκευής.
2. Μην αφήνετε παιδιά ή ανήλικους κοντά στη συσκευή.
3. Μην αγγίζετε ζεστά μέρη με τα χέρια – χρησιμοποιείτε χειριστήρια.
4. Για αποφυγή ηλεκτροπληξίας, μην βυθίζετε το καλώδιο ή τη συσκευή σε νερό.
5. Μην βυθίζετε τη συσκευή σε νερό ή άλλο υγρό.
6. Αποσυνδέστε τη συσκευή όταν δεν τη χρησιμοποιείτε και πριν τον καθαρισμό. Αφήστε τη να κρυώσει πριν αγγίζετε μέρη της.
7. Αφήστε τα ζεστά μέρη να κρυώσουν πριν τον καθαρισμό.
8. Μην χρησιμοποιείτε τη συσκευή αν είναι κατεστραμμένη ή δεν λειτουργεί σωστά. Στείλτε τη σε εξουσιοδοτημένο σέρβις για έλεγχο ή επισκευή.
9. Η χρήση εξαρτημάτων που δεν συνιστώνται μπορεί να προκαλέσει κινδύνους.
10. Αν δεν χρησιμοποιείται για μεγάλο διάστημα, αποσυνδέστε τη, καθαρίστε τη και αποθηκεύστε τη σε στεγνό μέρος.
11. Μην αφήνετε το καλώδιο να κρέμεται από άκρες ή να ακουμπά σε ζεστές επιφάνειες.
12. Μην τοποθετείτε τη συσκευή κοντά σε θερμότητα ή φωτιά.
13. Πάντα να κλείνετε τη συσκευή πριν τη συνδέσετε ή την αποσυνδέσετε.
14. Χρησιμοποιείτε τη συσκευή μόνο για τον σκοπό που προορίζεται.
15. Κρατήστε τη μακριά από παιδιά – μην την αφήνετε χωρίς επίβλεψη.
16. **Μην καθαρίζετε με λειαντικά υλικά.**
17.  Ελέγχετε πάντα ότι η συσκευή είναι συνδεδεμένη σε **γειωμένη πρίζα** με σωστή ηλεκτρική παροχή. Βεβαιωθείτε ότι η πρίζα είναι σωστά γειωμένη. Αν όχι, εγκαταστήστε γειωμένη πρίζα από εξειδικευμένο ηλεκτρολόγο.
18.  Βεβαιωθείτε ότι η πρίζα, το φις και το καλώδιο είναι σε καλή κατάσταση. Κατεστραμμένα εξαρτήματα πρέπει να επισκευάζονται από εξειδικευμένο ηλεκτρολόγο. Κρατήστε τη συσκευή μακριά από νερό και μην την τοποθετείτε πάνω σε χαλιά ή θερμαινόμενες επιφάνειες.
19.  Αποφύγετε τη χρήση σε περιβάλλον με εύφλεκτα υγρά, αέρια, σκόνη ή άλλες επικίνδυνες ουσίες.
20.  Μην μετακινείτε τη συσκευή πριν κρυώσει ή όσο λειτουργεί.
21.  Μην τη χρησιμοποιείτε σε κλειστό χώρο (π.χ. ντουλάπι ή γκαράζ). Υπάρχει κίνδυνος πυρκαγιάς, ειδικά αν ακουμπήσει σε τοίχους ή πόρτες.
22.  Αν το καλώδιο τροφοδοσίας είναι φθαρμένο, πρέπει να αντικατασταθεί από τον κατασκευαστή ή εξειδικευμένο τεχνικό.
23.  Τα παιδιά δεν πρέπει να παίζουν με τη συσκευή. Ο καθαρισμός και η συντήρηση δεν πρέπει να γίνονται από παιδιά χωρίς επίβλεψη.
24.  Ελέγχετε πριν από κάθε χρήση.
25.  **Μην καθαρίζετε με λειαντικά υλικά.**

26. ☒ Μην αφήνετε τη συσκευή χωρίς επίβλεψη όταν λειτουργεί.
27. ☒ Κρατήστε παιδιά και κατοικίδια μακριά.
28. ☒ Μην ρίχνετε τον καλαμπόκι (kernel) σε στεγνό δοχείο χωρίς λάδι.
29. ☒ Μην βυθίζετε το δοχείο ποπ-κορν σε νερό.
30. ☒ Επειδή η επιφάνεια είναι ζεστή κατά τη λειτουργία και μετά τη χρήση, μην την αγγίζετε με γυμνά χέρια.
31. ☒ Για αποφυγή υπερθέρμανσης, προσθέτετε πάντα λάδι πριν βάλετε τον καλαμπόκι.
32. ☒ Να είστε πολύ προσεκτικοί όταν αφαιρείτε το ποπ-κορν.
33. ☒ Αν η συσκευή δεν σβήσει αυτόματα σε περίπτωση υπερθέρμανσης, προσθέστε καλαμπόκι και λάδι πριν τη χρήση.
34. ☒ Να είστε ιδιαίτερα προσεκτικοί κατά την αφαίρεση του ποπ-κορν.
Τοποθετήστε τη συσκευή σε πάγκο ώστε τυχόν υπολείμματα καυτού λαδιού ή νερού να μην προκαλέσουν εγκαύματα.

ΠΡΟΕΙΔΟΠΟΙΗΣΗ

Αυτή η συσκευή δεν προορίζεται για χρήση από μικρά παιδιά ή άτομα με μειωμένες ικανότητες, εκτός αν υπάρχει επίβλεψη από υπεύθυνο άτομο που διασφαλίζει την ασφαλή χρήση.

Τα παιδιά πρέπει να επιβλέπονται ώστε να μην παίζουν με τη συσκευή.

Τα κατοικίδια πρέπει να παραμένουν μακριά από το προϊόν.

ΠΑΡΑΜΕΤΡΟΙ ΠΡΟΪΟΝΤΟΣ

Μοντέλο: NP08001SE

Περιοχή	Τάση	Ισχύς	Τύπος φις
Βόρεια Αμερική	AC120V 60Hz	850W	Αμερικάνικο φις
Ευρώπη	AC220-240V 50Hz	850W	Ευρωπαϊκό φις
Αυστραλία	AC220-240V 50Hz	850W	Αυστραλιανό φις

Μοντέλο: NP16T

Περιοχή	Τάση	Ισχύς	Τύπος φις
Βόρεια Αμερική	AC120V 60Hz	1440W	Αμερικάνικο φις
Ευρώπη	AC220-240V 50Hz	1440W	Ευρωπαϊκό φις
Αυστραλία	AC220-240V 50Hz	1440W	Αυστραλιανό φις

Προσοχή

1. Η τάση που χρησιμοποιείτε πρέπει να είναι ίδια με την τάση της συσκευής.
 2. Η συσκευή πρέπει να εγκαθίσταται κοντά σε πρίζα και ασφάλεια (fuse).
-
3. Αν η συσκευή δεν λειτουργεί, αποσυνδέστε την και ελέγξτε αν έχει καεί η ασφάλεια.
 4. Συνιστάται η χρήση ξεχωριστής γραμμής/πρίζας για αποφυγή υπερφόρτωσης.

ΜΕΡΗ ΠΡΟΪΟΝΤΟΣ

1. Κύρια μονάδα
2. Κατσαρόλα (Kettle)
3. Γυάλινη πόρτα
4. Πλάκα βάσης
5. Δίσκος για ψίχουλα
6. Μεζούρα καλαμποκιού
7. Κουτάλι λαδιού

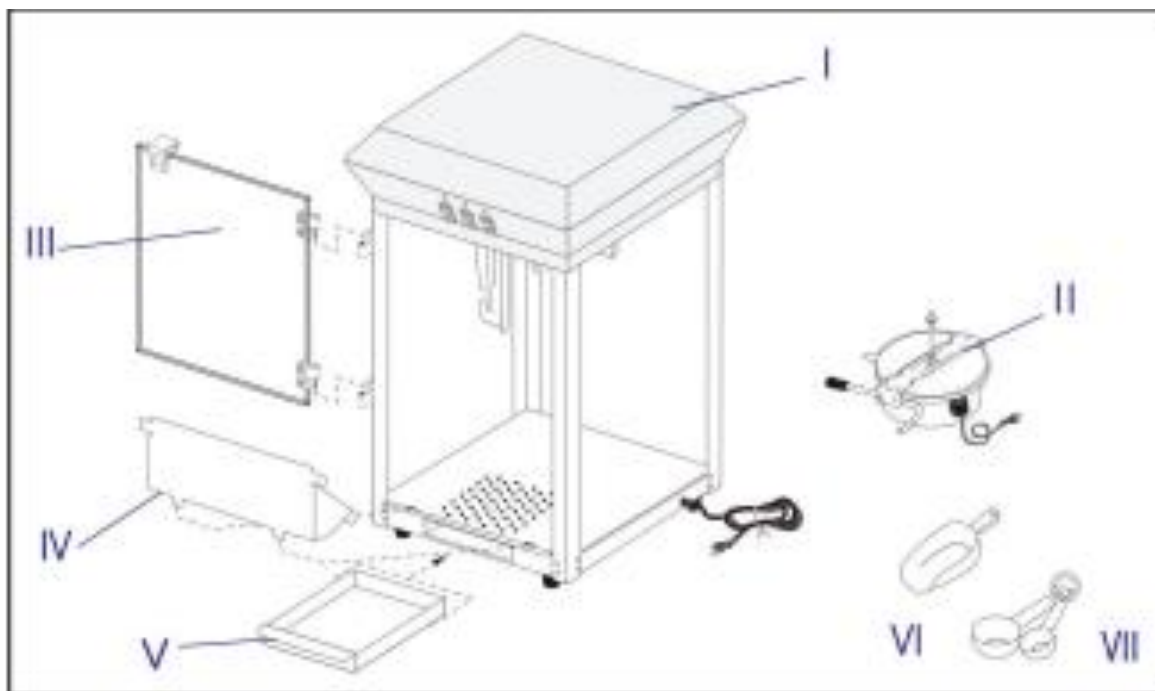

Προσοχή

Συναρμολογήστε την κατσαρόλα στα στηρίγματα που υπάρχουν στην κύρια μονάδα και στη συνέχεια συνδέστε τη συσκευή στην πρίζα.

ΟΔΗΓΙΕΣ ΛΕΙΤΟΥΡΓΙΑΣ

- Πριν την πρώτη χρήση:
 - Αφαιρέστε όλα τα υλικά συσκευασίας
 - Ελέγξτε ότι η συσκευή είναι καθαρή και χωρίς σκόνη
 - Αν χρειάζεται, σκουπίστε με νωπό πανί
- Κατά την πρώτη χρήση:
 - Μπορεί να εμφανιστεί **ελαφρύς καπνός ή μυρωδιά**
 - Αυτό είναι φυσιολογικό για νέες συσκευές και δεν επηρεάζει τη λειτουργία
- Τοποθέτηση:
 - Τοποθετήστε τη συσκευή σε **καθαρή, στεγνή και επίπεδη επιφάνεια**
 - Κοντά σε πρίζα

ΟΔΗΓΙΕΣ ΧΡΗΣΗΣ

1. Βεβαιωθείτε ότι η συσκευή είναι **αποσυνδεδεμένη** πριν κάνετε οποιαδήποτε από τις παρακάτω ενέργειες.
Επίσης ελέγξτε ότι η τάση της συσκευής ταιριάζει με την τάση του ρεύματος.
2. Καθαρίστε τις εσωτερικές επιφάνειες της κατσαρόλας και τις εξωτερικές της κύριας μονάδας.
3. Η κύρια μονάδα έχει 3 λειτουργίες:

💡 Φωτισμός & θέρμανση (I)

🔄 Αναδευτήρας (II)

🔥 Θερμαντικό κατσαρόλας (III)

4. Τοποθετήστε την κατσαρόλα στο στήριγμα της κύριας μονάδας.
5. Συνδέστε τη συσκευή στην πρίζα.

🏠 Χρήση

6. Ενεργοποιήστε το φως και τη θέρμανση (I & III) και προσθέστε κατάλληλη ποσότητα βουτύρου ή λαδιού.
 - 👉 Συνιστάται έως **150g καλαμπόκι** (μέγιστο 150g).
7. Προθερμάνετε την κατσαρόλα για **3–4 λεπτά** μέχρι να βγει ατμός από μέσα.
8. Προσθέστε καλαμπόκι με τη μεζούρα και ζάχαρη ανάλογα με την προτίμησή σας.
 - ❗ Δεν επιτρέπεται υγρή ζάχαρη (σιρόπι).
9. Ανοίξτε το καπάκι και ρίξτε το μείγμα μέσα.
 - ⚠ Προσοχή: το καπάκι μπορεί να είναι ζεστό – χρησιμοποιήστε γάντι.
10. Ενεργοποιήστε τον αναδευτήρα (II) για να ξεκινήσει η ανάδευση.
11. Κλείστε προσεκτικά την πόρτα.
12. Μετά από περίπου **2 λεπτά**, το ποπ-κορν αρχίζει να πετάγεται προς τα έξω.
13. Όταν σταματήσει το popping:
 - Κλείστε τον αναδευτήρα και τη θέρμανση (II & III)
 - Περιστρέψτε τη λαβή για να αδειάσει το υπόλοιπο ποπ-κορν
14. Διατηρήστε τη θερμότητα (I) αν δεν χρησιμοποιείτε συνεχόμενα τη συσκευή, ώστε το ποπ-κορν να παραμένει ζεστό και τραγανό.
15. Σερβίρετε το ποπ-κορν χρησιμοποιώντας τη μεζούρα που παρέχεται.
16. Αφαιρέστε το φιλ από την πρίζα όταν δεν χρησιμοποιείτε τη συσκευή για μεγάλο χρονικό διάστημα.
17. Επαναλάβετε τα βήματα 7 έως 10 για συνεχή παρασκευή ποπ-κορν.

🏠 ΧΡΗΣΗ ΤΗΣ ΜΗΧΑΝΗΣ ΠΟΠ-ΚΟΡΝ

Συνιστάται να ακολουθείτε τις παρακάτω αναλογίες και να μετράτε τις ποσότητες με τις μεζούρες που παρέχονται.

💡 Συμβουλή

Η γενική αναλογία για καλαμπόκι και λάδι είναι: **3:1**

📊 Πίνακας Αναλογιών

Χωρητικότητα κατσαρόλας	Καλαμπόκι	Λάδι
2.5 oz	1/3 φλιτζάνι	3/4 κουταλάκι (12 ml)
4 oz	1/2 φλιτζάνι	1–1/2 κουταλάκι (20 ml)
6 oz	3/4 φλιτζάνι	2 κουταλάκια (30 ml)
8 oz	1 φλιτζάνι	2–1/2 κουταλάκια (40 ml)
10 oz	1–1/4 φλιτζάνι	3 κουταλάκια (50 ml)
12 oz	1–1/2 φλιτζάνι	4 κουταλάκια (60 ml)
16 oz	2 φλιτζάνια	5 κουταλάκια (80 ml)
20 oz	2–1/2 φλιτζάνια	6–1/2 κουταλάκια (100 ml)

 1 άτομο ≈ 1 οζ ποπ-κορν

Μεζούρες

- a. Κουτάλι λαδιού
- b. Μεζούρα καλαμποκιού
- c. Μεζούρα ποπ-κορν



ΑΝΤΙΜΕΤΩΠΙΣΗ ΠΡΟΒΛΗΜΑΤΩΝ (TROUBLESHOOTING)

- **Η κατσαρόλα δεν θερμαίνεται**
→ Χρειάζεται αντικατάσταση
 - **Το ποπ-κορν καίγεται**
→ Ελέγξτε την ποσότητα λαδιού (βλ. οδηγίες)
 - **Το ποπ-κορν δεν “πετάγεται” έξω**
→ Ελέγξτε τη θερμοκρασία της κατσαρόλας
→ Ελέγξτε ότι ο διακόπτης θέρμανσης είναι στο ON
 - **Δεν ανάβουν τα φώτα ή οι διακόπτες**
→ Ελέγξτε αν το φως είναι σωστά συνδεδεμένο
→ Ελέγξτε αν έχει πέσει η ασφάλεια
-
- **Το ποπ-κορν μένει μέσα**
→ Ελέγξτε αν έχει σπάσει το πλαστικό γρανάζι
→ Ελέγξτε αν η ποσότητα ξεπερνά τη χωρητικότητα
 - **Ο αναδευτήρας “πηδάει”**
→ Ελέγξτε το πλαστικό γρανάζι
 - **Ο αναδευτήρας δεν λειτουργεί**
→ Ελέγξτε αν το κουμπί Stir είναι ενεργό (ON)
→ Ελέγξτε αν το κουμπί ανάβει
-

ΚΑΘΑΡΙΣΜΟΣ & ΣΥΝΤΗΡΗΣΗ

1. Καθαρίστε πόρτες, γυαλί και μεταλλικές επιφάνειες με καθαρό νωπό πανί.
! Μην χρησιμοποιείτε όξινα ή διαβρωτικά καθαριστικά (μπορεί να χαλάσουν το ακρυλικό).

2. Αδειάζετε συχνά τον δίσκο από άψητα καλαμπόκια και καθαρίστε με σαπούνι και νερό. Στεγνώστε καλά.
 3. Καθαρίζετε συχνά την κατσαρόλα για να αποφευχθεί καμένο λάδι.
 4. Αφήστε τη συσκευή να κρύνει πριν τον καθαρισμό.
 5. Καθαρισμός κατσαρόλας:
 - Σκουπίστε με νωπό πανί
 - Για βαθύ καθάρισμα:
 - Βάλτε μείγμα νερού + 1–2 κουταλιές λάδι μέσα
 - Τοποθετήστε δοχείο κάτω για να συλλέξει το υγρό
 - Ενεργοποιήστε αναδευτήρα & θέρμανση για 1–2 λεπτά
 - Αδειάστε το υγρό
 - Επαναλάβετε 2–3 φορές
-

 **ΠΡΟΣΟΧΗ**

1. Η κατσαρόλα και το νερό θα είναι **πολύ ζεστά**
2. Μην βυθίζετε την κατσαρόλα σε νερό και μην τη βάζετε σε πλυντήριο πιάτων